



Data
07/10/2022 09:09:30

Setor de Origem
SER - SER-COMPRAS

Tipo
Licitação - Dispensa -
Pequeno Valor

Assunto
Dispensa de Licitação 13/2022 - Aquisição de Material para a Enfermaria do IF
Baiano - Campus Serrinha

Interessados

Ana Rita Carlos Brito, Carla Mary Carvalho Sales de Oliveira Queiroz, Kerdoval da Silva Souza, Leandro dos Santos Damasceno, Paulo Ricardo da Silva Barbosa Mascarenhas, Silvani Silva de Almeida

Situação
Em trâmite

Trâmites

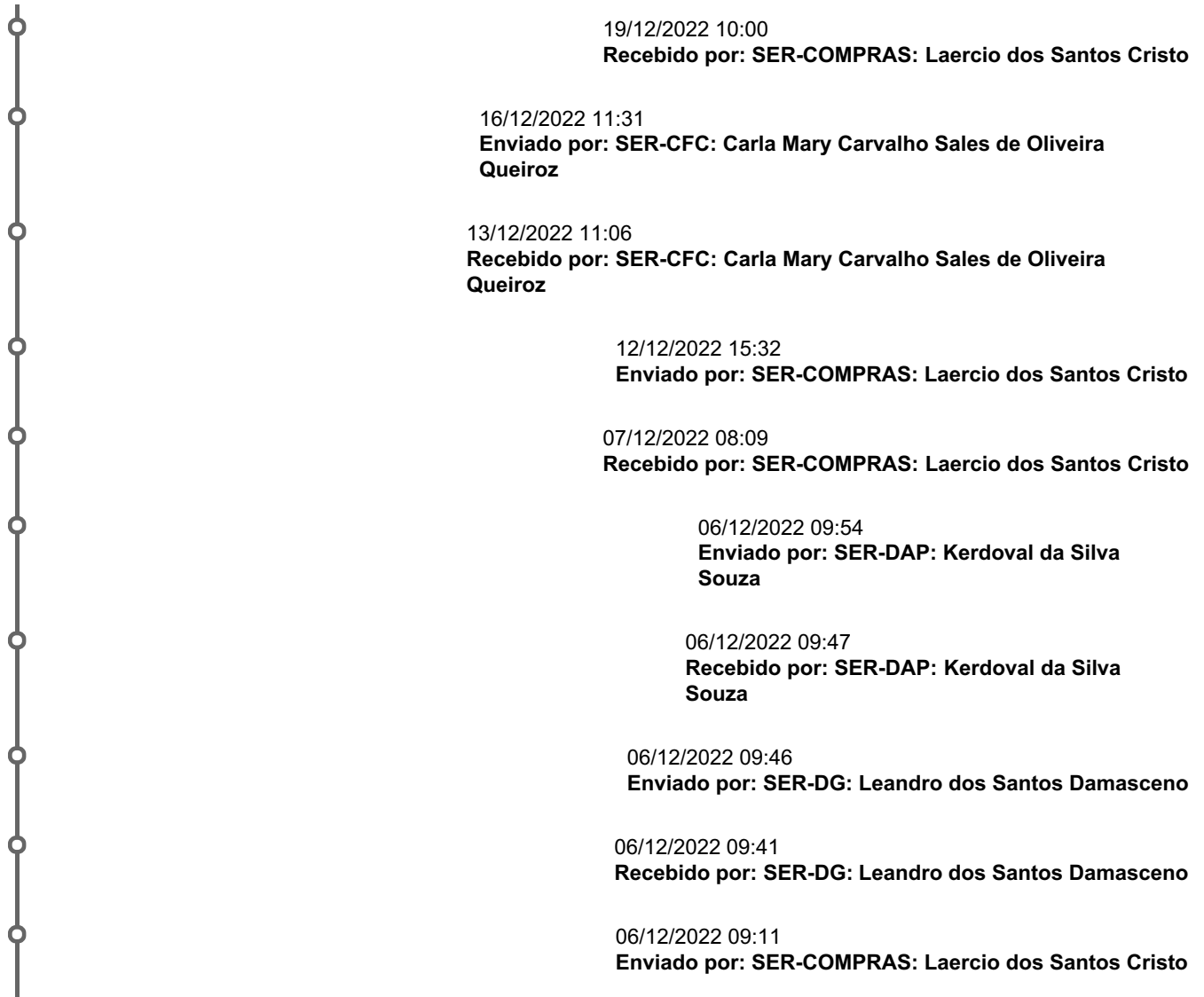



Data
29/09/2022 11:06:49

Setor de Origem
SER - SER-CAE

Tipo
Solicitação de Compras/Serviços

Assunto
Aquisição de Insumos Enfermaria

Interessados
Silvani Silva de Almeida

Situação
Em trâmite

Trâmites



06/10/2022 11:11
Recebido por: SER-COMPRAS: Laercio dos Santos Cristo

03/10/2022 21:43
Enviado por: SER-DAP: Kerdoval da Silva Souza

03/10/2022 21:38
Recebido por: SER-DAP: Kerdoval da Silva Souza

03/10/2022 13:57
Enviado por: SER-DG: Leandro dos Santos Damasceno

03/10/2022 13:50
Recebido por: SER-DG: Leandro dos Santos Damasceno

30/09/2022 09:18
Enviado por: SER-GAB: Rodrigo Almeida Sampaio

30/09/2022 09:18
Recebido por: SER-GAB: Rodrigo Almeida Sampaio

29/09/2022 17:08
Enviado por: SER-DA: Cassiana Mendes dos Santos Almeida

29/09/2022 17:04
Recebido por: SER-DA: Cassiana Mendes dos Santos Almeida

29/09/2022 11:17
Enviado por: SER-CAE: Paulo Ricardo da Silva Barbosa Mascarenhas



Ministério da Educação
Secretaria de Educação Profissional e Tecnológica
Instituto Federal de Educação, Ciência e Tecnologia Baiano
Campus Serrinha

OFICIO 64/2022 - SER-CAE/SER-DA/SER-DG/RET/IFBAIANO

Serrinha, 29 de setembro de 2022

Aos (Às) Senhor Leandro dos Santos Damasceno
Diretor Geral

Assunto: Aquisição de Insumos para a Enfermaria

Senhor,

Em virtude da necessidade de constituir a enfermaria com os insumos mínimos para o desenvolvimento das atividades relacionadas ao atendimento básico nos primeiros socorros em eventuais situações que demandem atuação do serviço de saúde do campus, encaminhamos proposta de compra de alguns itens faltantes na enfermaria e que são de fundamental importância para melhor atuação da profissional de saúde.

Atenciosamente,

Documento assinado eletronicamente por:

- **Silvani Silva de Almeida, TÉCNICO EM ENFERMAGEM**, em 29/09/2022 11:03:01.
- **Paulo Ricardo da Silva Barbosa Mascarenhas, COORDENADOR - FG1 - SER-CAE**, em 29/09/2022 11:00:32.

Este documento foi emitido pelo SUAP em 29/09/2022. Para comprovar sua autenticidade, faça a leitura do QRCode ao lado ou acesse <https://suap.ifbaiano.edu.br/autenticar-documento/> e forneça os dados abaixo:

Código 369931
Verificador: 0395f930eb
Código de
Autenticação:



Estrada Vicinal de Aparecida, S/N, Bairro Aparecida, SERRINHA / BA, CEP 48700-000

Fone: None



MINISTÉRIO DA EDUCAÇÃO
SECRETARIA DE EDUCAÇÃO PROFISSIONAL E TECNOLÓGICA
INSTITUTO FEDERAL DE EDUCAÇÃO, CIÊNCIA E TECNOLOGIA BAIANO
CAMPUS SERRINHA

SOLICITAÇÃO DE PROPOSTA DE ORÇAMENTO

Solicitação nº ____/2022

Objeto: Aquisição de insumos para a enfermaria

Prezados(as) Senhores(as),

Solicitamos apresentação de Proposta de Orçamento, com o preenchimento desse formulário ou apresentação em papel timbrado, conforme quantitativos e especificações relacionados abaixo, através de e-mail para o endereço **compras@serrinha.ifbaiano.edu.br**, para que possamos estimar os custos e realizar a aquisição / prestação de serviços necessárias ao IF Baiano – Campus Serrinha.

DADOS PARA CADASTRO:

- 1) Razão Social: MOREIRA RIOS COMERCIO FARMACEUTICO LTDA
2) CNPJ: 91.924.981/0001-40
3) Telefone: 75 996377197
4) E-mail: FINANCEIRO.FARMACIARIOS@GMAIL.COM

DETALHAMENTO DOS PRODUTOS/SERVIÇOS- MATERIAL DE CONSUMO

Item	Especificação	Quant.	Preço (R\$)	
			Unitário	Total
1	COLAR CERVICAL Colar cervical 4x1 produzido em polietileno de alta densidade e Etil Vinil Acetato – EVA com apoio menttoniano; possui regulagem de altura com quatro níveis de ajuste (PP/P/M e G); utilizado para imobilização cervical.; Tamanho único. Indicado para: Imobilização Cervical; Emergências; Resgate;	05	46,99	234,95
2	MEDIDOR DE GLICOSE ACCU-CHEK ACTIVE KIT Accu-Chek Active é um dispositivo de fácil utilização que evita o desperdício das tiras e permite um melhor controle do diabetes. Conteúdo da Embalagem:		49,99	49,99



MINISTÉRIO DA EDUCAÇÃO
SECRETARIA DE EDUCAÇÃO PROFISSIONAL E TECNOLÓGICA
INSTITUTO FEDERAL DE EDUCAÇÃO, CIÊNCIA E TECNOLOGIA BAIANO
CAMPUS SERRINHA

	-10 Tiras de teste Accu-Chek Active; -10 Lancetas Accu-Chek Softclix; -Lancetador Accu-Chek Softclix; -Estojo (bolsa macia); -Manual do usuário; -Guia de consulta rápida; -Bateria (CR 2032).	01		
3	TIRAS DE TESTE ACCU-CHEK ACTIVE CX Caixa com 50 tiras-teste para controle glicêmico	04	38,99	155,96
4	LANCETAS CCU-CHEK ACTIVE Caixa com 200 lancetas accu-chek softclix; Especificações: profundidade de penetração ajustável; ajuste da profundidade da penetração: 11 níveis, dial ergonômico; nível de penetração:0,8 a 2.3 mm.	01	26,99	26,99
5	ALMOTOLIAS Fabricada com plástico resistente, com tampa para armazenamento, e aplicação de medicamentos, soro, álcool, e etc. Volume 250 ML.	06	12,99	77,94
6	MASCARA CIRÚRGICA DESCARTÁVEL Máscara cirúrgica descartável; em não tecido, a base de fibras de polipropileno, c/gramatura de 30 g/m2,c/tiras de mínimo 30 cm; com clipe nasal e pregas horizontais; três camadas, c/acabamento em solda eletrônica; hipoalérgicas; sendo a intermediaria c/filtro que garanta ventilação adequada; embalagem material que garanta a integridade do produto; a apresentação do produto deveser obedecer a legislação atual vigente.Caixa com 50 unidades	04	13,99	55,96
7	GORRO DESCARTÁVEL Touca descartável; confeccionada a base de fibras 100% polipropileno, cor branca, hipoalérgica; formato redonda, não sanfonada e anatômico, medindo 50 cm de diâmetro de uma extremidade p/ outra; com total capacidade de ventilação e resistente; com elástico em todo o perímetro; o produto deveser obedecer a legislação atual vigente. Caixa com 100 unidades.	01	49,99	49,99
8	COMPRESSA DE GAZE Compressa de gaze hidrofila; em algodão; sem falhas ou fiapos soltos com 13 fios por cm quadrado; dobras uniformes e perfeitas variando de 05 dobras e 08 camadas, com			



MINISTÉRIO DA EDUCAÇÃO
SECRETARIA DE EDUCAÇÃO PROFISSIONAL E TECNOLÓGICA
INSTITUTO FEDERAL DE EDUCAÇÃO, CIÊNCIA E TECNOLOGIA BAIANO
CAMPUS SERRINHA

	filamento radiopaco; medindo 7,5 cm x 7,5 cm; com formato quadrado; estéril; embalado material que promova barreira microbiana e abertura asséptica.	35	0,89	31,15
9	ABSORVENTE FEMININO Absorvente higiênico; de uso externo; composto de fibras de celulose, adesivo termoplástico; polímero acrílico, polietileno, polipropileno; espessura ultrafino; para fluxo leve; médio; sem abas, com gel, com aderência. Pacote com 08 unidades	50	2,99	149,50
10	ANTISSÉPTICO SPRAY (Cloridrato de Lidocaina (21 mg/ml), Cloreto Benzetonio (1,33mg/ml).	05	6,00	30,00
11	BOLSA TÉRMICA , material: polímero/composição: c/ gel atóxico, capacidade :cerca 500 ml, características adicionais: selada	05	20,00	100,00
12	MALETA de Primeiros Socorros e medicamento.	01	—	
13	NEOMICINA , composição associada com bacitracina\, concentração 5 mg + 250ui/g\, tipo medicamento pomada.	05	4,60	23,00
14	OXÍMETRO DE PULSO Portátil / monitor de dedo	02	93,80	187,60
15	SALICILATO DE METILA , composição: associada à cânfora, mentol, e ess. De Terebentina, concentração:0\,0333 ml + 0,0333 g + 0,0083 g + 0,0833 ml/ml\, Forma farmacêutica: solução tópica, embalagem: frasco aerossol.	05	19,99	99,95
16	BOLSA EMBORRACHADA PARA GELO. Tamanho G.	05	29,99	149,95
TOTAL GERAL				1422,93

Validade da proposta: 30 dias

Observações:

1. Os valores devem ser condizentes aos quantitativos e especificações;



MINISTÉRIO DA EDUCAÇÃO
SECRETARIA DE EDUCAÇÃO PROFISSIONAL E TECNOLÓGICA
INSTITUTO FEDERAL DE EDUCAÇÃO, CIÊNCIA E TECNOLOGIA BAIANO
CAMPUS SERRINHA

2. A Proposta deve conter: data de emissão, validade, assinatura e carimbo do responsável pelo preenchimento;
3. Todos os valores apresentados pela empresa devem englobar eventuais custos e/ou despesas com frete(s), tributo(s), imposto(s), etc, não sendo permitido qualquer tipo de alegação posterior de inadequação dos preços cotados, sob a alegação de não inclusão destes(as);
4. Os produtos/serviços objeto desta Proposta de Orçamento deverão ser entregues/prestados no seguinte endereço: Estrada Vicinal de Aparecida, S/N, bairro Aparecida, Serrinha – BA. CEP: 48.700-000;
5. Eventuais dúvidas poderão ser retiradas pelo telefone (71) 3186.0021 ou e-mail: compras.serrinha@serrinha.ifbaiano.edu.br.

Serrinha, 18 de Agosto de 2022

Silvani S. de Almeida
~~CORRETA~~

SILVANI SILVA DE ALMEIDA
Matrícula Siape: 1307812-TÉCNICO EM ENFERMAGEM

Informamos que realizaremos o Orçamento solicitado pelo IF Baiano – Campus Serrinha, (x) no ato da solicitação / () via e-mail, para a aquisição / prestação dos serviços, conforme quantitativos, especificações e observações acima inseridos.

SERRINHA, 23 de SETEMBRO de 2022.

41.900.981/0001-40
MOREIRA RIOS COMÉRCIO
FARMACÊUTICO LTDA.
Av Luiz Viana Filho, 533 - Centro
CEP: 48.700-000 - Serrinha - Bahia.

M. Rios

Assinatura e carimbo
Sócio / Responsável pela Emissão do Orçamento



MINISTÉRIO DA EDUCAÇÃO
SECRETARIA DE EDUCAÇÃO PROFISSIONAL E TECNOLÓGICA
INSTITUTO FEDERAL DE EDUCAÇÃO, CIÊNCIA E TECNOLOGIA BAIANO
CAMPUS SERRINHA

SOLICITAÇÃO DE PROPOSTA DE ORÇAMENTO

Solicitação nº ____/2022

Objeto: Aquisição de insumos para a enfermaria

Prezados(as) Senhores(as),

Solicitamos apresentação de Proposta de Orçamento, com o preenchimento desse formulário ou apresentação em papel timbrado, conforme quantitativos e especificações relacionados abaixo, através de e-mail para o endereço **cae@serrinha.ifbaiano.edu.br**, para que possamos estimar os custos e realizar a aquisição / prestação de serviços necessárias ao IF Baiano – Campus Serrinha.

DADOS PARA CADASTRO:

- 1) Razão Social: FARMÁCIA MERCÊS
- 2) CNPJ: 05.449.054/0001-52
- 3) Telefone: (75) 3261-5017
- 4) E-mail: farmaciamerces@hotmail.com

DETALHAMENTO DOS PRODUTOS/SERVIÇOS - MATERIAIS ENFERMARIA

Item	Especificação	Quant.	Preço (R\$)	
			Unitário	Total
1	COLAR CERVICAL Colar cervical 4x1 produzido em polietileno de alta densidade e Etil Vinil Acetato – EVA com apoio menttoniano; possui regulagem de altura com quatro níveis de ajuste (PP/P/M e G); utilizado para imobilização cervical.; Tamanho único. Indicado para: Imobilização Cervical; Emergências; Resgate;	05	—	
2	MEDIDOR DE GLICOSE ACCU-CHEK ACTIVE KIT	01	107,85	



MINISTÉRIO DA EDUCAÇÃO
SECRETARIA DE EDUCAÇÃO PROFISSIONAL E TECNOLÓGICA
INSTITUTO FEDERAL DE EDUCAÇÃO, CIÊNCIA E TECNOLOGIA BAIANO
CAMPUS SERRINHA

	<p>Accu-Chek Active é um dispositivo de fácil utilização que evita o desperdício das tiras e permite um melhor controle do diabetes.</p> <p>Conteúdo da Embalagem:</p> <ul style="list-style-type: none">-10 Tiras de teste Accu-Chek Active;-10 Lancetas Accu-Chek Softclix;-Lancetador Accu-Chek Softclix;-Estojo (bolsa macia);-Manual do usuário;-Guia de consulta rápida;-Bateria (CR 2032).			
3	<p>TIRAS DE TESTE ACCU-CHEK ACTIVE Caixa com 50 tiras-teste para controle glicêmico</p>	04	70,02	280,08
4	<p>LANCETAS CCU-CHEK ACTIVE Caixa com 200 lancetas accu-chek softclix; Especificações: profundidade de penetração ajustável; ajuste da profundidade da penetração: 11 níveis, dial ergonômico; nível de penetração:0,8 a 2.3 mm.</p>	01	19,14 95 LANC.	
5	<p>ALMOTOLIAS Fabricada com plástico resistente, com tampa para armazenamento, e aplicação de medicamentos, soro, álcool, e etc. Volume 250 ML.</p>	06	—	
6	<p>MASCARA CIRÚRGICA DESCARTÁVEL Máscara cirúrgica descartável; em não tecido, a base de fibras de polipropileno, c/gramatura de 30 g/m2,c/tiras de mínimo 30 cm; com clipe nasal e pregas horizontais; três camadas, c/acabamento em solda eletrônica; hipoalérgicas; sendo a intermediaria c/filtro que garanta ventilação adequada; embalagem material que garanta a integridade do produto; a apresentação do produto devera obedecer a legislação atual</p>	04	17,50 50 UNMS.	70,00



MINISTÉRIO DA EDUCAÇÃO
SECRETARIA DE EDUCAÇÃO PROFISSIONAL E TECNOLÓGICA
INSTITUTO FEDERAL DE EDUCAÇÃO, CIÊNCIA E TECNOLOGIA BAIANO
CAMPUS SERRINHA

	vigente.Caixa com 50 unidades			
7	GORRO DESCARTÁVEL Touca descartável; confeccionada a base de fibras 100% polipropileno, cor branca, hipoalérgica; formato redonda, não sanfonada e anatômico, medindo 50 cm de diâmetro de uma extremidade p/ outra; com total capacidade de ventilação e resistente; com elástico em todo o perímetro; o produto devera obedecer a legislação atual vigente. Caixa com 100 unidades.	01	—	
8	COMPRESSA DE GAZE Compressa de gaze hidrofila; em algodão; sem falhas ou fiapos soltos com 13 fios por cm quadrado; dobras uniformes e perfeitas variando de 05 dobras e 08 camadas, com filamento radiopaco; medindo 7,5 cm x 7,5 cm; com formato quadrado; estéril; embalado material que promova barreira microbiana e abertura asséptica.	35	0,95	33,25
9	ABSORVENTE FEMININO Absorvente higiênico; de uso externo; composto de fibras de celulose, adesivo termoplástico; polímero acrílico, polietileno, polipropileno; espessura ultrafino; para fluxo leve; médio; sem abas, com gel, com aderência. Pacote com 08 unidades	50	2,86 ALWAYS SAVE 08	143,00
10	Antisséptico spray (Cloridrato de Lidocaina (21 mg/ml), Cloreto Benzetonio (1,33mg/ml).	05	8,25 KURAMEB	41,25
11	Bolsa térmica , material: polímero/ composição: c/ gel atóxico, capacidade :cerca 500 ml, características adicionais: selada	05	22,16	110,80
12	Maleta para primeiros Socorros e medicamento	01	—	



MINISTÉRIO DA EDUCAÇÃO
SECRETARIA DE EDUCAÇÃO PROFISSIONAL E TECNOLÓGICA
INSTITUTO FEDERAL DE EDUCAÇÃO, CIÊNCIA E TECNOLOGIA BAIANO
CAMPUS SERRINHA

13	Neomicina , composição associada com bacitracina\, concentração 5 mg + 250ui/g\, tipo medicamento pomada.	05	TESTO 6,17	30,85
14	Oxímetro de pulso Portátil / monitor de dedo	02	—	
15	Salicilato de metila , composição: associada à cânfora, mentol, e ess. De Terebentina, concentração: 0,0333 ml + 0,0333 g + 0,0083 g + 0,0833 ml/ml\, Forma farmacêutica: solução tópica, embalagem: frasco aerossol.	05	14,45 massa gel	72,25
16	Bolsa emborrachada para gelo. Tamanho G.	05	—	
TOTAL GERAL				

Validade da proposta: 30 dias

Observações:

1. Os valores devem ser condizentes aos quantitativos e especificações;
2. A Proposta deve conter: data de emissão, validade, assinatura e carimbo do responsável pelo preenchimento;
3. Todos os valores apresentados pela empresa devem englobar eventuais custos e/ou despesas com frete(s), tributo(s), imposto(s), etc, não sendo permitido qualquer tipo de alegação posterior de inadequação dos preços cotados, sob a alegação de não inclusão destes(as);
4. Os produtos/serviços objeto desta Proposta de Orçamento deverão ser entregues/prestados no seguinte endereço: Estrada Vicinal de Aparecida, S/N, bairro Aparecida, Serrinha – BA. CEP: 48.700-000;
5. Eventuais dúvidas poderão ser retiradas pelo telefone (71) 3186.0021 ou e-mail: cae@serrinha.ifbaiano.edu.br.

Serrinha, 19 de Agosto de 2022



MINISTÉRIO DA EDUCAÇÃO
SECRETARIA DE EDUCAÇÃO PROFISSIONAL E TECNOLÓGICA
INSTITUTO FEDERAL DE EDUCAÇÃO, CIÊNCIA E TECNOLOGIA BAIANO
CAMPUS SERRINHA

SILVANI SILVA DE ALMEIDA

Matrícula Siape: 1307812 - TÉCNICO EM ENFERMAGEM

Informamos que realizaremos o Orçamento solicitado pelo IF Baiano – Campus Serrinha, (x) no ato da solicitação / () via e-mail, para a aquisição / prestação dos serviços, conforme quantitativos, especificações e observações acima inseridos.

Serrinha, 02 de Agosto de 2022

Assinatura e carimbo

Sócio / Responsável pela Emissão do Orçamento

05.449.054/0001-52
FARMACIA MERCES LTDA
Rua Jonas Carvalho, 135 - Centro
CEP 48.700-000 - Serrinha-BA



MINISTÉRIO DA EDUCAÇÃO
SECRETARIA DE EDUCAÇÃO PROFISSIONAL E TECNOLÓGICA
INSTITUTO FEDERAL DE EDUCAÇÃO, CIÊNCIA E TECNOLOGIA BAIANO
CAMPUS SERRINHA

SOLICITAÇÃO DE PROPOSTA DE ORÇAMENTO

Solicitação nº ____/2022

Objeto: Aquisição de insumos para a enfermaria

Prezados(as) Senhores(as),

Solicitamos apresentação de Proposta de Orçamento, com o preenchimento desse formulário ou apresentação em papel timbrado, conforme quantitativos e especificações relacionados abaixo, através de e-mail para o endereço **compras@serrinha.ifbaiano.edu.br**, para que possamos estimar os custos e realizar a aquisição / prestação de serviços necessárias ao IF Baiano – Campus Serrinha.

DADOS PARA CADASTRO:

- 1) Razão Social: EQUILIBRIO MATERIAIS HOSPITALARES E ORTOPEDICOS EIRELI
- 2) CNPJ: 20.369.349/0001-02
- 3) Telefone: (75) 3261-2130
- 4) E-mail: EQUILIBRIO HOSPITALAR@YAHOO.COM.BR

DETALHAMENTO DOS PRODUTOS/SERVIÇOS- MATERIAL DE CONSUMO

Item	Especificação	Quant.	Preço (R\$)	
			Unitário	Total
1	COLAR CERVICAL Colar cervical 4x1 produzido em polietileno de alta densidade e Etil Vinil Acetato – EVA com apoio menttoniano; possui regulagem de altura com quatro níveis de ajuste (PP/P/M e G); utilizado para imobilização cervical.; Tamanho único. Indicado para: Imobilização Cervical; Emergências; Resgate;	05	88,00	440,00
2	MEDIDOR DE GLICOSE ACCU-CHEK ACTIVE KIT Accu-Chek Active é um dispositivo de fácil utilização que evita o desperdício das tiras e permite um melhor controle do diabetes. Conteúdo da Embalagem:			



MINISTÉRIO DA EDUCAÇÃO
SECRETARIA DE EDUCAÇÃO PROFISSIONAL E TECNOLÓGICA
INSTITUTO FEDERAL DE EDUCAÇÃO, CIÊNCIA E TECNOLOGIA BAIANO
CAMPUS SERRINHA

	-10 Tiras de teste Accu-Chek Active; -10 Lancetas Accu-Chek Softclix; -Lancetador Accu-Chek Softclix; -Estojo (bolsa macia); -Manual do usuário; -Guia de consulta rápida; -Bateria (CR 2032).	01	97,00	97,00
3	TIRAS DE TESTE ACCU-CHEK ACTIVE CX Caixa com 50 tiras-teste para controle glicêmico	04	97,00	388,00
4	LANCETAS CCU-CHEK ACTIVE Caixa com 200 lancetas accu-chek softclix; Especificações: profundidade de penetração ajustável; ajuste da profundidade da penetração: 11 níveis, dial ergonômico; nível de penetração:0,8 a 2.3 mm.	01 04	obs Excom 25UND 39,00	124,00
5	ALMOTOLIAS Fabricada com plástico resistente, com tampa para armazenamento, e aplicação de medicamentos, soro, álcool, e etc. Volume 250 ML.	06	5,00	30,00
6	MASCARA CIRÚRGICA DESCARTÁVEL Máscara cirúrgica descartável; em não tecido, a base de fibras de polipropileno, c/gramatura de 30 g/m2,c/tiras de mínimo 30 cm; com clipe nasal e pregas horizontais; três camadas, c/acabamento em solda eletrônica; hipoalérgicas; sendo a intermediaria c/filtro que garanta ventilação adequada; embalagem material que garanta a integridade do produto; a apresentação do produto deveser obedecer a legislação atual vigente.Caixa com 50 unidades	04	19,00	76,00
7	GORRO DESCARTÁVEL Touca descartável; confeccionada a base de fibras 100% polipropileno, cor branca, hipoalérgica; formato redonda, não sanfonada e anatômico, medindo 50 cm de diâmetro de uma extremidade p/ outra; com total capacidade de ventilação e resistente; com elástico em todo o perímetro; o produto deveser obedecer a legislação atual vigente. Caixa com 100 unidades.	01	19,00	19,00
8	COMPRESSA DE GAZE Compressa de gaze hidrofila; em algodão; sem falhas ou fiapos soltos com 13 fios por cm quadrado; dobras uniformes e perfeitas variando de 05 dobras e 08 camadas, com			



MINISTÉRIO DA EDUCAÇÃO
SECRETARIA DE EDUCAÇÃO PROFISSIONAL E TECNOLÓGICA
INSTITUTO FEDERAL DE EDUCAÇÃO, CIÊNCIA E TECNOLOGIA BAIANO
CAMPUS SERRINHA

	filamento radiopaco; medindo 7,5 cm x 7,5 cm; com formato quadrado; estéril; embalado material que promova barreira microbiana e abertura asséptica.	35	1,25	43,75
9	ABSORVENTE FEMININO Absorvente higiênico; de uso externo; composto de fibras de celulose, adesivo termoplástico; polímero acrílico, polietileno, polipropileno; espessura ultrafino; para fluxo leve; médio; sem abas, com gel, com aderência. Pacote com 08 unidades	50	2,70	135,00
10	ANTISSÉPTICO SPRAY (Cloridrato de Lidocaina (21 mg/ml), Cloreto Benzetonio (1,33mg/ml).	05	—	—
11	BOLSA TÉRMICA , material: polímero/composição: c/ gel atóxico, capacidade :cerca 500 ml, características adicionais: selada	05	29,00	145,00
12	MALETA de Primeiros Socorros e medicamento.	01	80,00	80,00
13	NEOMICINA , composição associada com bacitracina\, concentração 5 mg + 250ui/g\, tipo medicamento pomada.	05	—	—
14	OXÍMETRO DE PULSO Portátil / monitor de dedo	02	—	—
15	SALICILATO DE METILA , composição: associada à cânfora, mentol, e ess. De Terebentina, concentração:0\,0333 ml + 0,0333 g + 0,0083 g + 0,0833 ml/ml\, Forma farmacêutica: solução tópica, embalagem: frasco aerossol.	05	—	—
16	BOLSA EMBORRACHADA PARA GELO. Tamanho G.	05	112,00	560,00
TOTAL GERAL				

Validade da proposta: 30 dias

Observações:

1. Os valores devem ser condizentes aos quantitativos e especificações;



MINISTÉRIO DA EDUCAÇÃO
SECRETARIA DE EDUCAÇÃO PROFISSIONAL E TECNOLÓGICA
INSTITUTO FEDERAL DE EDUCAÇÃO, CIÊNCIA E TECNOLOGIA BAIANO
CAMPUS SERRINHA

2. A Proposta deve conter: data de emissão, validade, assinatura e carimbo do responsável pelo preenchimento;
3. Todos os valores apresentados pela empresa devem englobar eventuais custos e/ou despesas com frete(s), tributo(s), imposto(s), etc, não sendo permitido qualquer tipo de alegação posterior de inadequação dos preços cotados, sob a alegação de não inclusão destes(as);
4. Os produtos/serviços objeto desta Proposta de Orçamento deverão ser entregues/prestados no seguinte endereço: Estrada Vicinal de Aparecida, S/N, bairro Aparecida, Serrinha – BA. CEP: 48.700-000;
5. Eventuais dúvidas poderão ser retiradas pelo telefone (71) 3186.0021 ou e-mail: compras.serrinha@serrinha.ifbaiano.edu.br.

Serrinha, 18 de Agosto de 2022

Silvanu S. de Almeida
CORREIOS 419306-7E

SILVANI SILVA DE ALMEIDA
Matrícula Siape: 1307812-TÉCNICO EM ENFERMAGEM

Informamos que realizaremos o Orçamento solicitado pelo IF Baiano – Campus Serrinha, (x) no ato da solicitação / () via e-mail, para a aquisição / prestação dos serviços, conforme quantitativos, especificações e observações acima inseridos.

Serrinha, 12 de Setembro de 2022.

Gidalte Luiz Barreto

Assinatura e carimbo
Sócio / Responsável pela Emissão do Orçamento

Documento Digitalizado Público

Aquisição Insumos Enfermaria

Assunto: Aquisição Insumos Enfermaria
Assinado por: Paulo Ricardo
Tipo do Documento: Cotação
Situação: Finalizado
Nível de Acesso: Público
Tipo do Conferência: Cópia Simples

Documento assinado eletronicamente por:

- **Paulo Ricardo da Silva Barbosa Mascarenhas**, COORDENADOR - FG1 - SER-CAE, em 29/09/2022 11:10:30.

Este documento foi armazenado no SUAP em 29/09/2022. Para comprovar sua integridade, faça a leitura do QRCode ao lado ou acesse <https://suap.ifbaiano.edu.br/verificar-documento-externo/> e forneça os dados abaixo:

Código Verificador: 481340

Código de Autenticação: d3c8531c09



Mapa demonstrativo de preços referente a pesquisa para Aquisição de Materiais de Enfermagem IF Baiano Campus Serrinha.

ITEM	ESPECIFICAÇÃO	QTD	PROPONENTES						Média	VALOR TOTAL
			EQUILIBRIO		MOREIRA RIOS		FARMÁCIA MERCÊS			
			P.Unit.	P.Total	P. Unit.	P.Total	P. Unit.	P.Total		
1	Colar Cervical	5	88,00	440,00	46,99	234,95		0,00	67,50	337,48
2	Medido de Glicose Accu-Chek Active Kit	1	97,00	97,00	49,99	49,99	107,85	107,85	84,95	84,95
3	Tiras de Teste Accu-Chek Active	4	97,00	388,00	38,99	155,96	70,02	280,08	68,67	274,68
4	Lancetas Accu-Chek Active	4	31,00	124,00	26,99	107,96	19,14	76,56	25,71	102,84
5	Almotolias	6	5,00	30,00	12,99	77,94	-	-	9,00	53,97
6	Máscara Cirúrgica Descartável	4	19,00	76,00	13,99	55,96	17,50	70,00	16,83	67,32
7	Gorro Descartável	1	19,00	19,00	49,99	49,99	-	-	34,50	34,50
8	Compressa de Gaze	35	1,25	43,75	0,89	31,15	0,95	89,90	1,03	36,05
9	Absorvente Feminino	50	2,70	135,00	2,99	149,50	2,86	143,00	2,85	142,50

10	Antisséptico Spray	5	-	-	6,00	30,00	8,25	41,25	7,13	35,63
11	Bolsa Térmica	5	29,00	145,00	20,00	100,00	22,16	110,80	23,72	118,60
12	Maletas de Primeiros Socorros e Medicamentos	1	80,00	80,00	-	-	-	-	80,00	80,00
13	Neomicina	5	-	-	4,60	23,00	6,17	30,85	5,39	26,93
14	Oxímetro de Pulso	2	-	-	93,80	187,60	-	-	93,80	187,60
15	Salicilato de Metila	5	-	-	19,99	99,95	14,45	72,25	17,22	86,10
16	Bolsa Emborrachada para Gelo	5	112,00	560,00	29,99	149,95	-	-	71,00	354,98
										2.024,10

Documento Digitalizado Público

Mapa Comparativo material de Enfermagem

Assunto: Mapa Comparativo material de Enfermagem
Assinado por: Paulo Ricardo
Tipo do Documento: Planilha
Situação: Finalizado
Nível de Acesso: Público
Tipo do Conferência: Cópia Simples

Documento assinado eletronicamente por:

- Paulo Ricardo da Silva Barbosa Mascarenhas, COORDENADOR - FG1 - SER-CAE, em 29/09/2022 11:12:41.

Este documento foi armazenado no SUAP em 29/09/2022. Para comprovar sua integridade, faça a leitura do QRCode ao lado ou acesse <https://suap.ifbaiano.edu.br/verificar-documento-externo/> e forneça os dados abaixo:

Código Verificador: 481348

Código de Autenticação: 6be9c65fbb



Proposta de Orçamento

De : Coordenação de Assistência Estudantil - Campus Serrinha <cae@serrinha.ifbaiano.edu.br>

Seg, 12 de set de 2022 14:58

 1 anexo

Assunto : Proposta de Orçamento

Para : tklsuprimentos@gmail.com,
basemedica@outlook.com,
fciaplantao24h@yahoo.com

Prezados,

Em virtude da necessidade de aquisição de alguns medicamentos e materiais de enfermaria, estou encaminhando em anexo uma proposta de orçamento a fim de prosseguirmos com a compra dos itens cotados.

Caso tenham interesse no fornecimento do material solicitado, peço que respondam a esse e-mail com o formulário devidamente preenchido e carimbado até o dia 15/09/2022 para agilizarmos todo o processo de aquisição.

At.te,

Paulo Ricardo Mascarenhas

Coordenação de Assuntos Estudantis

IF Baiano-*Campus* Serrinha

Cel 71 99308-7357

 **PROPOSTA DE ORÇAMENTO-CAE-2022.odt**

35 KB

Documento Digitalizado Público

Comprovação de envio de cotação para outras empresas interessadas

Assunto: Comprovação de envio de cotação para outras empresas interessadas
Assinado por: Paulo Ricardo
Tipo do Documento: E-mail
Situação: Finalizado
Nível de Acesso: Público
Tipo do Conferência: Cópia Simples

Documento assinado eletronicamente por:

- **Paulo Ricardo da Silva Barbosa Mascarenhas, COORDENADOR - FG1 - SER-CAE**, em 29/09/2022 11:13:25.

Este documento foi armazenado no SUAP em 29/09/2022. Para comprovar sua integridade, faça a leitura do QRCode ao lado ou acesse <https://suap.ifbaiano.edu.br/verificar-documento-externo/> e forneça os dados abaixo:

Código Verificador: 481349

Código de Autenticação: 3941a5025d





Ministério da Educação
Instituto Federal de Educação, Ciência e Tecnologia Baiano
Campus Serrinha
Coordenação de Assuntos Estudantis

Despacho:

Encaminho processo de aquisição dos insumos mínimos necessários para atendimento da comunidade acadêmica na enfermaria.

Despacho assinado eletronicamente por:

- Paulo Ricardo da Silva Barbosa Mascarenhas, COORDENADOR - FG1 - SER-CAE, SER-CAE, em 29/09/2022 11:17:07.



Ministério da Educação
Instituto Federal de Educação, Ciência e Tecnologia Baiano
Campus Serrinha
DIRETORIA ACADÊMICA

Despacho:

Ao Gabinete: para anuência do Diretor Geral e posterior providências junto ao setor de compras. Trata-se de processo de aquisição dos insumos mínimos necessários para atendimento da comunidade acadêmica na enfermaria.

Despacho assinado eletronicamente por:

- Cassiana Mendes dos Santos Almeida, DIRETOR - CD4 - SER-DA, SER-DA, em 29/09/2022 17:08:05.



Ministério da Educação
Instituto Federal de Educação, Ciência e Tecnologia Baiano
Campus Serrinha
CAMPUS SERRINHA

Despacho:

À DADM, autorizamos a realização da despesa com aquisição de insumos de enfermaria.

Despacho assinado eletronicamente por:

- Leandro dos Santos Damasceno, DIRETOR GERAL - CD2 - SER-DG, SER-DG, em 03/10/2022 13:57:23.



Ministério da Educação
Instituto Federal de Educação, Ciência e Tecnologia Baiano
Campus Serrinha
DIRETORIA ADMINISTRATIVA-CAMPUS SERRINHA

Despacho:

Ao Setor de Compras, para instrução processual, objetivando o atendimento da solicitação, considerando a autorização do Ordenador de Despesas.

Despacho assinado eletronicamente por:

- Kerdoval da Silva Souza, DIRETOR ADMINISTRATIVO - CD4 - SER-DAP, SER-DAP, em 03/10/2022 21:43:00.

Documento Digitalizado Público

PEÇAS INICIAIS DA AREA TÉCNICA REQUISITANTE: OFICIO, COTAÇÕES E MAPA COMPARATIVO DE PREÇOS

Assunto: PEÇAS INICIAIS DA AREA TÉCNICA REQUISITANTE: OFICIO, COTAÇÕES E MAPA COMPARATIVO DE PREÇOS

Assinado por: Laercio Cristo

Tipo do Documento: Diversos

Situação: Finalizado

Nível de Acesso: Público

Tipo do Conferência: Cópia Simples

Documento assinado eletronicamente por:

- Laercio dos Santos Cristo, CHEFE - FG01 - SER-COMPRAS, em 07/10/2022 09:10:40.

Este documento foi armazenado no SUAP em 07/10/2022. Para comprovar sua integridade, faça a leitura do QRCode ao lado ou acesse <https://suap.ifbaiano.edu.br/verificar-documento-externo/> e forneça os dados abaixo:

Código Verificador: 486904

Código de Autenticação: 6d1a71aa57





Data
11/10/2022 17:56:51

Setor de Origem
SER - SER-CAE

Tipo
Solicitação de Compras/Serviços

Assunto
Aquisição Material Permanente Enfermaria

Interessados
Silvani Silva de Almeida

Situação
Em trâmite

Trâmites



14/10/2022 11:23
Recebido por: SER-COMPRAS: Laercio dos Santos Cristo

13/10/2022 12:46
Enviado por: SER-DAP: Kerdoval da Silva Souza

13/10/2022 12:45
Recebido por: SER-DAP: Kerdoval da Silva Souza

13/10/2022 11:13
Enviado por: SER-DG: Leandro dos Santos Damasceno

13/10/2022 11:03
Recebido por: SER-DG: Leandro dos Santos Damasceno

11/10/2022 20:13
Enviado por: SER-DA: Cassiana Mendes dos Santos Almeida

11/10/2022 19:19
Recebido por: SER-DA: Cassiana Mendes dos Santos Almeida

11/10/2022 18:00
Enviado por: SER-CAE: Paulo Ricardo da Silva Barbosa Mascarenhas



Ministério da Educação
Secretaria de Educação Profissional e Tecnológica
Instituto Federal de Educação, Ciência e Tecnologia Baiano
Campus Serrinha

OFICIO 74/2022 - SER-CAE/SER-DA/SER-DG/RET/IFBAIANO

Serrinha, 11 de outubro de 2022

Aos (Às) Senhor Leandro dos Santos Damasceno
Diretor Geral

Assunto: Aquisição de Materiais Permanentes para a Enfermaria

Senhor,

Em virtude do crescente aumento de estudantes do campus Serrinha, faz necessário a aquisição de alguns equipamentos para melhor atender eventualidades que tendem a surgir. É válido ressaltar que o campus Serrinha apresenta uma constante circulação de estudantes, servidores e colaboradores diariamente em 3 turnos, manhã, tarde e noite, desde sua implantação, no entanto, o campus ainda não possui equipamentos mínimos para garantir melhor assistência ao seu público. Tais equipamentos seguem listados abaixo:

Equipamento	Justificativa
Cadeira de rodas	Para facilitar a locomoção de pessoas que apresentem dificuldade em se deslocarem do prédio acadêmico à enfermaria.
Biombo	Para garantir a privacidade da pessoa que está em atendimento na enfermaria.
Forno Microondas	Para procedimentos diversos como chás e outros
Desfibrilador Externo Automático	Devido o aumento das atividades físicas no campus, é de extrema importância ter esse equipamento para situações que possam surgir.

Atenciosamente,

Documento assinado eletronicamente por:

■ **Paulo Ricardo da Silva Barbosa Mascarenhas, COORDENADOR - FG1 - SER-CAE**, em 11/10/2022 17:36:09.

Este documento foi emitido pelo SUAP em 11/10/2022. Para comprovar sua autenticidade, faça a leitura do QRCode ao lado ou acesse <https://suap.ifbaiano.edu.br/autenticar-documento/> e forneça os dados abaixo:

Código 373950
Verificador: 309de9a53c
**Código de
Autenticação:**



Estrada Vicinal de Aparecida, S/N, Bairro Aparecida, SERRINHA / BA, CEP 48700-000

Fone: None

MÉDIA MEDIANA MENOR
R\$ 1.613,00 R\$ 1.590,00 R\$ 1.449

Quantidade total de registros: 3

Registros apresentados: 1 a 3

FILTROS APLICADOS

Nome do Material (PDM) Ano da Compra Esfera Período da Compra
CADEIRA DE RODAS 2022 Federal Comprado Últimos 30 dias

RESULTADO 1

DADOS DA COMPRA

Identificação da Compra: 52304/2022

Número do Item: 00001

Objeto da Compra: Aquisição de cadeiras de rodas p/utilização na acessibilidade no Museu UFRGS.

Quantidade Ofertada: 4

Valor Proposto Unitário: -

Valor Unitário do Item: R\$ 1449

Código do CATMAT: 403392

Descrição do Item: CADEIRA DE RODAS, TIPO FUNCIONAMENTO:MANUAL, TIPO CONSTRUTIVO:DOBRÁVEL, MATERIAL ESTRUTURA:ALUMÍNIO, ACABAMENTO ESTRUTURA:PINTURA EPÓXI, APOIO BRAÇO:APOIO BRAÇOS ESCAMOTEÁVEIS, TIPO DE PNEU:PNEUS DIANTEIROS GIRATÓRIOS MACIÇOS 6", TIPO PNEU TRASEIRO:TRASEIRO FIXO 24", APOIO PÉS:APOIO PÉS REMOVÍVEL, CAPACIDADE MÁXIMA:ATÉ 120 KG, LARGURA DO ASSENTO:ASSENTO DE ATÉ 40 CM

Descrição Complementar:

Unidade de Fornecimento: UNIDADE

Modalidade da Compra: Dispensa de Licitação

Forma de Compra: SISPP

Marca: S/MARCA

Data do Resultado: 20/06/2022

DADOS DO FORNECEDOR

Nome do Fornecedor: SERWITAL LTDA

CNPJ/CPF: 91958256000161

Porte do Fornecedor: Não Informado

DADOS DO ÓRGÃO

Número da UASG: 153114 - UFRS-UNIVERSIDADE FEDERAL DO RS/RS

Órgão: UNIVERSIDADE FEDERAL DO RIO GRANDE DO SUL

Órgão Superior: MINISTERIO DA EDUCACAO

RESULTADO 2

DADOS DA COMPRA

Identificação da Compra: 00018/2022

Número do Item: 00005

Objeto da Compra: Pregão Eletrônico - Escolha de proposta mais vantajosa para MATERIAIS E EQUIPAMENTOS PARA ACESSIBILIDADE EDUCACIONAL , necessários a atender as demandas dos diversos campi do Instituto Federal do Paraná IFPR.

Quantidade Ofertada: 10

Valor Proposto Unitário: R\$ 2.040

Valor Unitário do Item: R\$ 1590

Código do CATMAT: 424581

Descrição do Item: CADEIRA DE RODAS, TIPO FUNCIONAMENTO:MANUAL, TIPO CONSTRUTIVO:FIXA, MATERIAL ESTRUTURA:ALUMÍNIO, TIPO ENCOSTO:ENCOSTO RECLINÁVEL, APOIO PERNAS:APOIO PERNAS REMOVÍVEL E REGULÁVEL, TIPO FREIO:FREIO BILATERAL, CAPACIDADE MÁXIMA:ATÉ 120 KG

Descrição Complementar:

Unidade de Fornecimento: UNIDADE

Modalidade da Compra: Pregão

Forma de Compra: SISRP

Marca: ORTOMOB

Data do Resultado: 20/06/2022

DADOS DO FORNECEDOR

Nome do Fornecedor: ETP - EQUIPAMENTOS TERAPEUTICOS PERSONALIZADOS COMERCIO LTDA.

CNPJ/CPF: 08692553000164

Porte do Fornecedor: Micro Empresa

DADOS DO ÓRGÃO

Número da UASG: 158009 - INSTITUTO FEDERAL DO PARANÁ

Órgão: INST. FED. DE EDUC., CIENC. E TEC. DO PARANÁ

Órgão Superior: MINISTERIO DA EDUCACAO

RESULTADO 3

DADOS DA COMPRA

Identificação da Compra: 00045/2022

Número do Item: 00004

Objeto da Compra: Pregão Eletrônico - Aquisição de MOBILIÁRIO E EQUIPAMENTOS HOSPITALARES PARA O COMPLEXO HOSPITALAR DO CEARÁ, conforme descritivos e quantidades presentes neste documento, mediante licitação na modalidade PREGÃO na forma ELETRÔNICA para Sistema de Registro de Preços (SRP) cujo critério de julgamento será do tipo menor preço com validade de 12 (doze) meses, conforme condições, quantidades, exigências e estimativas estabelecidas em edital.

Quantidade Ofertada: 22

Valor Proposto Unitário: R\$ 2.798,88

Valor Unitário do Item: R\$ 1800

Código do CATMAT: 420062

Descrição do Item: CADEIRA DE RODAS, TIPO FUNCIONAMENTO:MANUAL, TIPO CONSTRUTIVO:DOBRÁVEL, MATERIAL ESTRUTURA:AÇO INOXIDÁVEL, ACABAMENTO ESTRUTURA:PINTURA EPÓXI, TIPO USO:LOCOMOÇÃO, TAMANHO:ADULTO, TIPO ENCOSTO:ENCOSTO REMOVÍVEL, APOIO BRAÇO:APOIO BRAÇOS ESCAMOTEÁVEIS, ACABAMENTO DO ENCOSTO E ASSENTO:COURVIN OU NAPA, TIPO DE PNEU:PNEUS DIANTEIROS MACIÇOS, TIPO PNEU TRASEIRO:TRASEIRO FIXO 24", TIPO FREIO:FREIO BILATERAL, APOIO PÉS:APOIO PÉS REGULÁVEL, CAPACIDADE MÁXIMA:ATÉ 160 KG

Descrição Complementar:

Unidade de Fornecimento: UNIDADE

Modalidade da Compra: Pregão

Forma de Compra: SISRP

Marca: DELLAMED

Data do Resultado: 21/06/2022

DADOS DO FORNECEDOR

Nome do Fornecedor: EMANUEL DE A PEREIRA LTDA

CNPJ/CPF: 30217256000116

Porte do Fornecedor: Pequena Empresa

DADOS DO ÓRGÃO

Número da UASG: 155020 - COMPLEXO HOSPITALAR DO CEARÁ

Órgão: EMPRESA BRASILEIRA DE SERVIÇOS HOSPITALARES

Órgão Superior: MINISTERIO DA EDUCACAO

MÉDIA	MEDIANA	MENOR
R\$ 473,33	R\$ 499,98	R\$ 420

Quantidade total de registros: 3

Registros apresentados: 1 a 3

FILTROS APLICADOS

Nome do Material (PDM)	Ano da Compra	Esfera	Período da Compra
BIOMBO HOSPITALAR	2022	Federal	Comprado Últimos 60 dias, Comprado Últimos 30 dias

RESULTADO 1

DADOS DA COMPRA**Identificação da Compra:** 00006/2022**Número do Item:** 00152**Objeto da Compra:** Pregão Eletrônico - Registro de Peças para aquisição de Material de Consumo e Permanente Hospitalar e Odontológico**Quantidade Ofertada:** 3**Valor Proposto Unitário:** R\$ 469**Valor Unitário do Item:** R\$ 420**Código do CATMAT:** 405842**Descrição do Item:** BIOMBO HOSPITALAR, MATERIAL:AÇO INOXIDÁVEL, ACABAMENTO DA ESTRUTURA:PINTURA EM EPÓXI, TIPO:TRIPLO DOBRÁVEL, ALTURA:2,00 CM, COMPRIMENTO:COMPRIMENTO 2,00 APROXIMADAMENTE, ABERTO CM, TIPO DE RODÍZIO:PONTEIRAS GIRATÓRIAS, ACABAMENTO DO RODÍZIO:TERMOPLÁSTICA, CARACTERÍSTICAS ADICIONAIS:TECIDO BRIM**Descrição Complementar:****Unidade de Fornecimento:** UNIDADE**Modalidade da Compra:** Pregão**Forma de Compra:** SISRP**Marca:** ALFRS**Data do Resultado:** 06/06/2022**DADOS DO FORNECEDOR****Nome do Fornecedor:** ADOVANDRO LUIZ FRAPORTI**CNPJ/CPF:** 07554943000105**Porte do Fornecedor:** Outros**DADOS DO ÓRGÃO****Número da UASG:** 160447 - 1º BATALHÃO FERROVIÁRIO**Órgão:** COMANDO DO EXERCITO**Órgão Superior:** MINISTERIO DEFESA

RESULTADO 2

DADOS DA COMPRA

Identificação da Compra: 00008/2022

Número do Item: 00001

Objeto da Compra: Pregão Eletrônico - O objeto da presente licitação é a escolha da proposta mais vantajosa para Aquisição de Mobiliários, Equipamentos Médico-hospitalares e Eletrodomésticos para equipar as Unidades Básicas de Saúde Indígena-UBSI tipo III da Aldeia São José (Polo Itarema), Aldeia Santa Rosa (Polo-Caucaia), Aldeia Espírito Santo (Polo Monsenhor Tabosa) e Aldeia Fernandes (Polo Aratuba) do DSEI/CE, conforme condições, conforme condições,quantidades e exigências estabelecidas no Edital e seus anexos.

Quantidade Ofertada: 8

Valor Proposto Unitário: R\$ 672

Valor Unitário do Item: R\$ 499,98

Código do CATMAT: 405842

Descrição do Item: BIOMBO HOSPITALAR, MATERIAL:AÇO INOXIDÁVEL, ACABAMENTO DA ESTRUTURA:PINTURA EM EPÓXI, TIPO:TRIPLO DOBRÁVEL, ALTURA:2,00 CM, COMPRIMENTO:COMPRIMENTO 2,00 APROXIMADAMENTE, ABERTO CM, TIPO DE RODÍZIO:PONTEIRAS GIRATÓRIAS, ACABAMENTO DO RODÍZIO:TERMOPLÁSTICA, CARACTERÍSTICAS ADICIONAIS:TECIDO BRIM

Descrição Complementar:

Unidade de Fornecimento: UNIDADE

Modalidade da Compra: Pregão

Forma de Compra: SISPP

Marca: MODELO

Data do Resultado: 21/06/2022

DADOS DO FORNECEDOR

Nome do Fornecedor: PEAK ENGENHARIA E MANUTENCAO LTDA

CNPJ/CPF: 43003457000162

Porte do Fornecedor: Micro Empresa

DADOS DO ÓRGÃO

Número da UASG: 257033 - DISTRITO SANIT.ESP.INDÍGENA - CEARA

Órgão: MINISTERIO DA SAUDE

Órgão Superior: MINISTERIO DA SAUDE

RESULTADO 3

DADOS DA COMPRA

Identificação da Compra: 00004/2021

Número do Item: 00045

Objeto da Compra: Pregão Eletrônico - O objeto da presente licitação é a escolha da proposta mais vantajosa para a aquisição de Material Permanente em proveito do Hospital de Guarnição de Alegrete e demais Organizações Militares da Guarnição, conforme condições, quantidades e exigências estabelecidas neste edital e seus anexos.

Quantidade Ofertada: 13

Valor Proposto Unitário: R\$ 1.054

Valor Unitário do Item: R\$ 500

Código do CATMAT: 444802

Descrição do Item: BIOMBO HOSPITALAR, MATERIAL:AÇO INOXIDÁVEL, TIPO:TRIPLO DOBRÁVEL, ALTURA:CERCA DE 1,80 M, COMPRIMENTO:COMPRIMENTO 1,80 APROXIMADAMENTE, ABERTO, TIPO DE RODÍZIO:PONTEIRAS GIRATÓRIAS, CARACTERÍSTICAS ADICIONAIS:DIVISÓRIAS EM PVC

Descrição Complementar:

Unidade de Fornecimento: UNIDADE

Modalidade da Compra: Pregão

Forma de Compra: SISRP

Marca: ALFRS

Data do Resultado: 14/06/2022

DADOS DO FORNECEDOR

Nome do Fornecedor: ADOVANDRO LUIZ FRAPORTI

CNPJ/CPF: 07554943000105

Porte do Fornecedor: Outros

DADOS DO ÓRGÃO

Número da UASG: 160359 - HOSPITAL DA GUARNICAO DE ALEGRETE/RS

Órgão: COMANDO DO EXERCITO

Órgão Superior: MINISTERIO DEFESA

MÉDIA	MEDIANA	MENOR
R\$ 730,00	R\$ 740,00	R\$ 705

Quantidade total de registros: 3

Registros apresentados: 1 a 3

FILTROS APLICADOS

Nome do Material (PDM) Ano da Compra Esfera Período da Compra
FORNO MICROONDAS 2022 Federal Comprado Últimos 30 dias

RESULTADO 1

DADOS DA COMPRA

Identificação da Compra: 00007/2022

Número do Item: 00012

Objeto da Compra: Pregão Eletrônico - O objeto da licitação é o registro de preços para Aparelhos e utensílios domésticos - bens permanentes.

Quantidade Ofertada: 49

Valor Proposto Unitário: R\$ 737

Valor Unitário do Item: R\$ 705

Código do CATMAT: 34703

Descrição do Item: FORNO MICROONDAS, FORNO DE MICROONDAS PARA COZINHA

Descrição Complementar:

Unidade de Fornecimento: UNIDADE

Modalidade da Compra: Pregão

Forma de Compra: SISRP

Marca: PROPRIA

Data do Resultado: 07/07/2022

DADOS DO FORNECEDOR

Nome do Fornecedor: SML QUALITY COMERCIO EIRELI

CNPJ/CPF: 41928394000120

Porte do Fornecedor: Pequena Empresa

DADOS DO ÓRGÃO

Número da UASG: 154040 - FUNDAÇÃO UNIVERSIDADE DE BRASÍLIA - FUB

Órgão: FUNDACAO UNIVERSIDADE DE BRASILIA

Órgão Superior: MINISTERIO DA EDUCACAO

RESULTADO 2

DADOS DA COMPRA

Identificação da Compra: 00008/2022

Número do Item: 00005

Objeto da Compra: Pregão Eletrônico - Eventual aquisição de máquinas e equipamentos para uso em refeitório e cozinha para atender as necessidades da Escola de Instrução Especializada e do 1º Batalhão de Defesa Química, Biológica, Radiológica e Nuclear

Quantidade Ofertada: 10

Valor Proposto Unitário: R\$ 854,47

Valor Unitário do Item: R\$ 740

Código do CATMAT: 354973

Descrição do Item: FORNO MICROONDAS, CAPACIDADE:30 L, VOLTAGEM:220 V, CARACTERÍSTICAS ADICIONAIS:COM PRATO GIRATÓRIO, COR:BRANCA

Descrição Complementar:

Unidade de Fornecimento: UNIDADE

Modalidade da Compra: Pregão

Forma de Compra: SISRP

Marca: BRITÂNIA

Data do Resultado: 24/06/2022

DADOS DO FORNECEDOR

Nome do Fornecedor: FELIPE DE LIMA FIRMINO

CNPJ/CPF: 35119484000177

Porte do Fornecedor: Micro Empresa

DADOS DO ÓRGÃO

Número da UASG: 160317 - ESCOLA DE INSTRUCAO ESPECIALIZADA/RJ

Órgão: COMANDO DO EXERCITO

Órgão Superior: MINISTERIO DEFESA

RESULTADO 3

DADOS DA COMPRA

Identificação da Compra: 00004/2022

Número do Item: 00029

Objeto da Compra: Pregão Eletrônico - Aquisição de Material de Cozinha e Refeitório.

Quantidade Ofertada: 37

Valor Proposto Unitário: R\$ 749,76

Valor Unitário do Item: R\$ 744,99

Código do CATMAT: 34703

Descrição do Item: FORNO MICROONDAS, FORNO DE MICROONDAS PARA COZINHA

Descrição Complementar:

Unidade de Fornecimento: UNIDADE

Modalidade da Compra: Pregão

Forma de Compra: SISRP

Marca: CONSUL

Data do Resultado: 05/07/2022

DADOS DO FORNECEDOR

Nome do Fornecedor: ANDERSSON WALLACE COSTA CRUZ 97864005268

CNPJ/CPF: 34868556000116

Porte do Fornecedor: Micro Empresa

DADOS DO ÓRGÃO

Número da UASG: 788820 - CENTRO DE INTENDENCIA DA MARINHA EM MANAUS

Órgão: COMANDO DA MARINHA

Órgão Superior: MINISTERIO DEFESA

MÉDIA	MEDIANA	MENOR
R\$ 7.236,66	R\$ 7.030,00	R\$ 6.200

Quantidade total de registros: 3

Registros apresentados: 1 a 3

FILTROS APLICADOS

Nome do Material (PDM)	Ano da Compra	Esfera	Período da Compra
DEFIBRILADOR	2022	Federal	Comprado Últimos 60 dias, Comprado Últimos 30 dias

RESULTADO 1

DADOS DA COMPRA**Identificação da Compra:** 00011/2022**Número do Item:** 00004**Objeto da Compra:** Pregão Eletrônico - Registro de preços para eventual aquisição de equipamentos de laboratório.**Quantidade Ofertada:** 2**Valor Proposto Unitário:** -**Valor Unitário do Item:** R\$ 6200**Código do CATMAT:** 462193**Descrição do Item:** DEFIBRILADOR, TIPO:EXTERNO AUTOMÁTICO, TIPO ONDA:BIFÁSICA, TEMPO MÁXIMO CARGA:ATÉ 10 S, MEMÓRIA:GRAVAÇÃO ECG / EVENTOS / RCP, PESO:CERCA DE 3 KG, ALIMENTAÇÃO:BATERIA LÍCIO, COMPONENTE:PÁS EXTERNAS E ADESIVAS, COMPONENTES ADICIONAIS:TELA C/ MENSAGEM DE TEXTO, CARACTERÍSTICAS ADICIONAIS:COMANDO DE VOZ, TIPO MÓDULO:PORTÁTIL, C/ ALÇA TRANSPORTE, MALETA**Descrição Complementar:****Unidade de Fornecimento:** UNIDADE**Modalidade da Compra:** Pregão**Forma de Compra:** SISRP**Marca:** INSTRAMED**Data do Resultado:** 08/07/2022**DADOS DO FORNECEDOR****Nome do Fornecedor:** LONDRIHOSP IMPORTACAO E EXPORTACAO DE PRODUTOS MEDICO HOSPITALARES EIRELI**CNPJ/CPF:** 42650279000107**Porte do Fornecedor:** Micro Empresa**DADOS DO ÓRGÃO****Número da UASG:** 160291 - CENTRO TECNOLOGICO DO EXERCITO/RJ**Órgão:** COMANDO DO EXERCITO**Órgão Superior:** MINISTERIO DEFESA

RESULTADO 2

DADOS DA COMPRA

Identificação da Compra: 00004/2021

Número do Item: 00006

Objeto da Compra: Pregão Eletrônico - O objeto da presente licitação é a escolha da proposta mais vantajosa para a aquisição de Material Permanente em proveito do Hospital de Guarnição de Alegrete e demais Organizações Militares da Guarnição, conforme condições, quantidades e exigências estabelecidas neste edital e seus anexos.

Quantidade Ofertada: 7

Valor Proposto Unitário: R\$ 8.942

Valor Unitário do Item: R\$ 7030

Código do CATMAT: 462193

Descrição do Item: DESFIBRILADOR, TIPO:EXTERNO AUTOMÁTICO, TIPO ONDA:BIFÁSICA, TEMPO MÁXIMO CARGA:ATÉ 10 S, MEMÓRIA:GRAVAÇÃO ECG / EVENTOS / RCP, PESO:CERCA DE 3 KG, ALIMENTAÇÃO:BATERIA LÍCIO, COMPONENTE:PÁS EXTERNAS E ADESIVAS, COMPONENTES ADICIONAIS:TELA C/ MENSAGEM DE TEXTO, CARACTERÍSTICAS ADICIONAIS:COMANDO DE VOZ, TIPO MÓDULO:PORTÁTIL, C/ ALÇA TRANSPORTE, MALETA

Descrição Complementar:

Unidade de Fornecimento: UNIDADE

Modalidade da Compra: Pregão

Forma de Compra: SISRP

Marca: FABRICANTE INSTRAMED

Data do Resultado: 14/06/2022

DADOS DO FORNECEDOR

Nome do Fornecedor: INSTRAMED INDUSTRIA MEDICO HOSPITALAR LTDA

CNPJ/CPF: 90909631000110

Porte do Fornecedor: Outros

DADOS DO ÓRGÃO

Número da UASG: 160359 - HOSPITAL DA GUARNICAO DE ALEGRETE/RS

Órgão: COMANDO DO EXERCITO

Órgão Superior: MINISTERIO DEFESA

RESULTADO 3

DADOS DA COMPRA

Identificação da Compra: 00013/2021

Número do Item: 00014

Objeto da Compra: Pregão Eletrônico - Eventual aquisição de materiais e equipamentos de saúde, bem como materiais de apoio administrativo, visando atender o Planejamento Anual das Atividades do Sistema de Saúde do Exército (PAASSEx) para o Posto Médico da Guarnição de Pelotas

Quantidade Ofertada: 2

Valor Proposto Unitário: R\$ 15.000

Valor Unitário do Item: R\$ 8479,98

Código do CATMAT: 462193

Descrição do Item: DESFIBRILADOR, TIPO:EXTERNO AUTOMÁTICO, TIPO ONDA:BIFÁSICA, TEMPO MÁXIMO CARGA:ATÉ 10 S, MEMÓRIA:GRAVAÇÃO ECG / EVENTOS / RCP, PESO:CERCA DE 3 KG, ALIMENTAÇÃO:BATERIA LÍTIO, COMPONENTE:PÁS EXTERNAS E ADESIVAS, COMPONENTES ADICIONAIS:TELA C/ MENSAGEM DE TEXTO, CARACTERÍSTICAS ADICIONAIS:COMANDO DE VOZ, TIPO MÓDULO:PORTÁTIL, C/ ALÇA TRANSPORTE, MALETA

Descrição Complementar:

Unidade de Fornecimento: UNIDADE

Modalidade da Compra: Pregão

Forma de Compra: SISRP

Marca: CMOS DRAKE

Data do Resultado: 20/06/2022

DADOS DO FORNECEDOR

Nome do Fornecedor: BMA-BRASIL MARCAS ATACADISTA EIRELI

CNPJ/CPF: 30284338000183

Porte do Fornecedor: Pequena Empresa

DADOS DO ÓRGÃO

Número da UASG: 160379 - 9 BATALHAO DE INFANTARIA MOTORIZADO/RS

Órgão: COMANDO DO EXERCITO

Órgão Superior: MINISTERIO DEFESA

Documento Digitalizado Público

Cotação materiais permanentes

Assunto: Cotação materiais permanentes
Assinado por: Paulo Ricardo
Tipo do Documento: Cotação
Situação: Finalizado
Nível de Acesso: Público
Tipo do Conferência: Cópia Simples

Documento assinado eletronicamente por:

- **Paulo Ricardo da Silva Barbosa Mascarenhas**, COORDENADOR - FG1 - SER-CAE, em 11/10/2022 17:58:02.

Este documento foi armazenado no SUAP em 11/10/2022. Para comprovar sua integridade, faça a leitura do QRCode ao lado ou acesse <https://suap.ifbaiano.edu.br/verificar-documento-externo/> e forneça os dados abaixo:

Código Verificador: 489876

Código de Autenticação: 2386c4483b





MINISTÉRIO DA EDUCAÇÃO
SECRETARIA DE EDUCAÇÃO PROFISSIONAL E TECNOLÓGICA
INSTITUTO FEDERAL DE EDUCAÇÃO, CIÊNCIA E TECNOLOGIA BAIANO
CAMPUS SERRINHA

DETALHAMENTO DOS PRODUTOS - MATERIAL PERMANENTE

Item	Especificação	Quant.	Justificativa
1	<u>CADEIRA DE RODAS</u> Construída em aço; estrutura dobrável em X; pintura eletrostática epóxi; estofamento em courvim; rodas traseiras de 24”, injetadas em nylon com pneus maciços; rodas dianteiras de 6” maciças; três Freios bilaterais; protetores de roupa; apoios de pernas articuláveis, eleváveis e reguláveis em altura; apoios de braços escamoteáveis; capacidade para 100 kg; larguras do assento: 40 – 45 cm; cor preta.	01	Para facilitar a locomoção de pessoas, quando em atendimento, que apresentem dificuldade em se deslocarem do prédio acadêmico à enfermaria.
2	<u>BIOMBO</u> Biombo triplo c/ 6 rodízios dimensões:1,75x180m; construído de tubo em alumínio pintura epox de 3/4 x 1,06 mm; faces com movimentos 360°, pés com rodízios de 1 ½; dimensões: 1,75 m x 1,80 m. Acompanha tecido em algodão cru (bege).	01	Para garantir a privacidade da pessoa que está em atendimento na enfermaria.
3	<u>DEFIBRILADOR EXTERNO AUTOMÁTICO</u> Desfibrilador Externo Automático (D.E.A.), equipamento portátil, leve, microprocessado, tamanho reduzido, adaptável a qualquer paciente tanto adulto como infantil e neonatal, projetado para uso de emergências cardíacas com aplicação de choques por meio de pás adesivas, sistema automático de avaliação de ECG na tela (display) de cristal líquido, orientações e comandos em texto em tempo real por voz e texto exibido no display, além do número de choques e tempo decorrido. Visualização do status da bateria com alarme sonoro e luminoso para nível baixo. Alimentação: bateria de lithium (recarregável) de longa duração com capacidade mínima de 200 choques ou 12 horas de monitoramento ou 3 anos em stand by. Acompanha bolsa protetora com alça para transporte, 01 carregador de bateria, 01 par de eletrodos autoadesivos para adultos, 01 par de eletrodos autoadesivos infantil, manual do usuário, DVD de treinamento detalhado e instruções de uso. Possuir software com cabo de transmissão de dados para microcomputador, possuir registro na ANVISA e garantia mínima de 3 anos.	01	Devido o aumento das atividades físicas no campus, é de extrema importância ter esse equipamento para situações emergenciais que possam surgir.
4	<u>FORNO DE MICROONDAS</u> Capacidade de 21 litros; Cor branca; Potência 700 Watts;	01	Para procedimentos diversos como chás e



**MINISTÉRIO DA EDUCAÇÃO
SECRETARIA DE EDUCAÇÃO PROFISSIONAL E TECNOLÓGICA
INSTITUTO FEDERAL DE EDUCAÇÃO, CIÊNCIA E TECNOLOGIA BAIANO
CAMPUS SERRINHA**

Display de led; Diâmetro do prato de 27 cm ; Função relógio; 10 níveis de potência; Autodescongelamento; Teclas rápidas (+ 30 segundos); Trava de segurança eletrônica; Voltagem: 220Volts; Classificação energética “A”. Garantia: 12 (doze) meses.	outros, uma vez que os profissionais lotados na enfermagem não podem receitar ou fazer usos de medicamentos.
TOTAL GERAL	

Documento Digitalizado Público

Relação de materiais permanente

Assunto: Relação de materiais permanente
Assinado por: Paulo Ricardo
Tipo do Documento: Relação
Situação: Finalizado
Nível de Acesso: Público
Tipo do Conferência: Cópia Simples

Documento assinado eletronicamente por:

- **Paulo Ricardo da Silva Barbosa Mascarenhas, COORDENADOR - FG1 - SER-CAE**, em 11/10/2022 17:59:37.

Este documento foi armazenado no SUAP em 11/10/2022. Para comprovar sua integridade, faça a leitura do QRCode ao lado ou acesse <https://suap.ifbaiano.edu.br/verificar-documento-externo/> e forneça os dados abaixo:

Código Verificador: 489877

Código de Autenticação: 5858d573e2





Ministério da Educação
Instituto Federal de Educação, Ciência e Tecnologia Baiano
Campus Serrinha
Coordenação de Assuntos Estudantis

Despacho:

Encaminho processo referente à aquisição de materiais permanente para composição da enfermaria do campus

Despacho assinado eletronicamente por:

- Paulo Ricardo da Silva Barbosa Mascarenhas, COORDENADOR - FG1 - SER-CAE, SER-CAE, em 11/10/2022 18:00:31.



Ministério da Educação
Instituto Federal de Educação, Ciência e Tecnologia Baiano
Campus Serrinha
DIRETORIA ACADÊMICA

Despacho:

À DG: segue processo referente à aquisição de materiais permanente para composição da enfermaria, para anuência e providências junto ao setor de compras.

Despacho assinado eletronicamente por:

- Cassiana Mendes dos Santos Almeida, DIRETOR - CD4 - SER-DA, SER-DA, em 11/10/2022 20:13:02.



Ministério da Educação
Instituto Federal de Educação, Ciência e Tecnologia Baiano
Campus Serrinha
CAMPUS SERRINHA

Despacho:

À DADM, autorizamos a realização da despesa, onde informamos que deverá ser utilizado o orçamento de capital advindo da Assistência Estudantil.

Despacho assinado eletronicamente por:

- Leandro dos Santos Damasceno, DIRETOR GERAL - CD2 - SER-DG, SER-DG, em 13/10/2022 11:13:23.



Ministério da Educação
Instituto Federal de Educação, Ciência e Tecnologia Baiano
Campus Serrinha
DIRETORIA ADMINISTRATIVA-CAMPUS SERRINHA

Despacho:

Ao Setor de Compras, para instrução processual objetivando a realização da despesa, considerando que deverá ser utilizado o orçamento de capital advindo da Assistência Estudantil, conforme manifestação do Ordenador de Despesas.

Despacho assinado eletronicamente por:

- Kerdoval da Silva Souza, DIRETOR - CD4 - SER-DAP, SER-DAP, em 13/10/2022 12:46:45.

Documento Digitalizado Público

PEÇAS INICIAIS DA ÁREA TÉCNICA REQUISITANTE (NOVOS ITENS)

Assunto: PEÇAS INICIAIS DA ÁREA TÉCNICA REQUISITANTE (NOVOS ITENS)

Assinado por: Laercio Cristo

Tipo do Documento: Diversos

Situação: Finalizado

Nível de Acesso: Público

Tipo do Conferência: Cópia Simples

Documento assinado eletronicamente por:

- Laercio dos Santos Cristo, CHEFE - FG01 - SER-COMPRAS, em 11/11/2022 13:34:11.

Este documento foi armazenado no SUAP em 11/11/2022. Para comprovar sua integridade, faça a leitura do QRCode ao lado ou acesse <https://suap.ifbaiano.edu.br/verificar-documento-externo/> e forneça os dados abaixo:

Código Verificador: 510011

Código de Autenticação: 8034b29fb7



Mapa demonstrativo de preços referente a pesquisa para Aquisição de Materiais de Enfermagem IF Baiano Campus Serrinha.

ITEM	ESPECIFICAÇÃO	QTD	PROPONENTES						Média	VALOR TOTAL
			Orçamento 1		Orçamento 2		Orçamento 3			
			P.Unit.	P.Total	P. Unit.	P.Total	P. Unit.	P.Total		
1	Colar Cervical	5	88,00	440,00	46,99	234,95		0,00	67,50	337,48
2	Medido de Glicose Accu-Chek Active Kit	1	97,00	97,00	49,99	49,99	107,85	107,85	84,95	84,95
3	Tiras de Teste Accu-Chek Active	4	97,00	388,00	38,99	155,96	70,02	280,08	68,67	274,68
4	Lancetas Accu-Chek Active	4	31,00	124,00	26,99	107,96	19,14	76,56	25,71	102,84
5	Almotolias	6	5,00	30,00	12,99	77,94	-	-	9,00	53,97
6	Máscara Cirúrgica Descartável	4	19,00	76,00	13,99	55,96	17,50	70,00	16,83	67,32
7	Gorro Descartável	1	19,00	19,00	49,99	49,99	-	-	34,50	34,50
8	Compressa de Gaze	35	1,25	43,75	0,89	31,15	0,95	89,90	1,03	36,05
9	Absorvente Feminino	50	2,70	135,00	2,99	149,50	2,86	143,00	2,85	142,50

10	Antisséptico Spray	5	-	-	6,00	30,00	8,25	41,25	7,13	35,63
11	Bolsa Térmica	5	29,00	145,00	20,00	100,00	22,16	110,80	23,72	118,60
12	Maletas de Primeiros Socorros e Medicamentos	1	80,00	80,00	-	-	-	0,00	80,00	80,00
13	Neomicina	5	-	-	4,60	23,00	6,17	30,85	5,39	26,93
14	Oxímetro de Pulso	2	-	-	93,80	187,60	-	0,00	93,80	187,60
15	Salicilato de Metila	5	-	-	19,99	99,95	14,45	72,25	17,22	86,10
16	Bolsa Emborrachada para Gelo	5	112,00	560,00	29,99	149,95	0,00	0,00	47,33	236,65
17	CADEIRA DE RODAS	1	1.449,00	1.449,00	1.590,00	1.590,00	1.800,00	1.800,00	1.613,00	1.613,00
18	BIOMBO	1	420,00	420,00	499,98	499,98	500,00	500,00	473,33	473,33
19	DEFIBRILADOR EXTERNO AUTOMÁTICO	1	6.200,00	6.200,00	7.030,00	7.030,00	8.479,98	8.479,98	7.236,66	7.236,66
20	Forno de Microondas	1	705,00	705,00	740,00	740,00	744,49	744,49	729,83	729,83
										11.958,59

Documento Digitalizado Público

MAPA COMPARATIVO DE PREÇOS (ATUALIZADO)

Assunto: MAPA COMPARATIVO DE PREÇOS (ATUALIZADO)
Assinado por: Laercio Cristo
Tipo do Documento: Diversos
Situação: Finalizado
Nível de Acesso: Público
Tipo do Conferência: Cópia Simples

Documento assinado eletronicamente por:

- Laercio dos Santos Cristo, CHEFE - FG01 - SER-COMPRAS, em 11/11/2022 13:36:35.

Este documento foi armazenado no SUAP em 11/11/2022. Para comprovar sua integridade, faça a leitura do QRCode ao lado ou acesse <https://suap.ifbaiano.edu.br/verificar-documento-externo/> e forneça os dados abaixo:

Código Verificador: 510015

Código de Autenticação: 39003d203c



PLANEJAMENTO E GERENCIAMENTO DE CONTRATAÇÕES

PLANO ANUAL DE CONTRATAÇÕES: 2022

1. INFORMAÇÕES DA UNIDADE

- a. Nome do Órgão: 026404 - INST.FED.DE EDUC.,CIENC.E TEC.BAIANO
b. UASG: 155821 - IF BAIANO - CAMPUS SERRINHA
c. Data da geração do relatório: 29/04/2021 14:07:04

2. RESUMO DO PLANO

Tipo de item	Quantidade de itens	%	Valor total estimado (R\$)	%
Materias	464	94.69387755102	R\$ 273.759,96	94.69387755102
CONSUMO	417	50	R\$ 220.500,22	50
PERMANENTE	47	50	R\$ 53.259,74	50
Serviços	26	5.3061224489796	R\$ 1.928.582,09	5.3061224489796
CONTINUADO	17	33.3333333333333	R\$ 1.638.510,05	33.3333333333333
NÃO CONTINUADO	7	33.3333333333333	R\$ 59.700,00	33.3333333333333
PRAZO INDETERMINADO	2	33.3333333333333	R\$ 230.372,04	33.3333333333333
Obras	0	0	0	0
Serviços de Engenharia	0	0	0	0
Soluções de TIC	0	0	0	0
Total Geral	490	-	2.202.342,05	-

3. DETALHAMENTO DO PLANO

3.1 MATERIAIS

UASG	Nº Item	Tipo de item	Subitem	Código do item	Descrição	Despesa informada é somente para vincular aos aspectos/necessidades orçamentárias	Valor total estimado (R\$)	Valor orçamentário estimado para o exercício (R\$)	Participação de recursos externos	Ação orçamentária	Grau de prioridade	Data desejada	Renovação de contrato
155821	392	Material	CONSUMO	355018	´CAIXA ARQUIVO´	Não	R\$ 1.250,00	R\$ 1.250,00	Não		Alta	01/02/2022	NÃO
155821	411	Material	CONSUMO	274361	´ENVELOPE´	Não	R\$ 329,90	R\$ 329,90	Não		Alta	01/02/2022	NÃO
155821	412	Material	CONSUMO	301816	´ENVELOPE´	Não	R\$ 265,10	R\$ 265,10	Não		Alta	01/02/2022	NÃO
155821	410	Material	CONSUMO	260892	´ENVELOPE´	Não	R\$ 711,60	R\$ 711,60	Não		Alta	01/02/2022	NÃO
155821	37	Material	CONSUMO	229197	´FERMENTO´	Não	R\$ 3,96	0	Não		Alta	01/03/2022	NÃO
155821	384	Material	CONSUMO	271478	´PAPEL A4´	Não	R\$ 16.450,00	R\$ 16.450,00	Não		Alta	01/02/2022	NÃO
155821	243	Material	CONSUMO	400559	ÁCIDO CÍTRICO	Não	R\$ 50,00	0	Não		Alta	01/04/2022	NÃO
155821	1	Material	CONSUMO	463988	AÇÚCAR	Não	R\$ 24,50	0	Não		Alta	01/03/2022	NÃO
155821	63	Material	CONSUMO	463992	AÇÚCAR	Não	R\$ 88,00	0	Não		Alta	01/03/2022	NÃO
155821	357	Material	CONSUMO	238337	ADESIVO CONEXÃO HIDRÁULICA	Não	R\$ 95,75	R\$ 95,75	Não		Alta	01/02/2022	NÃO
155821	51	Material	CONSUMO	232171	ADUBO ANIMAL	Não	R\$ 706,80	0	Não		Alta	01/03/2022	NÃO
155821	451	Material	CONSUMO	445495	ÁGUA POTÁVEL	Não	R\$ 9.600,00	R\$ 9.600,00	Não		Alta	03/01/2022	NÃO
155821	493	Material	CONSUMO	405780	ÁLCOOL ETÍLICO	Não	R\$ 2.309,00	R\$ 2.309,00	Não		Alta	01/02/2022	NÃO
155821	492	Material	CONSUMO	445457	ÁLCOOL ETÍLICO	Não	R\$ 4.129,20	R\$ 4.129,20	Não		Alta	01/02/2022	NÃO
155821	499	Material	CONSUMO	269943	ÁLCOOL ETÍLICO	Não	R\$ 1.797,00	R\$ 1.797,00	Não		Alta	01/02/2022	NÃO

UASG	Nº Item	Tipo de item	Subitem	Código do item	Descrição	Despesa informada é somente para vincular aos aspectos/necessidades orçamentárias	Valor total estimado (R\$)	Valor orçamentário estimado para o exercício (R\$)	Participação de recursos externos	Ação orçamentária	Grau de prioridade	Data desejada	Renovação de contrato
155821	132	Material	CONSUMO	344005	ALFINETE MAPA	Não	R\$ 180,00	0	Não		Alta	01/03/2022	NÃO
155821	10	Material	CONSUMO	38407	AMACIANTE DE CARNE	Não	R\$ 8,80	0	Não		Alta	01/03/2022	NÃO
155821	366	Material	CONSUMO	367406	ANEL VEDAÇÃO	Não	R\$ 300,00	R\$ 300,00	Não		Alta	01/02/2022	NÃO
155821	296	Material	CONSUMO	361250	ANIMAL VIVO	Não	R\$ 1.300,00	0	Não		Alta	01/02/2022	NÃO
155821	61	Material	CONSUMO	412538	ANTÍGENO	Não	R\$ 80,00	0	Não		Alta	01/03/2022	NÃO
155821	60	Material	CONSUMO	412538	ANTÍGENO	Não	R\$ 80,00	0	Não		Alta	01/03/2022	NÃO
155821	141	Material	CONSUMO	427366	APAGADOR QUADRO BRANCO	Não	R\$ 600,00	0	Não		Alta	01/03/2022	NÃO
155821	385	Material	CONSUMO	232729	APAGADOR QUADRO BRANCO	Não	R\$ 395,00	R\$ 395,00	Não		Alta	01/02/2022	NÃO
155821	482	Material	CONSUMO	57908	APLICADOR TIPO PISTOLA	Não	R\$ 203,90	R\$ 203,90	Não		Alta	01/02/2022	NÃO
155821	386	Material	CONSUMO	230828	APONTADOR LÁPIS	Não	R\$ 19,25	R\$ 19,25	Não		Alta	01/02/2022	NÃO
155821	79	Material	CONSUMO	202529	APONTADOR LÁPIS	Não	R\$ 11,00	0	Não		Alta	01/03/2022	NÃO
155821	80	Material	CONSUMO	202535	APONTADOR LÁPIS	Não	R\$ 11,00	0	Não		Alta	01/03/2022	NÃO
155821	150	Material	PERMANENTE	475604	APRESENTADOR MULTIMÍDIA	Não	R\$ 120,00	0	Não		Alta	02/05/2022	NÃO
155821	71	Material	CONSUMO	250020	AQUECEDOR	Não	R\$ 200,00	0	Não		Alta	01/03/2022	NÃO
155821	76	Material	CONSUMO	233027	ARAME FARPADO	Não	R\$ 531,76	0	Não		Alta	01/03/2022	NÃO
155821	75	Material	CONSUMO	294690	ARAME	Não	R\$ 183,30	0	Não		Alta	01/03/2022	NÃO
155821	341	Material	CONSUMO	280969	AREIA	Não	R\$ 474,18	R\$ 474,18	Não		Alta	01/02/2022	NÃO
155821	369	Material	CONSUMO	405159	ARGAMASSA	Não	R\$ 233,90	R\$ 233,90	Não		Alta	01/02/2022	NÃO
155821	302	Material	CONSUMO	471797	ARGAMASSA	Não	R\$ 241,90	R\$ 241,90	Não		Alta	01/02/2022	NÃO
155821	239	Material	CONSUMO	57045	ARGILA	Não	R\$ 88,40	0	Não		Alta	01/04/2022	NÃO
155821	293	Material	PERMANENTE	231317	ARMÁRIO ESCRITÓRIO	Não	R\$ 973,00	0	Não		Alta	01/02/2022	NÃO
155821	154	Material	PERMANENTE	231317	ARMÁRIO ESCRITÓRIO	Não	R\$ 1.946,00	0	Não		Alta	01/03/2022	NÃO
155821	269	Material	PERMANENTE	461649	ARMÁRIO ESCRITÓRIO	Não	R\$ 700,00	0	Não		Alta	01/03/2022	NÃO
155821	367	Material	CONSUMO	457636	ASSENTO VASO SANITÁRIO	Não	R\$ 249,00	R\$ 249,00	Não		Alta	01/02/2022	NÃO
155821	294	Material	CONSUMO	112020	AVE - POSTURA	Não	R\$ 3.184,00	0	Não		Alta	01/02/2022	NÃO
155821	224	Material	CONSUMO	422231	AVENTAL	Não	R\$ 20,00	0	Não		Alta	02/05/2022	NÃO
155821	74	Material	CONSUMO	452426	BALANÇA MECÂNICA	Não	R\$ 222,90	0	Não		Alta	01/03/2022	NÃO
155821	215	Material	CONSUMO	400444	BANDEJA CULTIVO MUDAS	Não	R\$ 145,20	0	Não		Alta	01/02/2022	NÃO
155821	387	Material	CONSUMO	289321	BANDEJA DOCUMENTOS	Não	R\$ 1.773,60	R\$ 1.773,60	Não		Alta	01/02/2022	NÃO
155821	143	Material	PERMANENTE	473265	BANDEJA	Não	R\$ 150,00	0	Não		Alta	01/03/2022	NÃO
155821	241	Material	CONSUMO	17302	BANHA DE ORIGEM ANIMAL	Não	R\$ 18,00	0	Não		Alta	01/04/2022	NÃO
155821	167	Material	CONSUMO	447195	BARBANTE ALGODÃO	Não	R\$ 116,20	0	Não		Alta	01/03/2022	NÃO
155821	271	Material	CONSUMO	206995	BARBANTE ALGODÃO	Não	R\$ 174,40	0	Não		Alta	01/02/2022	NÃO
155821	261	Material	CONSUMO	435053	BARBANTE ALGODÃO	Não	R\$ 19,30	0	Não		Alta	01/03/2022	NÃO
155821	68	Material	CONSUMO	250015	BEBEDOURO AVE	Não	R\$ 160,00	0	Não		Alta	01/03/2022	NÃO
155821	66	Material	CONSUMO	274657	BEBEDOURO AVE	Não	R\$ 240,00	0	Não		Alta	01/03/2022	NÃO
155821	309	Material	PERMANENTE	355203	BIBLIOCANTO	Não	R\$ 1.924,00	R\$ 1.924,00	Não		Alta	01/02/2022	NÃO
155821	316	Material	CONSUMO	284663	BLOCO FLIP CHART	Não	R\$ 583,20	R\$ 583,20	Não		Alta	01/02/2022	NÃO
155821	87	Material	CONSUMO	447930	BLOCO RECADO	Não	R\$ 68,00	0	Não		Alta	01/03/2022	NÃO
155821	388	Material	CONSUMO	269684	BLOCO RECADO	Não	R\$ 930,00	R\$ 930,00	Não		Alta	01/02/2022	NÃO
155821	88	Material	CONSUMO	447926	BLOCO RECADO	Não	R\$ 185,00	0	Não		Alta	01/03/2022	NÃO

UASG	Nº Item	Tipo de item	Subitem	Código do item	Descrição	Despesa informada é somente para vincular aos aspectos/necessidades orçamentárias	Valor total estimado (R\$)	Valor orçamentário estimado para o exercício (R\$)	Participação de recursos externos	Ação orçamentária	Grau de prioridade	Data desejada	Renovação de contrato
155821	389	Material	CONSUMO	229395	BLOCO RECADO	Não	R\$ 1.061,00	R\$ 1.061,00	Não		Alta	01/02/2022	NÃO
155821	353	Material	CONSUMO	332580	BLOCO	Não	R\$ 6.420,00	R\$ 6.420,00	Não		Alta	01/02/2022	NÃO
155821	277	Material	PERMANENTE	392730	BOMBONA	Não	R\$ 827,65	0	Não		Alta	01/02/2022	NÃO
155821	278	Material	PERMANENTE	338962	BOMBONA	Não	R\$ 360,06	0	Não		Alta	01/02/2022	NÃO
155821	390	Material	CONSUMO	200709	BORRACHA APAGADORA ESCRITA	Não	R\$ 338,30	R\$ 338,30	Não		Alta	01/02/2022	NÃO
155821	391	Material	CONSUMO	200711	BORRACHA APAGADORA ESCRITA	Não	R\$ 300,00	R\$ 300,00	Não		Alta	01/02/2022	NÃO
155821	86	Material	CONSUMO	467376	BORRACHA APAGADORA ESCRITA	Não	R\$ 180,00	0	Não		Alta	01/03/2022	NÃO
155821	287	Material	PERMANENTE	461517	BOTIJÃO PARA GÁS	Não	R\$ 130,00	0	Não		Alta	01/02/2022	NÃO
155821	149	Material	PERMANENTE	450323	CABO ÁUDIO E VÍDEO	Não	R\$ 135,00	0	Não		Alta	02/05/2022	NÃO
155821	306	Material	PERMANENTE	312856	CADEADO	Não	R\$ 306,80	R\$ 306,80	Não		Alta	01/02/2022	NÃO
155821	310	Material	PERMANENTE	468762	CADEIRA FIXA	Não	R\$ 6.960,00	R\$ 6.960,00	Não		Alta	01/02/2022	NÃO
155821	257	Material	CONSUMO	459393	CAIXA ARQUIVO	Não	R\$ 3.100,00	0	Não		Alta	01/03/2022	NÃO
155821	267	Material	CONSUMO	459412	CAIXA ARQUIVO	Não	R\$ 71,20	0	Não		Alta	01/03/2022	NÃO
155821	440	Material	CONSUMO	468082	CAIXA ARQUIVO	Não	R\$ 5.346,40	R\$ 5.346,40	Não		Alta	01/02/2022	NÃO
155821	276	Material	PERMANENTE	290110	CAIXA D´ÁGUA	Não	R\$ 327,28	0	Não		Alta	01/02/2022	NÃO
155821	212	Material	CONSUMO	368018	CAIXA PLÁSTICA	Não	R\$ 180,40	0	Não		Alta	01/02/2022	NÃO
155821	372	Material	CONSUMO	248941	CAL HIDRATADA	Não	R\$ 114,90	R\$ 114,90	Não		Alta	01/02/2022	NÃO
155821	146	Material	PERMANENTE	457909	CÂMERA FOTOGRÁFICA DIGITAL	Não	R\$ 3.000,00	0	Não		Alta	02/05/2022	NÃO
155821	394	Material	CONSUMO	432816	CANETA ESFEROGRÁFICA	Não	R\$ 523,50	R\$ 523,50	Não		Alta	01/02/2022	NÃO
155821	84	Material	CONSUMO	432816	CANETA ESFEROGRÁFICA	Não	R\$ 320,00	0	Não		Alta	01/03/2022	NÃO
155821	393	Material	CONSUMO	410779	CANETA ESFEROGRÁFICA	Não	R\$ 523,50	R\$ 523,50	Não		Alta	01/01/2022	NÃO
155821	421	Material	CONSUMO	356878	CANETA ESFEROGRÁFICA	Não	R\$ 349,00	R\$ 349,00	Não		Alta	01/02/2022	NÃO
155821	322	Material	CONSUMO	462546	CANETA ESFEROGRÁFICA	Não	R\$ 3,17	R\$ 3,17	Não		Alta	01/02/2022	NÃO
155821	83	Material	CONSUMO	462546	CANETA ESFEROGRÁFICA	Não	R\$ 400,00	0	Não		Alta	01/03/2022	NÃO
155821	82	Material	CONSUMO	407220	CANETA ESFEROGRÁFICA	Não	R\$ 240,00	0	Não		Alta	01/03/2022	NÃO
155821	95	Material	CONSUMO	435041	CANETA HIDROGRÁFICA	Não	R\$ 600,00	0	Não		Alta	01/03/2022	NÃO
155821	94	Material	CONSUMO	429228	CANETA HIDROGRÁFICA	Não	R\$ 11,50	0	Não		Alta	02/05/2022	NÃO
155821	85	Material	CONSUMO	338120	CANETA MARCA-TEXTO	Não	R\$ 360,00	0	Não		Alta	01/03/2022	NÃO
155821	395	Material	CONSUMO	279313	CANETA MARCA-TEXTO	Não	R\$ 229,00	R\$ 229,00	Não		Alta	01/02/2022	NÃO
155821	396	Material	CONSUMO	279314	CANETA MARCA-TEXTO	Não	R\$ 226,80	R\$ 226,80	Não		Alta	01/02/2022	NÃO
155821	397	Material	CONSUMO	279312	CANETA MARCA-TEXTO	Não	R\$ 246,00	R\$ 246,00	Não		Alta	01/02/2022	NÃO
155821	181	Material	CONSUMO	339679	CANUDO REFRESCO	Não	R\$ 53,30	0	Não		Alta	01/03/2022	NÃO
155821	422	Material	CONSUMO	400545	CAPA ENCADERNAÇÃO	Não	R\$ 436,00	R\$ 436,00	Não		Alta	01/02/2022	NÃO
155821	423	Material	CONSUMO	400546	CAPA ENCADERNAÇÃO	Não	R\$ 436,00	R\$ 436,00	Não		Alta	01/02/2022	NÃO
155821	78	Material	CONSUMO	462269	CAPA PROCESSO	Não	R\$ 84,00	0	Não		Alta	01/03/2022	NÃO
155821	398	Material	CONSUMO	284014	CAPA PROCESSO	Não	R\$ 2.965,00	R\$ 2.965,00	Não		Alta	01/02/2022	NÃO
155821	263	Material	CONSUMO	414941	CAPA PROCESSO	Não	R\$ 258,00	0	Não		Alta	01/03/2022	NÃO
155821	233	Material	CONSUMO	467079	CARNE BOVINA IN NATURA	Não	R\$ 200,00	0	Não		Alta	02/05/2022	NÃO
155821	15	Material	CONSUMO	447419	CARNE BOVINA IN NATURA	Não	R\$ 123,95	0	Não		Alta	01/03/2022	NÃO
155821	234	Material	CONSUMO	447431	CARNE BOVINA IN NATURA	Não	R\$ 80,00	0	Não		Alta	01/03/2022	NÃO
155821	235	Material	CONSUMO	447468	CARNE BOVINA IN NATURA	Não	R\$ 69,36	0	Não		Alta	04/04/2022	NÃO

UASG	Nº Item	Tipo de item	Subitem	Código do item	Descrição	Despesa informada é somente para vincular aos aspectos/necessidades orçamentárias	Valor total estimado (R\$)	Valor orçamentário estimado para o exercício (R\$)	Participação de recursos externos	Ação orçamentária	Grau de prioridade	Data desejada	Renovação de contrato
155821	236	Material	CONSUMO	447448	CARNE BOVINA IN NATURA	Não	R\$ 44,70	0	Não		Alta	01/03/2022	NÃO
155821	230	Material	CONSUMO	447595	CARNE DE AVE IN NATURA	Não	R\$ 54,25	0	Não		Alta	01/04/2022	NÃO
155821	231	Material	CONSUMO	447534	CARNE SUÍNA IN NATURA	Não	R\$ 71,05	0	Não		Alta	02/05/2022	NÃO
155821	232	Material	CONSUMO	450654	CARNE SUÍNA IN NATURA	Não	R\$ 59,80	0	Não		Alta	01/03/2022	NÃO
155821	273	Material	PERMANENTE	268235	CARRINHO MÃO	Não	R\$ 392,01	0	Não		Alta	01/02/2022	NÃO
155821	274	Material	PERMANENTE	225160	CARRINHO MÃO	Não	R\$ 311,30	0	Não		Alta	01/02/2022	NÃO
155821	114	Material	CONSUMO	235224	CARTOLINA	Não	R\$ 495,90	0	Não		Alta	01/03/2022	NÃO
155821	73	Material	CONSUMO	150415	CAVADEIRA ARTICULADA	Não	R\$ 222,20	0	Não		Alta	01/03/2022	NÃO
155821	228	Material	CONSUMO	279886	CERA ABELHA	Não	R\$ 344,10	0	Não		Alta	01/04/2022	NÃO
155821	64	Material	CONSUMO	215592	CERA ABELHA	Não	R\$ 652,40	0	Não		Alta	01/03/2022	NÃO
155821	72	Material	CONSUMO	221953	CHOCADORA	Não	R\$ 2.000,00	0	Não		Alta	01/03/2022	NÃO
155821	342	Material	CONSUMO	216965	CIMENTO PORTLAND	Não	R\$ 649,80	R\$ 649,80	Não		Alta	01/02/2022	NÃO
155821	128	Material	PERMANENTE	439969	CLASSIFICADOR	Não	R\$ 45,00	0	Não		Alta	01/03/2022	NÃO
155821	127	Material	CONSUMO	387343	CLASSIFICADOR	Não	R\$ 75,00	0	Não		Alta	01/03/2022	NÃO
155821	399	Material	CONSUMO	268995	CLASSIFICADOR	Não	R\$ 596,00	R\$ 596,00	Não		Alta	01/01/2022	NÃO
155821	89	Material	CONSUMO	463460	CLIQUE	Não	R\$ 22,72	0	Não		Alta	01/03/2022	NÃO
155821	254	Material	CONSUMO	401194	CLIQUE	Não	R\$ 29,00	0	Não		Alta	01/03/2022	NÃO
155821	91	Material	CONSUMO	432338	CLIQUE	Não	R\$ 36,00	0	Não		Alta	01/03/2022	NÃO
155821	92	Material	CONSUMO	432337	CLIQUE	Não	R\$ 22,00	0	Não		Alta	01/03/2022	NÃO
155821	90	Material	CONSUMO	367973	CLIQUE	Não	R\$ 65,20	0	Não		Alta	01/03/2022	NÃO
155821	400	Material	CONSUMO	272503	CLIQUE	Não	R\$ 272,30	R\$ 272,30	Não		Alta	01/02/2022	NÃO
155821	401	Material	CONSUMO	272501	CLIQUE	Não	R\$ 287,70	R\$ 287,70	Não		Alta	01/02/2022	NÃO
155821	402	Material	CONSUMO	274803	CLIQUE	Não	R\$ 252,60	R\$ 252,60	Não		Alta	01/02/2022	NÃO
155821	403	Material	CONSUMO	272505	CLIQUE	Não	R\$ 260,10	R\$ 260,10	Não		Alta	01/01/2022	NÃO
155821	404	Material	CONSUMO	274804	CLIQUE	Não	R\$ 270,00	R\$ 270,00	Não		Alta	01/02/2022	NÃO
155821	405	Material	CONSUMO	272378	CLIQUE	Não	R\$ 260,00	R\$ 260,00	Não		Alta	01/02/2022	NÃO
155821	242	Material	CONSUMO	281590	COALHO	Não	R\$ 18,00	0	Não		Alta	01/04/2022	NÃO
155821	11	Material	CONSUMO	281590	COALHO	Não	R\$ 62,00	0	Não		Alta	01/03/2022	NÃO
155821	383	Material	CONSUMO	428202	COLA	Não	R\$ 159,00	R\$ 159,00	Não		Alta	01/02/2022	NÃO
155821	453	Material	CONSUMO	436300	COLA	Não	R\$ 645,00	R\$ 645,00	Não		Alta	01/02/2022	NÃO
155821	97	Material	CONSUMO	390028	COLA	Não	R\$ 90,00	0	Não		Alta	01/03/2022	NÃO
155821	99	Material	CONSUMO	364247	COLA	Não	R\$ 60,00	0	Não		Alta	01/03/2022	NÃO
155821	98	Material	CONSUMO	449827	COLA	Não	R\$ 32,70	0	Não		Alta	01/03/2022	NÃO
155821	100	Material	CONSUMO	382496	COLA	Não	R\$ 50,00	0	Não		Alta	01/03/2022	NÃO
155821	484	Material	CONSUMO	284808	COLA	Não	R\$ 2.490,00	R\$ 2.490,00	Não		Alta	01/02/2022	NÃO
155821	101	Material	CONSUMO	379312	COLA	Não	R\$ 75,00	0	Não		Alta	01/03/2022	NÃO
155821	264	Material	CONSUMO	386673	COLCHETE FIXAÇÃO	Não	R\$ 26,70	0	Não		Alta	01/03/2022	NÃO
155821	266	Material	CONSUMO	364315	COLCHETE FIXAÇÃO	Não	R\$ 23,67	0	Não		Alta	01/03/2022	NÃO
155821	408	Material	CONSUMO	278611	COLCHETE FIXAÇÃO	Não	R\$ 142,70	R\$ 142,70	Não		Alta	01/02/2022	NÃO
155821	409	Material	CONSUMO	278614	COLCHETE FIXAÇÃO	Não	R\$ 183,50	R\$ 183,50	Não		Alta	01/02/2022	NÃO
155821	406	Material	CONSUMO	278607	COLCHETE FIXAÇÃO	Não	R\$ 55,10	R\$ 55,10	Não		Alta	01/02/2022	NÃO

UASG	Nº Item	Tipo de item	Subitem	Código do item	Descrição	Despesa informada é somente para vincular aos aspectos/necessidades orçamentárias	Valor total estimado (R\$)	Valor orçamentário estimado para o exercício (R\$)	Participação de recursos externos	Ação orçamentária	Grau de prioridade	Data desejada	Renovação de contrato
155821	407	Material	CONSUMO	278609	COLCHETE FIXAÇÃO	Não	R\$ 72,20	R\$ 72,20	Não		Alta	01/02/2022	NÃO
155821	265	Material	CONSUMO	390556	COLCHETE FIXAÇÃO	Não	R\$ 10,77	0	Não		Alta	01/03/2022	NÃO
155821	253	Material	PERMANENTE	452892	COLORÍMETRO	Não	R\$ 1.589,00	0	Não		Alta	01/04/2022	NÃO
155821	67	Material	CONSUMO	250021	COMEDOURO AVE	Não	R\$ 160,00	0	Não		Alta	01/03/2022	NÃO
155821	69	Material	CONSUMO	266188	COMEDOURO AVE	Não	R\$ 120,00	0	Não		Alta	01/03/2022	NÃO
155821	191	Material	CONSUMO	390644	COMPASSO ESCOLAR	Não	R\$ 330,50	0	Não		Alta	01/03/2022	NÃO
155821	18	Material	CONSUMO	463873	CONDIMENTO	Não	R\$ 16,90	0	Não		Alta	01/03/2022	NÃO
155821	19	Material	CONSUMO	463892	CONDIMENTO	Não	R\$ 14,80	0	Não		Alta	01/03/2022	NÃO
155821	6	Material	CONSUMO	463916	CONDIMENTO	Não	R\$ 11,00	0	Não		Alta	01/03/2022	NÃO
155821	4	Material	CONSUMO	463925	CONDIMENTO	Não	R\$ 18,00	0	Não		Alta	01/03/2022	NÃO
155821	379	Material	CONSUMO	462558	CONEXÃO HIDRÁULICA	Não	R\$ 95,00	R\$ 95,00	Não		Alta	01/02/2022	NÃO
155821	377	Material	CONSUMO	236907	CONEXÃO HIDRÁULICA	Não	R\$ 87,00	R\$ 87,00	Não		Alta	01/02/2022	NÃO
155821	373	Material	CONSUMO	396900	CONEXÃO HIDRÁULICA	Não	R\$ 19,00	R\$ 19,00	Não		Alta	01/02/2022	NÃO
155821	375	Material	CONSUMO	398760	CONEXÃO HIDRÁULICA	Não	R\$ 33,00	R\$ 33,00	Não		Alta	01/02/2022	NÃO
155821	376	Material	CONSUMO	457258	CONEXÃO HIDRÁULICA	Não	R\$ 67,00	R\$ 67,00	Não		Alta	01/02/2022	NÃO
155821	378	Material	CONSUMO	240428	CONEXÃO HIDRÁULICA	Não	R\$ 36,00	R\$ 36,00	Não		Alta	01/02/2022	NÃO
155821	380	Material	CONSUMO	407295	CONEXÃO HIDRÁULICA	Não	R\$ 148,00	R\$ 148,00	Não		Alta	01/02/2022	NÃO
155821	358	Material	CONSUMO	333577	CONEXÃO HIDRÁULICA	Não	R\$ 103,35	R\$ 103,35	Não		Alta	01/02/2022	NÃO
155821	374	Material	CONSUMO	399168	CONEXÃO HIDRÁULICA	Não	R\$ 28,80	R\$ 28,80	Não		Alta	01/02/2022	NÃO
155821	452	Material	CONSUMO	264517	COPO DESCARTÁVEL	Não	R\$ 900,00	R\$ 900,00	Não		Alta	01/02/2022	NÃO
155821	113	Material	CONSUMO	71510	CORDÃO ARREMATE	Não	R\$ 150,00	0	Não		Alta	01/03/2022	NÃO
155821	382	Material	CONSUMO	404651	DISPENSER HIGIENIZADOR	Não	R\$ 1.388,40	R\$ 1.388,40	Não		Alta	01/02/2022	NÃO
155821	491	Material	CONSUMO	346209	EMBALAGEM	Não	R\$ 2.924,40	R\$ 2.924,40	Não		Alta	01/02/2022	NÃO
155821	332	Material	CONSUMO	397067	ENGATE HIDRÁULICO	Não	R\$ 140,00	R\$ 140,00	Não		Alta	01/02/2022	NÃO
155821	424	Material	CONSUMO	473177	ENVELOPE	Não	R\$ 838,00	R\$ 838,00	Não		Alta	01/02/2022	NÃO
155821	413	Material	CONSUMO	472837	ENVELOPE	Não	R\$ 354,00	R\$ 354,00	Não		Alta	01/02/2022	NÃO
155821	425	Material	CONSUMO	470005	ENVELOPE	Não	R\$ 1.392,00	R\$ 1.392,00	Não		Alta	01/02/2022	NÃO
155821	206	Material	PERMANENTE	321669	ENXADA	Não	R\$ 551,00	0	Não		Alta	01/02/2022	NÃO
155821	207	Material	PERMANENTE	340002	ENXADÃO	Não	R\$ 510,80	0	Não		Alta	01/02/2022	NÃO
155821	295	Material	CONSUMO	126543	ENXAME ABELHA	Não	R\$ 903,34	0	Não		Alta	01/02/2022	NÃO
155821	252	Material	PERMANENTE	462137	EQUIPAMENTO LABORATÓRIO	Não	R\$ 6.427,00	0	Não		Alta	01/03/2022	NÃO
155821	251	Material	PERMANENTE	462147	EQUIPAMENTO LABORATÓRIO	Não	R\$ 1.235,00	0	Não		Alta	01/03/2022	NÃO
155821	494	Material	CONSUMO	444269	ESCOVA LIMPEZA GERAL	Não	R\$ 379,50	R\$ 379,50	Não		Alta	01/02/2022	NÃO
155821	415	Material	CONSUMO	341600	ESPIRAL ENCADERNAÇÃO	Não	R\$ 140,00	R\$ 140,00	Não		Alta	01/02/2022	NÃO
155821	416	Material	CONSUMO	260196	ESPIRAL ENCADERNAÇÃO	Não	R\$ 330,70	R\$ 330,70	Não		Alta	01/02/2022	NÃO
155821	455	Material	CONSUMO	264244	ESPIRAL ENCADERNAÇÃO	Não	R\$ 264,56	R\$ 264,56	Não		Alta	01/02/2022	NÃO
155821	458	Material	CONSUMO	328230	ESPIRAL ENCADERNAÇÃO	Não	R\$ 389,00	R\$ 389,00	Não		Alta	01/02/2022	NÃO
155821	460	Material	CONSUMO	264245	ESPIRAL ENCADERNAÇÃO	Não	R\$ 288,70	R\$ 288,70	Não		Alta	01/02/2022	NÃO
155821	456	Material	CONSUMO	452049	ESPIRAL ENCADERNAÇÃO	Não	R\$ 150,00	R\$ 150,00	Não		Alta	01/01/2022	NÃO
155821	454	Material	CONSUMO	445493	ESPIRAL ENCADERNAÇÃO	Não	R\$ 163,75	R\$ 163,75	Não		Alta	01/02/2022	NÃO
155821	461	Material	CONSUMO	305447	ESPIRAL ENCADERNAÇÃO	Não	R\$ 369,00	R\$ 369,00	Não		Alta	01/02/2022	NÃO

UASG	Nº Item	Tipo de item	Subitem	Código do item	Descrição	Despesa informada é somente para vincular aos aspectos/necessidades orçamentárias	Valor total estimado (R\$)	Valor orçamentário estimado para o exercício (R\$)	Participação de recursos externos	Ação orçamentária	Grau de prioridade	Data desejada	Renovação de contrato
155821	459	Material	CONSUMO	305447	ESPIRAL ENCADERNAÇÃO	Não	R\$ 496,05	R\$ 496,05	Não		Alta	01/02/2022	NÃO
155821	414	Material	CONSUMO	232323	ESPIRAL ENCADERNAÇÃO	Não	R\$ 93,84	R\$ 58,65	Não		Alta	01/01/2022	NÃO
155821	457	Material	CONSUMO	445515	ESPIRAL ENCADERNAÇÃO	Não	R\$ 89,50	R\$ 89,50	Não		Alta	01/02/2022	NÃO
155821	368	Material	CONSUMO	262083	ESPUDE VASO SANITÁRIO	Não	R\$ 116,00	R\$ 116,00	Não		Alta	01/02/2022	NÃO
155821	462	Material	CONSUMO	471414	ESTILETE	Não	R\$ 126,72	R\$ 126,72	Não		Alta	01/02/2022	NÃO
155821	182	Material	CONSUMO	397293	ESTILETE	Não	R\$ 164,25	0	Não		Alta	01/03/2022	NÃO
155821	280	Material	PERMANENTE	441201	ESTROVENGA	Não	R\$ 120,00	0	Não		Alta	01/02/2022	NÃO
155821	216	Material	PERMANENTE	105562	ESTUFA AGRICOLA - SISTEMA CONTRO	Não	R\$ 9.100,00	0	Não		Alta	01/02/2022	NÃO
155821	245	Material	CONSUMO	444687	ÉTER DE PETRÓLEO	Não	R\$ 76,95	0	Não		Alta	01/03/2022	NÃO
155821	244	Material	CONSUMO	459248	ÉTER ETÍLICO	Não	R\$ 95,85	0	Não		Alta	01/04/2022	NÃO
155821	417	Material	CONSUMO	262665	ETIQUETA AUTO-ADESIVA	Não	R\$ 529,00	R\$ 529,00	Não		Alta	01/02/2022	NÃO
155821	463	Material	CONSUMO	429829	EXTRATOR GRAMPO	Não	R\$ 299,00	R\$ 299,00	Não		Alta	01/02/2022	NÃO
155821	213	Material	PERMANENTE	246942	FACÃO	Não	R\$ 203,60	0	Não		Alta	01/02/2022	NÃO
155821	56	Material	CONSUMO	293606	FARELO TRIGO	Não	R\$ 40,46	0	Não		Alta	01/03/2022	NÃO
155821	55	Material	CONSUMO	361704	FARELO	Não	R\$ 1.262,37	0	Não		Alta	01/03/2022	NÃO
155821	57	Material	CONSUMO	293585	FARELO	Não	R\$ 1.938,51	0	Não		Alta	01/03/2022	NÃO
155821	7	Material	CONSUMO	459013	FARINHA DE MILHO	Não	R\$ 4,38	0	Não		Alta	01/03/2022	NÃO
155821	36	Material	CONSUMO	460265	FARINHA DE TRIGO	Não	R\$ 19,10	0	Não		Alta	01/03/2022	NÃO
155821	12	Material	CONSUMO	465332	FARINHA DE TRIGO	Não	R\$ 21,90	0	Não		Alta	01/03/2022	NÃO
155821	336	Material	CONSUMO	406257	FECHADURA	Não	R\$ 1.945,80	R\$ 1.945,80	Não		Alta	01/02/2022	NÃO
155821	40	Material	CONSUMO	459596	FERMENTO	Não	R\$ 10,08	0	Não		Alta	01/03/2022	NÃO
155821	355	Material	CONSUMO	416554	FIO ELÉTRICO ISOLADO	Não	R\$ 498,00	R\$ 498,00	Não		Alta	01/02/2022	NÃO
155821	356	Material	CONSUMO	416355	FIO ELÉTRICO ISOLADO	Não	R\$ 498,00	R\$ 498,00	Não		Alta	01/02/2022	NÃO
155821	354	Material	CONSUMO	416652	FIO ELÉTRICO ISOLADO	Não	R\$ 498,00	R\$ 249,00	Não		Alta	01/02/2022	NÃO
155821	286	Material	CONSUMO	438123	FIO	Não	R\$ 680,00	0	Não		Alta	01/02/2022	NÃO
155821	324	Material	CONSUMO	446961	FITA ADESIVA	Não	R\$ 181,90	R\$ 181,90	Não		Alta	01/02/2022	NÃO
155821	110	Material	CONSUMO	447154	FITA ADESIVA	Não	R\$ 116,00	0	Não		Alta	01/03/2022	NÃO
155821	109	Material	CONSUMO	444288	FITA ADESIVA	Não	R\$ 698,00	0	Não		Alta	01/03/2022	NÃO
155821	418	Material	CONSUMO	279105	FITA ADESIVA	Não	R\$ 252,00	R\$ 252,00	Não		Alta	01/02/2022	NÃO
155821	320	Material	CONSUMO	354807	FITA ADESIVA	Não	R\$ 2,30	R\$ 2,30	Não		Alta	01/02/2022	NÃO
155821	188	Material	CONSUMO	359546	FITA ADESIVA	Não	R\$ 9,00	0	Não		Alta	01/03/2022	NÃO
155821	184	Material	CONSUMO	361786	FITA ADESIVA	Não	R\$ 9,00	0	Não		Alta	01/03/2022	NÃO
155821	183	Material	CONSUMO	465554	FITA ADESIVA	Não	R\$ 9,00	0	Não		Alta	01/03/2022	NÃO
155821	186	Material	CONSUMO	361787	FITA ADESIVA	Não	R\$ 9,00	0	Não		Alta	01/03/2022	NÃO
155821	187	Material	CONSUMO	329962	FITA ADESIVA	Não	R\$ 9,00	0	Não		Alta	01/03/2022	NÃO
155821	185	Material	CONSUMO	359547	FITA ADESIVA	Não	R\$ 9,00	0	Não		Alta	01/03/2022	NÃO
155821	419	Material	CONSUMO	429795	FITA ADESIVA	Não	R\$ 463,00	R\$ 48,50	Não		Alta	01/02/2022	NÃO
155821	111	Material	CONSUMO	445375	FITA ADESIVA	Não	R\$ 289,00	0	Não		Alta	01/03/2022	NÃO
155821	108	Material	CONSUMO	445375	FITA ADESIVA	Não	R\$ 289,00	0	Não		Alta	01/03/2022	NÃO
155821	364	Material	CONSUMO	464018	FITA ISOLANTE ELÉTRICA	Não	R\$ 123,80	R\$ 123,80	Não		Alta	01/02/2022	NÃO
155821	365	Material	CONSUMO	389383	FITA VEDA ROSCA	Não	R\$ 161,60	R\$ 161,60	Não		Alta	01/02/2022	NÃO

UASG	Nº Item	Tipo de item	Subitem	Código do item	Descrição	Despesa informada é somente para vincular aos aspectos/necessidades orçamentárias	Valor total estimado (R\$)	Valor orçamentário estimado para o exercício (R\$)	Participação de recursos externos	Ação orçamentária	Grau de prioridade	Data desejada	Renovação de contrato
155821	270	Material	CONSUMO	420835	FITILHO	Não	R\$ 126,30	0	Não		Alta	01/02/2022	NÃO
155821	164	Material	CONSUMO	369960	FOLHA ISOPOR	Não	R\$ 163,50	0	Não		Alta	01/03/2022	NÃO
155821	165	Material	CONSUMO	382531	FOLHA ISOPOR	Não	R\$ 21,75	0	Não		Alta	01/03/2022	NÃO
155821	166	Material	CONSUMO	374770	FOLHA ISOPOR	Não	R\$ 300,00	0	Não		Alta	01/03/2022	NÃO
155821	157	Material	PERMANENTE	373823	FONE OUVIDO	Não	R\$ 250,00	0	Não		Alta	02/05/2022	NÃO
155821	42	Material	CONSUMO	447769	FRIOS	Não	R\$ 50,00	0	Não		Alta	01/03/2022	NÃO
155821	13	Material	CONSUMO	464374	FRUTA	Não	R\$ 7,92	0	Não		Alta	01/03/2022	NÃO
155821	31	Material	CONSUMO	464392	FRUTA	Não	R\$ 9,60	0	Não		Alta	01/03/2022	NÃO
155821	27	Material	CONSUMO	464398	FRUTA	Não	R\$ 3,96	0	Não		Alta	01/03/2022	NÃO
155821	14	Material	CONSUMO	464405	FRUTA	Não	R\$ 2,80	0	Não		Alta	01/03/2022	NÃO
155821	32	Material	CONSUMO	464406	FRUTA	Não	R\$ 8,20	0	Não		Alta	01/03/2022	NÃO
155821	33	Material	CONSUMO	464414	FRUTA	Não	R\$ 15,60	0	Não		Alta	01/03/2022	NÃO
155821	34	Material	CONSUMO	464328	FRUTA	Não	R\$ 6,28	0	Não		Alta	01/03/2022	NÃO
155821	486	Material	CONSUMO	418196	GARRAFA	Não	R\$ 892,00	R\$ 892,00	Não		Alta	01/02/2022	NÃO
155821	450	Material	CONSUMO	402921	GARRAFÃO	Não	R\$ 2.200,00	R\$ 2.200,00	Não		Alta	01/02/2022	NÃO
155821	240	Material	CONSUMO	256485	GESSO	Não	R\$ 10,00	0	Não		Alta	02/05/2022	NÃO
155821	96	Material	CONSUMO	432381	GIZ CERA	Não	R\$ 480,00	0	Não		Alta	01/03/2022	NÃO
155821	17	Material	CONSUMO	223049	GLICOSE	Não	R\$ 11,76	0	Não		Alta	01/03/2022	NÃO
155821	237	Material	CONSUMO	463706	GORDURA VEGETAL	Não	R\$ 40,00	0	Não		Alta	01/04/2022	NÃO
155821	427	Material	CONSUMO	422424	GRAMPEADOR	Não	R\$ 2.598,00	R\$ 2.598,00	Não		Alta	01/02/2022	NÃO
155821	125	Material	PERMANENTE	433011	GRAMPEADOR	Não	R\$ 124,05	0	Não		Alta	01/03/2022	NÃO
155821	426	Material	CONSUMO	335912	GRAMPEADOR	Não	R\$ 1.295,00	R\$ 1.295,00	Não		Alta	01/02/2022	NÃO
155821	428	Material	CONSUMO	425226	GRAMPO GRAMPEADOR	Não	R\$ 96,40	R\$ 96,40	Não		Alta	01/02/2022	NÃO
155821	126	Material	CONSUMO	425226	GRAMPO GRAMPEADOR	Não	R\$ 40,00	0	Não		Alta	01/03/2022	NÃO
155821	429	Material	CONSUMO	358207	GRAMPO GRAMPEADOR	Não	R\$ 260,00	R\$ 260,00	Não		Alta	01/02/2022	NÃO
155821	77	Material	CONSUMO	332854	GRAMPO	Não	R\$ 70,70	0	Não		Alta	01/03/2022	NÃO
155821	246	Material	CONSUMO	456556	HEXANO	Não	R\$ 28,00	0	Não		Alta	01/04/2022	NÃO
155821	339	Material	CONSUMO	456104	INTERRUPTOR	Não	R\$ 159,80	R\$ 159,80	Não		Alta	01/02/2022	NÃO
155821	340	Material	CONSUMO	347050	INTERRUPTOR	Não	R\$ 219,80	R\$ 219,80	Não		Alta	01/02/2022	NÃO
155821	5	Material	CONSUMO	446701	IOGURTE NATURAL	Não	R\$ 2.016,00	0	Não		Alta	01/03/2022	NÃO
155821	144	Material	PERMANENTE	328667	JARRA	Não	R\$ 400,00	0	Não		Alta	01/03/2022	NÃO
155821	464	Material	CONSUMO	462315	LACRE MALOTE	Não	R\$ 198,00	R\$ 198,00	Não		Alta	01/02/2022	NÃO
155821	361	Material	CONSUMO	288526	LÂMINA SERRA MANUAL	Não	R\$ 44,40	R\$ 44,40	Não		Alta	01/02/2022	NÃO
155821	161	Material	CONSUMO	410711	LÁPIS DE COR	Não	R\$ 149,00	0	Não		Alta	01/03/2022	NÃO
155821	81	Material	CONSUMO	425508	LÁPIS PRETO	Não	R\$ 180,00	0	Não		Alta	01/03/2022	NÃO
155821	468	Material	CONSUMO	470281	LÁPIS PRETO	Não	R\$ 190,00	R\$ 190,00	Não		Alta	01/02/2022	NÃO
155821	467	Material	CONSUMO	470281	LÁPIS PRETO	Não	R\$ 190,00	R\$ 190,00	Não		Alta	01/02/2022	NÃO
155821	318	Material	CONSUMO	409001	LÁPIS PRETO	Não	R\$ 7,99	R\$ 7,99	Não		Alta	01/02/2022	NÃO
155821	466	Material	CONSUMO	291099	LAPISEIRA	Não	R\$ 854,00	R\$ 854,00	Não		Alta	01/02/2022	NÃO
155821	465	Material	CONSUMO	406915	LAPISEIRA	Não	R\$ 790,00	R\$ 790,00	Não		Alta	01/02/2022	NÃO
155821	29	Material	CONSUMO	468533	LEGUME EM CONSERVA	Não	R\$ 8,20	0	Não		Alta	01/03/2022	NÃO

UASG	Nº Item	Tipo de item	Subitem	Código do item	Descrição	Despesa informada é somente para vincular aos aspectos/necessidades orçamentárias	Valor total estimado (R\$)	Valor orçamentário estimado para o exercício (R\$)	Participação de recursos externos	Ação orçamentária	Grau de prioridade	Data desejada	Renovação de contrato
155821	28	Material	CONSUMO	463770	LEGUME IN NATURA	Não	R\$ 4,44	0	Não		Alta	01/03/2022	NÃO
155821	30	Material	CONSUMO	463809	LEGUME IN NATURA	Não	R\$ 14,80	0	Não		Alta	01/03/2022	NÃO
155821	35	Material	CONSUMO	463805	LEGUME IN NATURA	Não	R\$ 9,00	0	Não		Alta	01/03/2022	NÃO
155821	26	Material	CONSUMO	463806	LEGUME IN NATURA	Não	R\$ 4,58	0	Não		Alta	01/03/2022	NÃO
155821	38	Material	CONSUMO	459637	LEITE EM PÓ	Não	R\$ 10,20	0	Não		Alta	01/03/2022	NÃO
155821	39	Material	CONSUMO	445995	LEITE FLUIDO	Não	R\$ 64,00	0	Não		Alta	01/03/2022	NÃO
155821	469	Material	CONSUMO	402513	LIVRO PROTOCOLO	Não	R\$ 555,00	R\$ 555,00	Não		Alta	01/02/2022	NÃO
155821	347	Material	CONSUMO	213811	LIXA	Não	R\$ 159,80	R\$ 159,80	Não		Alta	01/02/2022	NÃO
155821	430	Material	CONSUMO	316653	LIXEIRA	Não	R\$ 1.959,80	R\$ 1.959,80	Não		Alta	01/02/2022	NÃO
155821	381	Material	CONSUMO	416778	LIXEIRA	Não	R\$ 298,00	R\$ 298,00	Não		Alta	01/02/2022	NÃO
155821	53	Material	CONSUMO	273737	LONA PLÁSTICA	Não	R\$ 3.086,00	0	Não		Alta	01/03/2022	NÃO
155821	223	Material	CONSUMO	439986	LUVA CIRÚRGICA	Não	R\$ 131,95	0	Não		Alta	01/03/2022	NÃO
155821	289	Material	CONSUMO	351226	LUVA INDUSTRIAL	Não	R\$ 144,44	0	Não		Alta	01/02/2022	NÃO
155821	288	Material	CONSUMO	262935	LUVA INDUSTRIAL	Não	R\$ 46,00	0	Não		Alta	01/02/2022	NÃO
155821	431	Material	CONSUMO	387698	LUVA PARA PROCEDIMENTO NÃO CIRÚRGICO	Não	R\$ 990,00	R\$ 990,00	Não		Alta	01/02/2022	NÃO
155821	432	Material	CONSUMO	351497	LUVA PARA PROCEDIMENTO NÃO CIRÚRGICO	Não	R\$ 874,60	R\$ 874,60	Não		Alta	01/02/2022	NÃO
155821	433	Material	CONSUMO	375935	LUVA PARA PROCEDIMENTO NÃO CIRÚRGICO	Não	R\$ 849,00	R\$ 849,00	Não		Alta	01/02/2022	NÃO
155821	256	Material	CONSUMO	443397	LUVA PARA PROCEDIMENTO NÃO CIRÚRGICO	Não	R\$ 20,00	0	Não		Alta	01/04/2022	NÃO
155821	248	Material	CONSUMO	443397	LUVA PARA PROCEDIMENTO NÃO CIRÚRGICO	Não	R\$ 159,00	0	Não		Alta	01/04/2022	NÃO
155821	291	Material	CONSUMO	437575	LUVA PARA PROCEDIMENTO NÃO CIRÚRGICO	Não	R\$ 220,50	0	Não		Alta	01/02/2022	NÃO
155821	290	Material	CONSUMO	416061	LUVA PARA PROCEDIMENTO NÃO CIRÚRGICO	Não	R\$ 247,20	0	Não		Alta	01/02/2022	NÃO
155821	255	Material	CONSUMO	445984	LUVA PROTEÇÃO	Não	R\$ 55,35	0	Não		Alta	01/03/2022	NÃO
155821	434	Material	CONSUMO	376323	LUVA SEGURANÇA	Não	R\$ 322,80	R\$ 322,80	Não		Alta	01/02/2022	NÃO
155821	272	Material	PERMANENTE	8150	MACHADO	Não	R\$ 148,26	0	Não		Alta	01/02/2022	NÃO
155821	304	Material	CONSUMO	461204	MADEIRA CONSTRUÇÃO	Não	R\$ 434,40	R\$ 434,40	Não		Alta	01/02/2022	NÃO
155821	153	Material	CONSUMO	265833	MALETA ARQUIVO	Não	R\$ 225,00	0	Não		Alta	01/03/2022	NÃO
155821	275	Material	PERMANENTE	293599	MANGUEIRA HIDRÁULICA	Não	R\$ 2.448,00	0	Não		Alta	01/02/2022	NÃO
155821	279	Material	PERMANENTE	323366	MANGUEIRA HIDRÁULICA	Não	R\$ 1.595,00	0	Não		Alta	01/02/2022	NÃO
155821	43	Material	CONSUMO	453599	MANTEIGA	Não	R\$ 17,60	0	Não		Alta	01/03/2022	NÃO
155821	249	Material	CONSUMO	433920	MÁSCARA DESCARTÁVEL USO GERAL	Não	R\$ 59,35	0	Não		Alta	01/04/2022	NÃO
155821	363	Material	CONSUMO	382418	MÁSCARA MULTIUSO	Não	R\$ 497,42	R\$ 497,42	Não		Alta	01/02/2022	NÃO
155821	362	Material	CONSUMO	382418	MÁSCARA MULTIUSO	Não	R\$ 497,42	R\$ 497,42	Não		Alta	01/02/2022	NÃO
155821	292	Material	CONSUMO	313379	MÁSCARA	Não	R\$ 293,00	0	Não		Alta	01/02/2022	NÃO
155821	346	Material	CONSUMO	223505	MASSA CORRIDA	Não	R\$ 284,50	R\$ 284,50	Não		Alta	01/02/2022	NÃO
155821	142	Material	CONSUMO	225175	MASSA MODELAR	Não	R\$ 120,00	0	Não		Alta	01/03/2022	NÃO
155821	359	Material	CONSUMO	238514	MASSA PLÁSTICA	Não	R\$ 64,35	R\$ 64,35	Não		Alta	01/02/2022	NÃO
155821	259	Material	PERMANENTE	285175	MATERIAL PEDAGÓGICO	Não	R\$ 23,45	0	Não		Alta	01/03/2022	NÃO

UASG	Nº Item	Tipo de item	Subitem	Código do item	Descrição	Despesa informada é somente para vincular aos aspectos/necessidades orçamentárias	Valor total estimado (R\$)	Valor orçamentário estimado para o exercício (R\$)	Participação de recursos externos	Ação orçamentária	Grau de prioridade	Data desejada	Renovação de contrato
155821	260	Material	PERMANENTE	462529	MATERIAL PEDAGÓGICO	Não	R\$ 51,47	0	Não		Alta	01/03/2022	NÃO
155821	258	Material	PERMANENTE	462304	MATERIAL PEDAGÓGICO	Não	R\$ 153,00	0	Não		Alta	01/03/2022	NÃO
155821	65	Material	CONSUMO	410288	MEBENDAZOL	Não	R\$ 51,15	0	Não		Alta	01/03/2022	NÃO
155821	227	Material	CONSUMO	279601	MEL ABELHA	Não	R\$ 57,88	0	Não		Alta	01/04/2022	NÃO
155821	476	Material	CONSUMO	374603	MEMÓRIA PORTÁTIL MICROCOMPUTADOR	Não	R\$ 2.360,50	R\$ 2.360,50	Não		Alta	01/02/2022	NÃO
155821	147	Material	PERMANENTE	466000	MESA ÁUDIO	Não	R\$ 800,00	0	Não		Alta	02/05/2022	NÃO
155821	314	Material	PERMANENTE	468425	MESA ESCRITÓRIO	Não	R\$ 1.500,00	R\$ 1.500,00	Não		Alta	01/02/2022	NÃO
155821	311	Material	PERMANENTE	390713	MESA REUNIÃO REDONDA	Não	R\$ 2.430,00	R\$ 2.430,00	Não		Alta	01/02/2022	NÃO
155821	148	Material	PERMANENTE	475683	MICROFONE	Não	R\$ 6,00	0	Não		Alta	02/05/2022	NÃO
155821	471	Material	CONSUMO	231566	MINA GRAFITE	Não	R\$ 175,00	R\$ 175,00	Não		Alta	01/02/2022	NÃO
155821	470	Material	CONSUMO	399717	MINA GRAFITE	Não	R\$ 195,00	R\$ 195,00	Não		Alta	01/02/2022	NÃO
155821	238	Material	CONSUMO	28274	MOEDOR DE CARNE INDUSTRIAL	Não	R\$ 1.500,00	0	Não		Alta	01/04/2022	NÃO
155821	8	Material	CONSUMO	459667	MOLHO DE MESA	Não	R\$ 696,00	0	Não		Alta	01/03/2022	NÃO
155821	307	Material	CONSUMO	427282	MOURÃO MADEIRA	Não	R\$ 402,80	R\$ 402,80	Não		Alta	01/02/2022	NÃO
155821	59	Material	CONSUMO	294111	NÚCLEO RAÇÃO	Não	R\$ 137,02	0	Não		Alta	01/03/2022	NÃO
155821	58	Material	CONSUMO	294100	NÚCLEO RAÇÃO	Não	R\$ 865,57	0	Não		Alta	01/03/2022	NÃO
155821	3	Material	CONSUMO	463692	ÓLEO VEGETAL COMESTÍVEL	Não	R\$ 9.198,00	0	Não		Alta	01/03/2022	NÃO
155821	16	Material	CONSUMO	446618	OVO	Não	R\$ 3,85	0	Não		Alta	01/03/2022	NÃO
155821	180	Material	CONSUMO	377524	PALITO	Não	R\$ 79,20	0	Não		Alta	01/03/2022	NÃO
155821	23	Material	CONSUMO	377524	PALITO	Não	R\$ 10,00	0	Não		Alta	01/03/2022	NÃO
155821	22	Material	CONSUMO	293875	PALITO	Não	R\$ 5,96	0	Não		Alta	01/03/2022	NÃO
155821	151	Material	CONSUMO	324104	PAPEL AUTO-ADESIVO	Não	R\$ 700,00	0	Não		Alta	01/03/2022	NÃO
155821	474	Material	CONSUMO	284782	PAPEL AUTO-ADESIVO	Não	R\$ 1.798,40	R\$ 1.798,40	Não		Alta	01/02/2022	NÃO
155821	473	Material	CONSUMO	257143	PAPEL BRAILLE	Não	R\$ 1.355,67	R\$ 1.355,67	Não		Alta	01/02/2022	NÃO
155821	262	Material	CONSUMO	257143	PAPEL BRAILLE	Não	R\$ 4.000,00	0	Não		Alta	01/03/2022	NÃO
155821	170	Material	CONSUMO	357276	PAPEL CARTÃO	Não	R\$ 69,65	0	Não		Alta	01/03/2022	NÃO
155821	172	Material	CONSUMO	360158	PAPEL CARTÃO	Não	R\$ 69,65	0	Não		Alta	01/03/2022	NÃO
155821	169	Material	CONSUMO	371962	PAPEL CARTÃO	Não	R\$ 69,65	0	Não		Alta	01/03/2022	NÃO
155821	171	Material	CONSUMO	357608	PAPEL CARTÃO	Não	R\$ 69,65	0	Não		Alta	01/03/2022	NÃO
155821	168	Material	CONSUMO	257113	PAPEL CARTÃO	Não	R\$ 250,00	0	Não		Alta	01/03/2022	NÃO
155821	104	Material	CONSUMO	234977	PAPEL CARTÃO	Não	R\$ 65,00	0	Não		Alta	01/03/2022	NÃO
155821	117	Material	CONSUMO	258848	PAPEL CREPOM	Não	R\$ 40,00	0	Não		Alta	01/03/2022	NÃO
155821	116	Material	CONSUMO	360166	PAPEL CREPOM	Não	R\$ 40,00	0	Não		Alta	01/03/2022	NÃO
155821	115	Material	CONSUMO	386085	PAPEL CREPOM	Não	R\$ 40,00	0	Não		Alta	01/03/2022	NÃO
155821	120	Material	CONSUMO	248115	PAPEL CREPOM	Não	R\$ 40,00	0	Não		Alta	01/03/2022	NÃO
155821	123	Material	CONSUMO	248122	PAPEL CREPOM	Não	R\$ 40,00	0	Não		Alta	01/03/2022	NÃO
155821	121	Material	CONSUMO	248119	PAPEL CREPOM	Não	R\$ 40,00	0	Não		Alta	01/03/2022	NÃO
155821	122	Material	CONSUMO	248123	PAPEL CREPOM	Não	R\$ 40,00	0	Não		Alta	01/03/2022	NÃO
155821	119	Material	CONSUMO	248118	PAPEL CREPOM	Não	R\$ 40,00	0	Não		Alta	01/03/2022	NÃO
155821	118	Material	CONSUMO	248121	PAPEL CREPOM	Não	R\$ 40,00	0	Não		Alta	01/03/2022	NÃO

UASG	Nº Item	Tipo de item	Subitem	Código do item	Descrição	Despesa informada é somente para vincular aos aspectos/necessidades orçamentárias	Valor total estimado (R\$)	Valor orçamentário estimado para o exercício (R\$)	Participação de recursos externos	Ação orçamentária	Grau de prioridade	Data desejada	Renovação de contrato
155821	124	Material	CONSUMO	340697	PAPEL CREPOM	Não	R\$ 40,00	0	Não		Alta	01/03/2022	NÃO
155821	112	Material	CONSUMO	473345	PAPEL EMBORRACHADO	Não	R\$ 870,00	0	Não		Alta	01/03/2022	NÃO
155821	173	Material	CONSUMO	370163	PAPEL KRAFT	Não	R\$ 160,00	0	Não		Alta	01/03/2022	NÃO
155821	475	Material	CONSUMO	452770	PAPEL KRAFT	Não	R\$ 2.818,40	R\$ 2.818,40	Não		Alta	01/02/2022	NÃO
155821	152	Material	CONSUMO	461786	PAPEL PARA IMPRESSÃO FORMATADO	Não	R\$ 270,40	0	Não		Alta	01/03/2022	NÃO
155821	220	Material	CONSUMO	461848	PAPEL PARA IMPRESSÃO FORMATADO	Não	R\$ 1.280,00	0	Não		Alta	01/03/2022	NÃO
155821	93	Material	CONSUMO	461855	PAPEL PARA IMPRESSÃO FORMATADO	Não	R\$ 950,00	0	Não		Alta	01/03/2022	NÃO
155821	321	Material	CONSUMO	471762	PAPEL PARA IMPRESSÃO FORMATADO	Não	R\$ 162,27	R\$ 162,27	Não		Alta	01/02/2022	NÃO
155821	472	Material	CONSUMO	461864	PAPEL PARA IMPRESSÃO FORMATADO	Não	R\$ 500,00	R\$ 500,00	Não		Alta	01/02/2022	NÃO
155821	160	Material	CONSUMO	440535	PAPEL VERGÊ	Não	R\$ 330,40	0	Não		Alta	01/03/2022	NÃO
155821	129	Material	CONSUMO	233907	PASTA ARQUIVO	Não	R\$ 86,00	0	Não		Alta	01/03/2022	NÃO
155821	439	Material	CONSUMO	461373	PASTA ARQUIVO	Não	R\$ 1.040,00	R\$ 1.040,00	Não		Alta	01/02/2022	NÃO
155821	442	Material	CONSUMO	327083	PASTA ARQUIVO	Não	R\$ 1.940,00	R\$ 1.940,00	Não		Alta	01/02/2022	NÃO
155821	441	Material	CONSUMO	429424	PASTA ARQUIVO	Não	R\$ 1.624,00	R\$ 1.624,00	Não		Alta	01/02/2022	NÃO
155821	323	Material	CONSUMO	405824	PASTA ARQUIVO	Não	R\$ 28,50	R\$ 28,50	Não		Alta	01/02/2022	NÃO
155821	268	Material	CONSUMO	318045	PASTA ARQUIVO	Não	R\$ 15,30	0	Não		Alta	01/03/2022	NÃO
155821	438	Material	CONSUMO	338184	PASTA ARQUIVO	Não	R\$ 4.640,00	R\$ 4.640,00	Não		Alta	01/02/2022	NÃO
155821	155	Material	CONSUMO	446746	PASTA ARQUIVO	Não	R\$ 60,00	0	Não		Alta	01/03/2022	NÃO
155821	156	Material	CONSUMO	335351	PASTA ARQUIVO	Não	R\$ 93,00	0	Não		Alta	01/03/2022	NÃO
155821	319	Material	CONSUMO	464326	PASTA ARQUIVO	Não	R\$ 13,39	R\$ 13,39	Não		Alta	01/02/2022	NÃO
155821	283	Material	CONSUMO	134970	PEÇA / COMPONENTE ROÇADEIRA	Não	R\$ 100,00	0	Não		Alta	01/02/2022	NÃO
155821	282	Material	CONSUMO	134970	PEÇA / COMPONENTE ROÇADEIRA	Não	R\$ 100,00	0	Não		Alta	01/02/2022	NÃO
155821	217	Material	CONSUMO	224602	PENEIRA	Não	R\$ 45,06	0	Não		Alta	01/02/2022	NÃO
155821	131	Material	CONSUMO	202052	PERCEVEJO	Não	R\$ 17,45	0	Não		Alta	01/03/2022	NÃO
155821	443	Material	CONSUMO	292521	PERFURADOR PAPEL	Não	R\$ 1.049,90	R\$ 1.049,90	Não		Alta	01/02/2022	NÃO
155821	477	Material	CONSUMO	434774	PERFURADOR PAPEL	Não	R\$ 1.800,00	R\$ 1.800,00	Não		Alta	01/02/2022	NÃO
155821	495	Material	CONSUMO	419859	PILHA	Não	R\$ 316,00	R\$ 316,00	Não		Alta	01/02/2022	NÃO
155821	163	Material	CONSUMO	466973	PINCEL ARTE PLÁSTICA	Não	R\$ 102,00	0	Não		Alta	01/03/2022	NÃO
155821	133	Material	CONSUMO	435048	PINCEL ATÔMICO	Não	R\$ 165,00	0	Não		Alta	01/03/2022	NÃO
155821	136	Material	CONSUMO	435050	PINCEL ATÔMICO	Não	R\$ 165,00	0	Não		Alta	01/03/2022	NÃO
155821	135	Material	CONSUMO	435049	PINCEL ATÔMICO	Não	R\$ 165,00	0	Não		Alta	01/03/2022	NÃO
155821	134	Material	CONSUMO	435051	PINCEL ATÔMICO	Não	R\$ 165,00	0	Não		Alta	01/03/2022	NÃO
155821	446	Material	CONSUMO	228841	PINCEL ATÔMICO	Não	R\$ 233,00	R\$ 233,00	Não		Alta	01/02/2022	NÃO
155821	444	Material	CONSUMO	202048	PINCEL ATÔMICO	Não	R\$ 255,00	R\$ 255,00	Não		Alta	01/02/2022	NÃO
155821	445	Material	CONSUMO	202049	PINCEL ATÔMICO	Não	R\$ 233,00	R\$ 233,00	Não		Alta	01/02/2022	NÃO
155821	447	Material	CONSUMO	202051	PINCEL ATÔMICO	Não	R\$ 255,00	R\$ 255,00	Não		Alta	01/02/2022	NÃO
155821	435	Material	CONSUMO	274798	PINCEL QUADRO BRANCO / MAGNÉTICO	Não	R\$ 835,00	R\$ 835,00	Não		Alta	01/02/2022	NÃO
155821	437	Material	CONSUMO	274799	PINCEL QUADRO BRANCO / MAGNÉTICO	Não	R\$ 940,00	R\$ 940,00	Não		Alta	01/02/2022	NÃO
155821	436	Material	CONSUMO	274800	PINCEL QUADRO BRANCO / MAGNÉTICO	Não	R\$ 736,00	R\$ 736,00	Não		Alta	01/02/2022	NÃO

UASG	Nº Item	Tipo de item	Subitem	Código do item	Descrição	Despesa informada é somente para vincular aos aspectos/necessidades orçamentárias	Valor total estimado (R\$)	Valor orçamentário estimado para o exercício (R\$)	Participação de recursos externos	Ação orçamentária	Grau de prioridade	Data desejada	Renovação de contrato
155821	139	Material	CONSUMO	409978	PINCEL QUADRO BRANCO / MAGNÉTICO	Não	R\$ 838,50	0	Não		Alta	01/03/2022	NÃO
155821	137	Material	CONSUMO	409980	PINCEL QUADRO BRANCO / MAGNÉTICO	Não	R\$ 838,50	0	Não		Alta	01/03/2022	NÃO
155821	140	Material	CONSUMO	409979	PINCEL QUADRO BRANCO / MAGNÉTICO	Não	R\$ 838,50	0	Não		Alta	01/03/2022	NÃO
155821	138	Material	CONSUMO	409982	PINCEL QUADRO BRANCO / MAGNÉTICO	Não	R\$ 838,50	0	Não		Alta	01/03/2022	NÃO
155821	102	Material	PERMANENTE	439981	PISTOLA APLICADORA	Não	R\$ 399,00	0	Não		Alta	01/03/2022	NÃO
155821	105	Material	CONSUMO	451854	PLACA ACRÍLICA	Não	R\$ 73,45	0	Não		Alta	01/03/2022	NÃO
155821	483	Material	CONSUMO	405629	PORTA-LÁPIS/CLIQUE/LEMBRETE	Não	R\$ 867,00	R\$ 867,00	Não		Alta	01/02/2022	NÃO
155821	498	Material	CONSUMO	328717	PORTA-PAPEL HIGIÊNICO	Não	R\$ 751,60	R\$ 751,60	Não		Alta	01/02/2022	NÃO
155821	159	Material	PERMANENTE	405791	PRANCHETA PORTÁTIL	Não	R\$ 74,40	0	Não		Alta	01/03/2022	NÃO
155821	448	Material	CONSUMO	383451	PRANCHETA PORTÁTIL	Não	R\$ 907,50	R\$ 907,50	Não		Alta	01/02/2022	NÃO
155821	496	Material	CONSUMO	376942	PREGO COM CABEÇA	Não	R\$ 60,00	R\$ 60,00	Não		Alta	01/02/2022	NÃO
155821	497	Material	CONSUMO	262510	PREGO COM CABEÇA	Não	R\$ 79,60	R\$ 79,60	Não		Alta	01/02/2022	NÃO
155821	158	Material	CONSUMO	267599	PRENDEDOR PAPEL	Não	R\$ 150,00	0	Não		Alta	01/03/2022	NÃO
155821	103	Material	PERMANENTE	150153	QUADRO AVISOS	Não	R\$ 300,00	0	Não		Alta	02/05/2022	NÃO
155821	315	Material	PERMANENTE	444245	QUADRO FLIP CHART	Não	R\$ 1.086,08	R\$ 1.086,08	Não		Alta	01/02/2022	NÃO
155821	41	Material	CONSUMO	446636	QUEIJO	Não	R\$ 44,00	0	Não		Alta	01/03/2022	NÃO
155821	480	Material	CONSUMO	397049	REFIL TINTA	Não	R\$ 600,00	R\$ 600,00	Não		Alta	01/02/2022	NÃO
155821	478	Material	CONSUMO	407563	REFIL TINTA	Não	R\$ 600,00	R\$ 600,00	Não		Alta	01/02/2022	NÃO
155821	479	Material	CONSUMO	432575	REFIL TINTA	Não	R\$ 600,00	R\$ 600,00	Não		Alta	01/02/2022	NÃO
155821	481	Material	CONSUMO	400311	REFIL TINTA	Não	R\$ 670,00	R\$ 670,00	Não		Alta	01/02/2022	NÃO
155821	106	Material	CONSUMO	435081	RÉGUA COMUM	Não	R\$ 30,00	0	Não		Alta	01/03/2022	NÃO
155821	449	Material	CONSUMO	394469	RÉGUA ESCRITÓRIO	Não	R\$ 260,00	R\$ 260,00	Não		Alta	01/02/2022	NÃO
155821	189	Material	CONSUMO	348240	RÉGUA ESCRITÓRIO	Não	R\$ 96,00	0	Não		Alta	01/03/2022	NÃO
155821	485	Material	CONSUMO	414789	RÉGUA ESCRITÓRIO	Não	R\$ 47,08	R\$ 47,08	Não		Alta	01/02/2022	NÃO
155821	281	Material	PERMANENTE	223017	ROÇADEIRA MANUAL	Não	R\$ 1.686,00	0	Não		Alta	01/02/2022	NÃO
155821	348	Material	CONSUMO	288794	ROLO PINTURA PREDIAL	Não	R\$ 89,50	R\$ 89,50	Não		Alta	01/02/2022	NÃO
155821	21	Material	CONSUMO	460148	SACO	Não	R\$ 8,00	0	Não		Alta	01/03/2022	NÃO
155821	20	Material	CONSUMO	460641	SACO	Não	R\$ 6,00	0	Não		Alta	01/03/2022	NÃO
155821	229	Material	CONSUMO	236604	SAL DE CURA	Não	R\$ 25,00	0	Não		Alta	01/04/2022	NÃO
155821	2	Material	CONSUMO	291893	SAL	Não	R\$ 4,45	0	Não		Alta	01/03/2022	NÃO
155821	225	Material	CONSUMO	436858	SAPATILHA HOSPITALAR	Não	R\$ 60,00	0	Não		Alta	01/03/2022	NÃO
155821	225	Material	CONSUMO	436858	SAPATILHA HOSPITALAR	Não	R\$ 60,00	0	Não		Alta	01/03/2022	NÃO
155821	48	Material	CONSUMO	260803	SEMENTE	Não	R\$ 190,90	0	Não		Alta	01/03/2022	NÃO
155821	47	Material	CONSUMO	315380	SEMENTE	Não	R\$ 353,30	0	Não		Alta	01/03/2022	NÃO
155821	49	Material	CONSUMO	460539	SEMENTE	Não	R\$ 200,00	0	Não		Alta	01/03/2022	NÃO
155821	46	Material	CONSUMO	264101	SEMENTE	Não	R\$ 209,10	0	Não		Alta	01/03/2022	NÃO
155821	45	Material	CONSUMO	369866	SEMENTE	Não	R\$ 149,10	0	Não		Alta	01/03/2022	NÃO
155821	44	Material	CONSUMO	235194	SEMENTE	Não	R\$ 134,01	0	Não		Alta	01/03/2022	NÃO

UASG	Nº Item	Tipo de item	Subitem	Código do item	Descrição	Despesa informada é somente para vincular aos aspectos/necessidades orçamentárias	Valor total estimado (R\$)	Valor orçamentário estimado para o exercício (R\$)	Participação de recursos externos	Ação orçamentária	Grau de prioridade	Data desejada	Renovação de contrato
155821	50	Material	CONSUMO	369904	SEMENTE	Não	R\$ 203,40	0	Não		Alta	01/03/2022	NÃO
155821	333	Material	CONSUMO	251760	SIFÃO	Não	R\$ 199,80	R\$ 199,80	Não		Alta	01/02/2022	NÃO
155821	247	Material	CONSUMO	460967	SOLUÇÃO PADRÃO	Não	R\$ 49,90	0	Não		Alta	02/05/2022	NÃO
155821	54	Material	CONSUMO	347672	SUBSTRATO AGRÍCOLA	Não	R\$ 594,00	0	Não		Alta	01/03/2022	NÃO
155821	305	Material	CONSUMO	398165	TÁBUA MADEIRA	Não	R\$ 233,50	R\$ 233,50	Não		Alta	01/02/2022	NÃO
155821	145	Material	PERMANENTE	467162	TAÇA	Não	R\$ 240,00	0	Não		Alta	01/03/2022	NÃO
155821	52	Material	CONSUMO	235893	TELA	Não	R\$ 660,00	0	Não		Alta	01/03/2022	NÃO
155821	370	Material	CONSUMO	244576	TELHA	Não	R\$ 809,10	R\$ 809,10	Não		Alta	01/02/2022	NÃO
155821	371	Material	CONSUMO	237554	TELHA	Não	R\$ 1.049,00	R\$ 1.049,00	Não		Alta	01/02/2022	NÃO
155821	303	Material	CONSUMO	150358	TELHA	Não	R\$ 1.500,00	R\$ 1.500,00	Não		Alta	01/02/2022	NÃO
155821	284	Material	PERMANENTE	150358	TELHA	Não	R\$ 1.000,00	0	Não		Alta	01/02/2022	NÃO
155821	420	Material	CONSUMO	477123	TESOURA	Não	R\$ 660,50	R\$ 660,50	Não		Alta	01/02/2022	NÃO
155821	301	Material	CONSUMO	351577	TIJOLO	Não	R\$ 747,00	R\$ 747,00	Não		Alta	01/02/2022	NÃO
155821	343	Material	CONSUMO	243586	TINTA ACRÍLICA	Não	R\$ 1.253,20	R\$ 1.253,20	Não		Alta	01/02/2022	NÃO
155821	344	Material	CONSUMO	320214	TINTA ACRÍLICA	Não	R\$ 849,50	R\$ 849,50	Não		Alta	01/02/2022	NÃO
155821	490	Material	CONSUMO	423296	TINTA ARTÍSTICA	Não	R\$ 258,00	R\$ 258,00	Não		Alta	01/02/2022	NÃO
155821	488	Material	CONSUMO	423296	TINTA ARTÍSTICA	Não	R\$ 259,50	R\$ 259,50	Não		Alta	01/02/2022	NÃO
155821	489	Material	CONSUMO	423298	TINTA ARTÍSTICA	Não	R\$ 255,00	R\$ 255,00	Não		Alta	01/02/2022	NÃO
155821	345	Material	CONSUMO	453773	TINTA ESMALTE	Não	R\$ 549,50	R\$ 549,50	Não		Alta	01/02/2022	NÃO
155821	487	Material	CONSUMO	345327	TINTA GUACHE	Não	R\$ 360,00	R\$ 360,00	Não		Alta	01/02/2022	NÃO
155821	162	Material	CONSUMO	345327	TINTA GUACHE	Não	R\$ 253,50	0	Não		Alta	01/03/2022	NÃO
155821	107	Material	CONSUMO	411718	TINTA PARA CARIMBO	Não	R\$ 12,50	0	Não		Alta	04/04/2022	NÃO
155821	175	Material	CONSUMO	432415	TNT	Não	R\$ 360,00	0	Não		Alta	01/03/2022	NÃO
155821	179	Material	CONSUMO	456763	TNT	Não	R\$ 360,00	0	Não		Alta	01/03/2022	NÃO
155821	177	Material	CONSUMO	456726	TNT	Não	R\$ 360,00	0	Não		Alta	01/03/2022	NÃO
155821	174	Material	CONSUMO	456710	TNT	Não	R\$ 360,00	0	Não		Alta	01/03/2022	NÃO
155821	176	Material	CONSUMO	456703	TNT	Não	R\$ 360,00	0	Não		Alta	01/03/2022	NÃO
155821	178	Material	CONSUMO	456704	TNT	Não	R\$ 360,00	0	Não		Alta	01/03/2022	NÃO
155821	338	Material	CONSUMO	460998	TOMADA	Não	R\$ 278,00	R\$ 278,00	Não		Alta	01/02/2022	NÃO
155821	337	Material	CONSUMO	464825	TOMADA	Não	R\$ 145,80	R\$ 145,80	Não		Alta	01/02/2022	NÃO
155821	360	Material	CONSUMO	253944	TORNEIRA	Não	R\$ 908,80	R\$ 908,80	Não		Alta	01/02/2022	NÃO
155821	335	Material	CONSUMO	429870	TORNEIRA	Não	R\$ 1.599,00	R\$ 1.599,00	Não		Alta	01/02/2022	NÃO
155821	250	Material	CONSUMO	428615	TOUCA HOSPITALAR	Não	R\$ 24,95	0	Não		Alta	01/04/2022	NÃO
155821	226	Material	CONSUMO	428622	TOUCA HOSPITALAR	Não	R\$ 60,00	0	Não		Alta	01/03/2022	NÃO
155821	190	Material	CONSUMO	462323	TRANSFERIDOR ESCOLAR	Não	R\$ 152,00	0	Não		Alta	01/03/2022	NÃO
155821	214	Material	PERMANENTE	374451	TRENA	Não	R\$ 111,69	0	Não		Alta	01/02/2022	NÃO
155821	308	Material	CONSUMO	254710	TUBETE CULTIVO MUDAS	Não	R\$ 219,00	R\$ 219,00	Não		Alta	01/02/2022	NÃO
155821	349	Material	CONSUMO	214730	TUBO PVC SOLDÁVEL	Não	R\$ 63,00	R\$ 63,00	Não		Alta	01/02/2022	NÃO
155821	350	Material	CONSUMO	214731	TUBO PVC SOLDÁVEL	Não	R\$ 119,50	R\$ 119,50	Não		Alta	01/02/2022	NÃO
155821	351	Material	CONSUMO	214733	TUBO PVC SOLDÁVEL	Não	R\$ 139,50	R\$ 139,50	Não		Alta	01/02/2022	NÃO
155821	285	Material	PERMANENTE	326158	TUBO PVC SOLDÁVEL	Não	R\$ 88,84	0	Não		Alta	01/02/2022	NÃO

UASG	Nº Item	Tipo de item	Subitem	Código do item	Descrição	Despesa informada é somente para vincular aos aspectos/necessidades orçamentárias	Valor total estimado (R\$)	Valor orçamentário estimado para o exercício (R\$)	Participação de recursos externos	Ação orçamentária	Grau de prioridade	Data desejada	Renovação de contrato
155821	352	Material	CONSUMO	249993	TUBO PVC SOLDÁVEL	Não	R\$ 197,95	R\$ 197,95	Não		Alta	01/01/2022	NÃO
155821	70	Material	CONSUMO	474403	VACINA	Não	R\$ 30,00	0	Não		Alta	01/03/2022	NÃO
155821	62	Material	CONSUMO	439516	VACINA	Não	R\$ 64,00	0	Não		Alta	01/03/2022	NÃO
155821	334	Material	CONSUMO	366830	VÁLVULA DESCARGA	Não	R\$ 1.918,00	R\$ 1.918,00	Não		Alta	01/02/2022	NÃO
155821	25	Material	CONSUMO	463839	VERDURA IN NATURA	Não	R\$ 1,00	0	Não		Alta	01/03/2022	NÃO
155821	24	Material	CONSUMO	463829	VERDURA IN NATURA	Não	R\$ 1,80	0	Não		Alta	01/03/2022	NÃO
155821	9	Material	CONSUMO	217096	VINAGRE	Não	R\$ 2.340,00	0	Não		Alta	01/03/2022	NÃO
155821	130	Material	CONSUMO	238103	VISOR	Não	R\$ 12,80	0	Não		Alta	01/03/2022	NÃO

3.2 SERVIÇOS

UASG	Nº Item	Tipo de item	Subitem	Código do item	Descrição	Despesa informada é somente para vincular aos aspectos/necessidades orçamentárias	Valor total estimado (R\$)	Valor orçamentário estimado para o exercício (R\$)	Participação de recursos externos	Ação orçamentária	Grau de prioridade	Data desejada	Renovação de contrato
155821	219	Serviço	CONTINUADO	25518	ADMINISTRACAO GERENCIAMENTO-MANUTENCAO VEICULO AUTOMOTIVO	Não	R\$ 118.035,60	0	Não		Alta	31/10/2022	SIM
155821	218	Serviço	CONTINUADO	25518	ADMINISTRACAO GERENCIAMENTO-MANUTENCAO VEICULO AUTOMOTIVO	Não	R\$ 118.209,24	0	Não		Alta	31/10/2022	SIM
155821	192	Serviço	CONTINUADO	5380	Prestação de Serviços de Apoio Administrativo	Não	R\$ 51.563,90	0	Não		Alta	12/02/2022	SIM
155821	221	Serviço	NÃO CONTINUADO	22551	CONFECÇÃO BOLSA	Não	R\$ 7.500,00	0	Não		Alta	01/03/2022	NÃO
155821	297	Serviço	NÃO CONTINUADO	5452	CONFECÇÃO DE PLACAS QUADROS DISTINTIVOS ARTEFATOS DE ACRILICO METAL LAMINADO PVC	Não	R\$ 5.000,00	0	Não		Alta	01/02/2022	NÃO
155821	325	Serviço	CONTINUADO	3492	AR CONDICIONADO - MANUTENCAO DE APARELHOS DE PAREDE	Não	R\$ 26.383,36	R\$ 26.383,36	Não		Alta	03/01/2022	NÃO
155821	326	Serviço	CONTINUADO	13943	CORRETAGEM - SEGURO	Não	R\$ 8.160,00	R\$ 8.160,00	Não		Alta	01/01/2022	NÃO
155821	329	Serviço	PRAZO INDETERMINADO	22845	FORNECIMENTO DE AGUA E COLETA DE ESGOTO SANITARIO	Não	R\$ 45.040,80	R\$ 45.040,80	Não		Alta	13/04/2022	NÃO
155821	327	Serviço	NÃO CONTINUADO	3662	MANUTENCAO EXTINTORES MANGUEIRAS - COMBATE INCENDIO	Não	R\$ 4.200,00	R\$ 4.200,00	Não		Alta	02/08/2022	NÃO
155821	328	Serviço	CONTINUADO	26743	OUTSOURCING DE IMPRESSAO - LOCACAO DE EQUIPAMENTO - MONOCROMATICO A4 DE 31 A 45 PPM	Não	R\$ 27.900,00	R\$ 27.900,00	Não		Alta	24/03/2022	SIM
155821	300	Serviço	NÃO CONTINUADO	16675	INSTALACAO MANUTENCAO - CERCA ALAMBRADO TELA	Não	R\$ 20.000,00	R\$ 20.000,00	Não		Alta	01/02/2022	NÃO
155821	298	Serviço	NÃO CONTINUADO	12670	MANUTENCAO E REPARO DE IMPLEMENTO AGRICOLA	Não	R\$ 11.200,00	0	Não		Alta	01/02/2022	NÃO
155821	299	Serviço	NÃO CONTINUADO	2321	MANUTENCAO DE MOTORES A COMBUSTAO	Não	R\$ 1.800,00	0	Não		Alta	01/02/2022	NÃO
155821	193	Serviço	CONTINUADO	15008	Prestação de Serviços de Motorista	Não	R\$ 129.304,20	0	Não		Alta	12/02/2022	SIM
155821	317	Serviço	CONTINUADO	26743	OUTSOURCING DE IMPRESSAO - LOCACAO DE EQUIPAMENTO - MONOCROMATICO A4 DE 31 A 45 PPM	Não	R\$ 2.599,92	R\$ 2.599,92	Não		Alta	01/02/2022	NÃO
155821	222	Serviço	NÃO CONTINUADO	17353	SERVICOS GRAFICOS - POLICROMIA	Não	R\$ 10.000,00	0	Não		Alta	01/02/2022	NÃO
155821	204	Serviço	CONTINUADO	23647	Prestação de serviço de vigilância e segurança - orgânica -12 horas diurnas - 2ª a domingo	Não	R\$ 173.809,32	0	Não		Alta	08/08/2022	SIM

UASG	Nº Item	Tipo de item	Subitem	Código do item	Descrição	Despesa informada é somente para vincular aos aspectos/necessidades orçamentárias	Valor total estimado (R\$)	Valor orçamentário estimado para o exercício (R\$)	Participação de recursos externos	Ação orçamentária	Grau de prioridade	Data desejada	Renovação de contrato
155821	205	Serviço	CONTINUADO	23957	Prestação de serviço de vigilância e segurança - orgânica -12h noturnas - 2ª a domingo	Não	R\$ 211.747,30	0	Não		Alta	08/08/2022	SIM
155821	194	Serviço	CONTINUADO	5380	Prestação de Serviços de Apoio Administrativo	Não	R\$ 124.861,83	0	Não		Alta	12/02/2022	SIM
155821	195	Serviço	CONTINUADO	23434	Prestação de Serviço de Limpeza e Conservação - Áreas Exter-nas - 44 Horas Semanais Diurnas - Produtividade 1.200 m2	Não	R\$ 170.118,44	0	Não		Alta	12/02/2022	SIM
155821	330	Serviço	PRAZO INDETERMINADO	4120	ENERGIA ELETRICA - FORNECIMENTO MERCADO REGULADO	Não	R\$ 185.331,24	R\$ 185.331,24	Não		Alta	13/04/2022	NÃO
155821	331	Serviço	CONTINUADO	14958	INFORMATICA - INTERNET	Não	R\$ 50.639,64	R\$ 50.639,64	Não		Alta	12/07/2022	SIM
155821	208	Serviço	CONTINUADO	15210	Cantina / Bar / Lanchonete / Refeição Rápida / Restaurante	Não	R\$ 183.996,00	0	Não		Alta	05/02/2022	SIM
155821	209	Serviço	CONTINUADO	15210	Cantina / Bar / Lanchonete / Refeição Rápida / Restaurante	Não	R\$ 155.788,20	0	Não		Alta	05/02/2022	SIM
155821	210	Serviço	CONTINUADO	3557	Instalação / Manutenção - Elevadores, Escadas Rolantes, Mon-ta - Cargas / Plataforma / Escadas	Não	R\$ 15.939,60	0	Não		Alta	03/01/2022	NÃO
155821	196	Serviço	CONTINUADO	15300	Agropecuária - Serviços Auxiliares	Não	R\$ 69.453,50	0	Não		Alta	12/02/2022	SIM

3.3 OBRAS

Não existem itens desse tipo no plano.

3.4 SERVIÇOS DE ENGENHARIA

Não existem itens desse tipo no plano.

3.5 SOLUÇÕES DE TIC

Não existem itens desse tipo no plano.

Total: 490 item(s)
Valor total dos itens: **R\$ 2.202.342,05**

Documento Digitalizado Público

RELATORIO DO PLANO ANULA DE CONTRATAÇÃO - PGC/PAC - ANO DE EXECUÇÃO 2022

Assunto: RELATORIO DO PLANO ANULA DE CONTRATAÇÃO - PGC/PAC - ANO DE EXECUÇÃO 2022
Assinado por: Laercio Cristo
Tipo do Documento: Relatório
Situação: Finalizado
Nível de Acesso: Público
Tipo do Conferência: Cópia Simples

Documento assinado eletronicamente por:

- Laercio dos Santos Cristo, CHEFE - FG2 - SER-COMPRAS, em 20/04/2022 14:56:29.

Este documento foi armazenado no SUAP em 11/11/2022. Para comprovar sua integridade, faça a leitura do QRCode ao lado ou acesse <https://suap.fbaiano.edu.br/verificar-documento-externo/> e forneça os dados abaixo:

Código Verificador: 510023

Código de Autenticação: 8cc4fba16a





**SERVIÇO PÚBLICO FEDERAL
MINISTÉRIO DA EDUCAÇÃO – MEC
INSTITUTO FEDERAL DE EDUCAÇÃO, CIÊNCIA E TECNOLOGIA BAIANO
CAMPUS SERRINHA**

Declaração de Análise do item – PGC/PAC

Ano de Execução 2022

Processo nº 23790.251351.2022-47

Em atendimento aos procedimentos disciplinados no Decreto 10.947/2022 – Ministério da Economia, fundamentado no Art. 16.:

Durante o ano de sua execução, o plano de contratações anual poderá ser alterado, por meio de justificativa aprovada pela autoridade competente,

E auxiliado pelo pelo Setor de Compras e Licitações, solicito a inclusão/autorização no PGC/PAC – Ano de execução 2022 para o(s) item(ns) descrito(s) abaixo:

Justificativa: Os itens são de grande importância para utilização no Setor de Enfermaria.

DETALHAMENTO DOS PRODUTOS/SERVIÇOS

Item	Especificação	Quant.	Preço (R\$)	
			Unitário	Total
1	COLAR CERVICAL Colar cervical 4x1 produzido em polietileno de alta densidade e Etil Vinil Acetato – EVA com apoio menttoniano; possui regulagem de altura com quatro níveis de ajuste (PP/P/M e G); utilizado para imobilização cervical.; Tamanho único. Indicado para: Imobilização Cervical; Emergências; Resgate;	05	67,50	337,48
2	MEDIDOR DE GLICOSE ACCU-CHEK ACTIVE KIT Accu-Chek Active é um dispositivo de fácil utilização que evita o desperdício das tiras e permite um melhor controle do diabetes. Conteúdo da Embalagem:	01		



SERVIÇO PÚBLICO FEDERAL
MINISTÉRIO DA EDUCAÇÃO – MEC
INSTITUTO FEDERAL DE EDUCAÇÃO, CIÊNCIA E TECNOLOGIA BAIANO
CAMPUS SERRINHA

	-10 Tiras de teste Accu-Chek Active; -10 Lancetas Accu-Chek Softclix; -Lancetador Accu-Chek Softclix; -Estojo (bolsa macia); -Manual do usuário; -Guia de consulta rápida; -Bateria (CR 2032).		84,95	84,95
3	TIRAS DE TESTE ACCU-CHEK ACTIVE CX Caixa com 50 tiras-teste para controle glicêmico	04	68,67	274,68
4	LANCETAS CCU-CHEK ACTIVE Caixa com 200 lancetas accu-chek softclix; Especificações: profundidade de penetração ajustável; ajuste da profundidade da penetração: 11 níveis, dial ergonômico; nível de penetração:0,8 a 2.3 mm.	01	25,71	102,84
5	ALMOTOLIAS Fabricada com plástico resistente, com tampa para armazenamento, e aplicação de medicamentos, soro, álcool, e etc. Volume 250 ML.	06	9,00	53,97
6	MASCARA CIRÚRGICA DESCARTÁVEL Máscara cirúrgica descartável; em não tecido, a base de fibras de polipropileno, c/gramatura de 30 g/m2,c/tiras de mínimo 30 cm; com clipe nasal e pregas horizontais; três camadas, c/acabamento em solda eletrônica; hipoalérgicas; sendo a intermediária c/filtro que garanta ventilação adequada; embalagem material que garanta a integridade do produto; a apresentação do produto devera obedecer a legislação atual vigente.Caixa com 50 unidades	04	16,83	67,32
7	GORRO DESCARTÁVEL Touca descartável; confeccionada a base de fibras 100% polipropileno, cor branca, hipoalérgica; formato redonda, não sanfonada e anatômico, medindo 50 cm de diâmetro de uma extremidade p/ outra; com total capacidade de ventilação e resistente; com elástico em todo o perímetro; o produto devera obedecer a legislação atual vigente. Caixa com 100 unidades.	01	34,50	34,50
8	COMPRESSA DE GAZE Compressa de gaze hidrofila; em algodão; sem falhas ou fiapos soltos com 13 fios por cm quadrado; dobras uniformes e perfeitas variando de 05 dobras e 08 camadas, com filamento radiopaco; medindo 7,5 cm x 7,5 cm; com formato quadrado; estéril; embalado		1,03	36,05



SERVIÇO PÚBLICO FEDERAL
MINISTÉRIO DA EDUCAÇÃO – MEC
INSTITUTO FEDERAL DE EDUCAÇÃO, CIÊNCIA E TECNOLOGIA BAIANO
CAMPUS SERRINHA

	material que promova barreira microbiana e abertura asséptica.	35		
9	ABSORVENTE FEMININO Absorvente higiênico; de uso externo; composto de fibras de celulose, adesivo termoplástico; polímero acrílico, polietileno, polipropileno; espessura ultrafino; para fluxo leve; médio; sem abas, com gel, com aderência. Pacote com 08 unidades	50	2,85	142,50
10	ANTISSÉPTICO SPRAY (Cloridrato de Lidocaina (21 mg/ml), Cloreto Benzetonio (1,33mg/ml).	05	7,13	35,63
11	BOLSA TÉRMICA , material: polímero/ composição: c/ gel atóxico, capacidade :cerca 500 ml, características adicionais: selada	05	23,72	118,60
12	MALETA de Primeiros Socorros e medicamento.	01	80,00	80,00
13	NEOMICINA , composição associada com bacitracina\, concentração 5 mg + 250ui/g\, tipo medicamento pomada.	05	5,39	26,93
14	OXÍMETRO DE PULSO Portátil / monitor de dedo	02	93,80	187,60
15	SALICILATO DE METILA , composição: associada à cânfora, mentol, e ess. De Terebentina, concentração:0\,0333 ml + 0,0333 g + 0,0083 g + 0,0833 ml/ml\, Forma farmacêutica: solução tópica, embalagem: frasco aerossol.	05	17,22	86,10
16	BOLSA EMBORRACHADA PARA GELO. Tamanho G.	05	71,00	354,98
17	CADEIRA DE RODAS Construída em aço; estrutura dobrável em X; pintura eletrostática epóxi; estofamento em courvim; rodas traseiras de 24”\, injetadas em nylon com pneus maciços; rodas dianteiras de 6”\ maciças; três Freios bilaterais; protetores de roupa; apoios de pernas articuláveis, eleváveis e reguláveis em altura; apoios de braços escamoteáveis; capacidade para 100 kg; larguras do assento: 40 – 45 cm; cor preta.	01	1.613,00	1.613,00
18	BIOMBO	01	473,33	473,33



SERVIÇO PÚBLICO FEDERAL
MINISTÉRIO DA EDUCAÇÃO – MEC
INSTITUTO FEDERAL DE EDUCAÇÃO, CIÊNCIA E TECNOLOGIA BAIANO
CAMPUS SERRINHA

	Biombo triplo c/ 6 rodízios dimensões:1,75x180m; construído de tubo em alumínio pintura epox de 3/4 x 1,06 mm; faces com movimentos 360°, pés com rodízios de 1 ½; dimensões: 1,75 m x 1,80 m. Acompanha tecido em algodão cru (bege).			
19	<u>DEFIBRILADOR EXTERNO AUTOMÁTICO</u> Desfibrilador Externo Automático (D.E.A.), equipamento portátil, leve, microprocessado, tamanho reduzido, adaptável a qualquer paciente tanto adulto como infantil e neonatal, projetado para uso de emergências cardíacas com aplicação de choques por meio de pás adesivas, sistema automático de avaliação de ECG na tela (display) de cristal líquido, orientações e comandos em texto em tempo real por voz e texto exibido no display, além do número de choques e tempo decorrido. Visualização do status da bateria com alarme sonoro e luminoso para nível baixo. Alimentação: bateria de lithium (recarregável) de longa duração com capacidade mínima de 200 choques ou 12 horas de monitoramento ou 3 anos em stand by. Acompanha bolsa protetora com alça para transporte, 01 carregador de bateria, 01 par de eletrodos autoadesivos para adultos, 01 par de eletrodos autoadesivos infantil, manual do usuário, DVD de treinamento detalhado e instruções de uso. Possuir software com cabo de transmissão de dados para microcomputador, possuir registro na ANVISA e garantia mínima de 3 anos.	01	7.236,66	7.236,66
20	<u>FORNO DE MICROONDAS</u> Capacidade de 21 litros; Cor branca; Potência 700 Watts; Display de led; Diâmetro do pra to de 27 cm ; Função relógio; 10 níveis de potência; Autodescongelamento; Teclas rápidas (+ 30 segundos); Trava de segurança eletrônica; Voltagem: 220Volts; Classificação	01	729,83	729,83



**SERVIÇO PÚBLICO FEDERAL
MINISTÉRIO DA EDUCAÇÃO – MEC
INSTITUTO FEDERAL DE EDUCAÇÃO, CIÊNCIA E TECNOLOGIA BAIANO
CAMPUS SERRINHA**

energética “A”. Garantia: 12 (doze) meses.			
--	--	--	--

Serrinha-BA, 17 de Outubro de 2022.

Servidora:

Silvani Silva de Almeida

Técnica em Enfermagem – IF Baiano – Campus Serrinha

Matricula: 1307812

Assinado Eletronicamente

Em atendimento aos procedimentos disciplinados na Instrução Normativa nº 1, de 10 de janeiro de 2019 – Ministério da Economia, **autorizo/aprovo** a inclusão dos itens acima descritos e conseqüentemente a continuidade do processo.

Serrinha-BA, 17 de Outubro de 2022.

Leandro dos Santos Damasceno

Diretor-Geral

Portaria nº 282 de 18/03/2022

D.O.U de 21/03/2022

Assinado Eletronicamente

Documento Digitalizado Público

DECLARAÇÃO DE ANÁLISE DO ITEM NO PGC/PAC - ANO DE EXECUÇÃO 2022

Assunto: DECLARAÇÃO DE ANÁLISE DO ITEM NO PGC/PAC - ANO DE EXECUÇÃO 2022

Assinado por: Laercio Cristo

Tipo do Documento: Diversos

Situação: Finalizado

Nível de Acesso: Público

Tipo do Conferência: Cópia Simples

Documento assinado eletronicamente por:

- Laercio dos Santos Cristo, CHEFE - FG01 - SER-COMPRAS, em 11/11/2022 13:45:49.

Este documento foi armazenado no SUAP em 11/11/2022. Para comprovar sua integridade, faça a leitura do QRCode ao lado ou acesse <https://suap.ifbaiano.edu.br/verificar-documento-externo/> e forneça os dados abaixo:

Código Verificador: 510034

Código de Autenticação: bee00bb3e9





Ministério da Educação
Secretaria de Educação Profissional e Tecnológica
Instituto Federal de Educação, Ciência e Tecnologia Baiano
Campus Serrinha

Declaração 62/2022 - SER-COMPRAS/SER-DAP/SER-DG/RET/IFBAIANO

Declaração de Conformidade de Preços

(Processo Administrativo n.º. Processo nº 23790.251351.2022-47)

Declaro que a área técnica requisitante utilizou a IN 65/2021 - MPOG, como parâmetro para obtenção do menor preço para aquisição dos itens contidos na Dispensa de Licitação 13/2022 - Aquisição de materiais para utilização na enfermaria do Instituto Federal de Educação, Ciência e Tecnologia Baiano - Campus Serrinha.

É válido salientar que, após análise crítica, as cotações apresentadas estão em consonância aos valores praticados no mercado, inexistindo assim o risco de inexequibilidade ou superestimativa de preços dos produtos a serem adquiridos.

Serrinha/BA, 17 de Outubro de 2022

Servidora:

Silvani Silva de Almeida

Técnica em Enfermagem - IF Baiano - Campus Serrinha

Matricula: 1307812

Documento assinado eletronicamente por:

- **Silvani Silva de Almeida, TECNICO EM ENFERMAGEM**, em 17/10/2022 18:40:33.

Este documento foi emitido pelo SUAP em 17/10/2022. Para comprovar sua autenticidade, faça a leitura do QRCode ao lado ou acesse <https://suap.ifbaiano.edu.br/autenticar-documento/> e forneça os dados abaixo:

Código Verificador: 375231

Código de 4d0f1c3230

Autenticação:



Estrada Vicinal de Aparecida, S/N, Bairro Aparecida, SERRINHA / BA, CEP 48700-000

Fone: None

Documento Digitalizado Público

DECLARAÇÃO DE CONFORMIDADE DE PREÇOS

Assunto: DECLARAÇÃO DE CONFORMIDADE DE PREÇOS
Assinado por: Laercio Cristo
Tipo do Documento: DECLARAÇÃO
Situação: Finalizado
Nível de Acesso: Público
Tipo do Conferência: Cópia Simples

Documento assinado eletronicamente por:

- Laercio dos Santos Cristo, CHEFE - FG01 - SER-COMPRAS, em 11/11/2022 13:47:06.

Este documento foi armazenado no SUAP em 11/11/2022. Para comprovar sua integridade, faça a leitura do QRCode ao lado ou acesse <https://suap.ifbaiano.edu.br/verificar-documento-externo/> e forneça os dados abaixo:

Código Verificador: 510038

Código de Autenticação: 088dec4e86





Ministério da Educação
Secretaria de Educação Profissional e Tecnológica
Instituto Federal de Educação, Ciência e Tecnologia Baiano
Campus Serrinha

Declaração 74/2022 - SER-COMPRAS/SER-DAP/SER-DG/RET/IFBAIANO

Autorização para Realização de Contratação Direta

Objeto: Aquisição de Materiais/Insumos

Demandante: Setor de Enfermaria – Coordenação de Assistência Estudantil – CAE

Em atendimento aos procedimentos administrativos desta Diretoria, no que tange à verificação de disponibilidade orçamentária e adequação da demanda às necessidades institucionais, informamos **não haver objeção** quanto à execução do objeto em questão.

Serrinha-BA, 04 de Novembro de 2022.

Kerdoval da Silva Souza

Diretor Administrativo

Portaria nº 1.617/2018

D.O.U: 14/06/2018

Na qualidade de Diretor Geral do Instituto Federal Baiano – Campus Serrinha, **autorizo** a realização de Contratação Direta, para atendimento ao objeto supramencionado.

Serrinha-BA, 04 de Novembro de 2022.

Leandro dos Santos Damasceno

Diretor-Geral

Portaria n^o 282 de 18/03/2022

D.O.U de 21/03/2022

Documento assinado eletronicamente por:

- **Leandro dos Santos Damasceno, DIRETOR GERAL - CD2 - SER-DG**, em 05/11/2022 10:23:27.
- **Kerdoval da Silva Souza, DIRETOR - CD4 - SER-DAP**, em 04/11/2022 16:03:48.

Este documento foi emitido pelo SUAP em 04/11/2022. Para comprovar sua autenticidade, faça a leitura do QRCode ao lado ou acesse <https://suap.ifbaiano.edu.br/autenticar-documento/> e forneça os dados abaixo:

Código Verificador: 380338
Código de 33342d1572
Autenticação:



Estrada Vicinal de Aparecida, S/N, Bairro Aparecida, SERRINHA / BA, CEP 48700-000

Fone: None

Documento Digitalizado Público

AUTORIZAÇÃO DE CONTRATAÇÃO DIRETA

Assunto: AUTORIZAÇÃO DE CONTRATAÇÃO DIRETA
Assinado por: Laercio Cristo
Tipo do Documento: Diversos
Situação: Finalizado
Nível de Acesso: Público
Tipo do Conferência: Cópia Simples

Documento assinado eletronicamente por:

- Laercio dos Santos Cristo, CHEFE - FG01 - SER-COMPRAS, em 11/11/2022 13:48:27.

Este documento foi armazenado no SUAP em 11/11/2022. Para comprovar sua integridade, faça a leitura do QRCode ao lado ou acesse <https://suap.ifbaiano.edu.br/verificar-documento-externo/> e forneça os dados abaixo:

Código Verificador: 510042

Código de Autenticação: 86bf5b2d31





Ministério da Educação
Secretaria de Educação Profissional e Tecnológica
Instituto Federal de Educação, Ciência e Tecnologia Baiano
Campus Serrinha

DCL 65/2022 - SER-COMPRAS/SER-DAP/SER-DG/RET/IFBAIANO

PEDIDO Nº. 46/2022 - INTERESSADO: SETOR DE ENFERMARIA - CAE - DIRETORIA ACADEMICA

Solicitamos a V. S.^a, autorizar a realização da despesa, conforme as quantidades estimadas no quadro abaixo

DETALHAMENTO DOS PRODUTOS

Item	Especificação	Quant.
1	COLAR CERVICAL Colar cervical 4x1 produzido em polietileno de alta densidade e Etil Vinil Acetato - EVA com apoio menttoniano; possui regulagem de altura com quatro níveis de ajuste (PP/P/M e G); utilizado para imobilização cervical.; Tamanho único. Indicado para: Imobilização Cervical; Emergências; Resgate;	05

2	<p>MEDIDOR DE GLICOSE ACCU-CHEK ACTIVE KIT</p> <p>Accu-Chek Active é um dispositivo de fácil utilização que evita o desperdício das tiras e permite um melhor controle do diabetes. Conteúdo da Embalagem:</p> <ul style="list-style-type: none"> -10 Tiras de teste Accu-Chek Active; -10 Lancetas Accu-Chek Softclix; -Lancetador Accu-Chek Softclix; -Estojo (bolsa macia); -Manual do usuário; -Guia de consulta rápida; -Bateria (CR 2032). 	01
3	<p>TIRAS DE TESTE ACCU-CHEK ACTIVE</p> <p>CX Caixa com 50 tiras-teste para controle glicêmico</p>	04
4	<p>LANCETAS CCU-CHEK ACTIVE</p> <p>Caixa com 200 lancetas accu-chek softclix; Especificações: profundidade de penetração ajustável; ajuste da profundidade da penetração: 11 níveis, dial ergonômico; nível de penetração:0,8 a 2.3 mm.</p>	04
5	<p>ALMOTOLIAS</p> <p>Fabricada com plástico resistente, com tampa para armazenamento, e aplicação de medicamentos, soro, álcool, e etc. Volume 250 ML.</p>	06
6	<p>MASCARA CIRÚRGICA DESCARTÁVEL</p> <p>Máscara cirúrgica descartável; em não tecido, a base de fibras de polipropileno, c/gramatura de 30 g/m2,c/tiras de mínimo 30 cm; com clipe nasal e pregas horizontais; três camadas, c/acabamento em solda eletrônica; hipoalérgicas; sendo a intermediaria c/filtro que garanta ventilação adequada; embalagem material que garanta a integridade do produto; a apresentação do produto devera obedecer a legislação atual vigente.Caixa com 50 unidades</p>	04
7	<p>GORRO DESCARTÁVEL</p> <p>Touca descartável; confeccionada a base de fibras 100% polipropileno, cor branca, hipoalérgica; formato redonda, não sanfonada e anatômico, medindo 50 cm de diâmetro de uma extremidade p/ outra; com total capacidade de ventilação e resistente; com elástico em todo o perímetro; o produto devera obedecer a legislação atual vigente. Caixa com 100 unidades.</p>	01
8	<p>COMPRESSA DE GAZE</p> <p>Compressa de gaze hidrofila; em algodão; sem falhas ou fiapos soltos com 13 fios por cm quadrado; dobras uniformes e perfeitas variando de 05 dobras e 08 camadas, com filamento radiopaco; medindo 7,5 cm x 7,5 cm; com formato quadrado; estéril; embalado material que promova barreira microbiana e abertura asséptica.</p>	35

9	ABSORVENTE FEMININO Absorvente higiênico; de uso externo; composto de fibras de celulose, adesivo termoplástico; polímero acrílico, polietileno, polipropileno; espessura ultrafino; para fluxo leve; médio; sem abas, com gel, com aderência. Pacote com 08 unidades	50
10	ANTISSÉPTICO SPRAY (Cloridrato de Lidocaina (21 mg/ml), Cloreto Benzetonio (1,33mg/ml).	05
11	BOLSA TÉRMICA , material: polímero/ composição: c/ gel atóxico, capacidade :cerca 500 ml, características adicionais: selada	05
12	MALETA de Primeiros Socorros e medicamento.	01
13	NEOMICINA , composição associada com bacitracina\, concentração 5 mg + 250ui/g\, tipo medicamento pomada.	05
14	OXÍMETRO DE PULSO Portátil / monitor de dedo	02
15	SALICILATO DE METILA , composição: associada à cânfora, mentol, e ess. De Terebentina, concentração:0\,0333 ml + 0,0333 g + 0,0083 g + 0,0833 ml/ml\, Forma farmacêutica: solução tópica, embalagem: frasco aerossol.	05
16	BOLSA EMBORRACHADA PARA GELO. Tamanho G.	05
17	CADEIRA DE RODAS Construída em aço; estrutura dobrável em X; pintura eletrostática epóxi; estofamento em courvim; rodas traseiras de 24", injetadas em nylon com pneus maciços; rodas dianteiras de 6" maciças; três Freios bilaterais; protetores de roupa; apoios de pernas articuláveis, eleváveis e reguláveis em altura; apoios de braços escamoteáveis; capacidade para 100 kg; larguras do assento: 40 - 45 cm; cor preta.	01
18	BIOMBO Biombo triplo c/ 6 rodízios dimensões:1,75x180m; construído de tubo em alumínio pintura epox de 3/4 x 1,06 mm; faces com movimentos 360º, pés com rodízios de 1 ½; dimensões: 1,75 m x 1,80 m. Acompanha tecido em algodão cru (bege).	01

19	<p><u>DESFIBRILADOR EXTERNO AUTOMÁTICO</u></p> <p>Desfibrilador Externo Automático (D.E.A.), equipamento portátil, leve, microprocessado, tamanho reduzido, adaptável a qualquer paciente tanto adulto como infantil e neonatal, projetado para uso de emergências cardíacas com aplicação de choques por meio de pás adesivas, sistema automático de avaliação de ECG na tela (display) de cristal líquido, orientações e comandos em texto em tempo real por voz e texto exibido no display, além do número de choques e tempo decorrido. Visualização do status da bateria com alarme sonoro e luminoso para nível baixo. Alimentação: bateria de lithium (recarregável) de longa duração com capacidade mínima de 200 choques ou 12 horas de monitoramento ou 3 anos em stand by. Acompanha bolsa protetora com alça para transporte, 01 carregador de bateria, 01 par de eletrodos autoadesivos para adultos, 01 par de eletrodos autoadesivos infantil, manual do usuário, DVD de treinamento detalhado e instruções de uso. Possuir software com cabo de transmissão de dados para microcomputador, possuir registro na ANVISA e garantia mínima de 3 anos.</p>	01
20	<p><u>FORNO DE MICROONDAS</u></p> <p>Capacidade de 21 litros; Cor branca; Potência 700 Watts; Display de led; Diâmetro do pra to de 27 cm ; Função relógio; 10 níveis de potência; Autodescongelamento; Teclas rápidas (+ 30 segundos); Trava de segurança eletrônica; Voltagem: 220Volts; Classificação energética "A". Garantia: 12 (doze) meses.</p>	01

A) DO OBJETO: *Aquisição de materiais/insumos para o Setor de Enfermaria ligado a Coordenação de Assistência Estudantil do Instituto Federal de Educação, Ciência e Tecnologia Baiano – Campus Serrinha, por meio da **Dispensa de Licitação nº 13/2022**, com a **Empresa:***

XXXXXXXXXXXXXXXXXXXXXXXXXX

B) DA MOTIVAÇÃO: *Os itens/materiais/equipamentos são de extrema importancia para os cuidados de enfermaria junto aos discentes e servidores do IF Baiano - Campus Serrinha.*

C) DA FUNDAMENTAÇÃO LEGAL: Art. 75, Inciso II, da Lei n. 14.133/2021

D) DADOS ORÇAMENTÁRIOS:

Programa de Trabalho: 12363501220RL0029
PTRES: 170832
Fonte de Recursos: 8100000000
Elemento de Despesa: 339030
Plano Interno: L20RLP01FIJ
Valor disponível: 3.585,83
Data: 04/11/2022

E) DADOS ORÇAMENTÁRIOS:

Programa de Trabalho: 12363501229940029
PTRES: 170833
Fonte de Recursos: 0100000000
Elemento de Despesa: 449052
Plano Interno: L2994P23DDR
Valor disponível: 19.342,00
Data: 04/11/2022

Declaro a existência de saldo para a realização da **Aquisição/Contratação do serviço** citado.

Serrinha-BA, 04 de Novembro de 2022.

Kerdoval da Silva Souza

Diretor Administrativo

Portaria nº 1.617/2018

D.O.U: 14/06/2018

Diante da solicitação, autorizo a despesa acima especificada. Obedeçam-se as formalidades legais.

Serrinha-BA, 04 de Novembro de 2022.

Leandro dos Santos Damasceno

Diretor-Geral

Portaria n º 282 de 18/03/2022

D.O.U de 21/03/2022

Documento assinado eletronicamente por:

- **Leandro dos Santos Damasceno, DIRETOR GERAL - CD2 - SER-DG**, em 07/11/2022 09:45:01.
- **Kerdoval da Silva Souza, DIRETOR - CD4 - SER-DAP**, em 07/11/2022 09:43:19.

Este documento foi emitido pelo SUAP em 07/11/2022. Para comprovar sua autenticidade, faça a leitura do QRCode ao lado ou acesse <https://suap.ifbaiano.edu.br/autenticar-documento/> e forneça os dados abaixo:

Código Verificador: 380578
Código de 769556b846
Autenticação:



Estrada Vicinal de Aparecida, S/N, Bairro Aparecida, SERRINHA / BA, CEP 48700-000

Fone: None

Documento Digitalizado Público

PEDIDO

Assunto: PEDIDO
Assinado por: Laercio Cristo
Tipo do Documento: Diversos
Situação: Finalizado
Nível de Acesso: Público
Tipo do Conferência: Cópia Simples

Documento assinado eletronicamente por:

- Laercio dos Santos Cristo, CHEFE - FG01 - SER-COMPRAS, em 11/11/2022 13:49:09.

Este documento foi armazenado no SUAP em 11/11/2022. Para comprovar sua integridade, faça a leitura do QRCode ao lado ou acesse <https://suap.ifbaiano.edu.br/verificar-documento-externo/> e forneça os dados abaixo:

Código Verificador: 510045

Código de Autenticação: 8426978020





Ministério da Educação
Secretaria de Educação Profissional e Tecnológica
Instituto Federal de Educação, Ciência e Tecnologia Baiano
Campus Serrinha

DCL 64/2022 - SER-COMPRAS/SER-DAP/SER-DG/RET/IFBAIANO

Impacto Orçamentário-Financeiro da Despesa - Exercício 2022

(Inciso 1º do art. 16 da Lei Complementar nº. 101/2000)

DISPENSA Nº 13/2022

PEDIDO Nº 46/2022

Tendo em vista que o orçamento disponível de outros Custeios e Capital, para o Campus Serrinha até a presente data, é da ordem de **R\$ 1.675.950,00 (Um milhão, Seiscentos e Setenta e Cinco Mil, Novecentos e Cinquenta Reais)** e a despesa está estimada em **R\$ 11.958,59 (Onze Mil, Novecentos e Cinquenta e Oito Reais e Cinquenta e Nove Centavos)**, o impacto orçamentário-financeiro será de aproximadamente **0,71%**.

Serrinha-BA, 04 de de Novembro de 2022.

Kerdoval da Silva Souza

Diretor Administrativo

Portaria nº 1.617/2018

D.O.U: 14/06/2018

Declaração do Ordenador de Despesas

(Inciso II do art. 16 da lei Complementar nº 101/2000)

Declaro que a despesa tem adequação orçamentária e financeira com a lei orçamentária anual e compatibilidade com o plano plurianual e com a lei de diretrizes orçamentárias.

Serrinha-BA, 04 de de Novembro de 2022.

Leandro dos Santos Damasceno

Diretor-Geral

Portaria n^o 282 de 18/03/2022

D.O.U de 21/03/2022

Documento assinado eletronicamente por:

- **Leandro dos Santos Damasceno, DIRETOR GERAL - CD2 - SER-DG**, em 06/11/2022 11:38:35.
- **Kerdoval da Silva Souza, DIRETOR - CD4 - SER-DAP**, em 06/11/2022 11:37:16.

Este documento foi emitido pelo SUAP em 04/11/2022. Para comprovar sua autenticidade, faça a leitura do QRCode ao lado ou acesse <https://suap.ifbaiano.edu.br/autenticar-documento/> e forneça os dados abaixo:

Código Verificador: 380350
Código de 6ed810695b
Autenticação:



Estrada Vicinal de Aparecida, S/N, Bairro Aparecida, SERRINHA / BA, CEP 48700-000

Fone: None

Documento Digitalizado Público

IMPACTO ORÇAMENTARIO - FINANCEIRO

Assunto: IMPACTO ORÇAMENTARIO - FINANCEIRO
Assinado por: Laercio Cristo
Tipo do Documento: Diversos
Situação: Finalizado
Nível de Acesso: Público
Tipo do Conferência: Cópia Simples

Documento assinado eletronicamente por:

- Laercio dos Santos Cristo, CHEFE - FG01 - SER-COMPRAS, em 11/11/2022 13:49:39.

Este documento foi armazenado no SUAP em 11/11/2022. Para comprovar sua integridade, faça a leitura do QRCode ao lado ou acesse <https://suap.ifbaiano.edu.br/verificar-documento-externo/> e forneça os dados abaixo:

Código Verificador: 510048

Código de Autenticação: a4e0e4558e





MINISTÉRIO DA EDUCAÇÃO
SECRETARIA DE EDUCAÇÃO PROFISSIONAL E TECNOLÓGICA
INSTITUTO FEDERAL DE EDUCAÇÃO, CIÊNCIA E TECNOLOGIA BAIANO
CAMPUS SERRINHA

Estrada Vicinal de Aparecida – Bairro: Aparecida, sn – CEP: 48.700-000 – Serrinha – BA – Tel.: (74) 9 9135 - 7330
Email compras@serrinha.ifbaiano.edu.br

AVISO DE DISPENSA ELETRÔNICA Nº 13/2022
(Processo Administrativo n.º 23790.251351.2022-47)

Torna-se público que o Instituto Federal de Educação, Ciência e Tecnologia Baiano Campus Serrinha, por meio do Setor de Compras, sediado na Estrada Vicinal de Aparecida – Bairro: Aparecida, sn – CEP: 48.700-000 – Serrinha – BA realizará Dispensa Eletrônica, com critério de julgamento **menor preço**, na hipótese do art. 75, inciso II, nos termos da Lei nº 14.133, de 1º de abril de 2021, da Instrução Normativa SEGES/ME nº 67/2021 e demais legislação aplicável.

Data da sessão: 21/11/2022

Link: www.comprasgovernamentais.gov.br

Horário da Fase de Lances: 8:00 às 14:00 hs

1.OBJETO DA CONTRATAÇÃO DIRETA

1.1.O objeto da presente dispensa é a escolha da proposta mais vantajosa para a aquisição de materiais/insumos para o Setor de Enfermaria do IF Baiano Campus Serrinha por meio da dispensa de licitação de materiais/produtos, conforme condições, quantidades e exigências estabelecidas neste Aviso de Contratação Direta e seus anexos.

1.2.A contratação será dividida em item, conforme tabela constante no ANEXO II desse documento. .

1.2.1.Havendo mais de um item ou lote faculta-se ao fornecedor a participação em quantos forem de seu interesse. Entretanto, optando-se por participar de um lote, deve o fornecedor enviar proposta para todos os itens que o compõem.

1.3.O critério de julgamento adotado será o **menor preço**, observadas as exigências contidas neste Aviso de Contratação Direta e seus Anexos quanto às especificações do objeto.

Em caso de divergência entre a descrição contida no código CATMAT e da DESCRIÇÃO ESPECÍFICA, contido na tabela de itens (Anexo II do TR), prevalecerá a DESCRIÇÃO ESPECÍFICA da Tabela.



MINISTÉRIO DA EDUCAÇÃO
SECRETARIA DE EDUCAÇÃO PROFISSIONAL E TECNOLÓGICA
INSTITUTO FEDERAL DE EDUCAÇÃO, CIÊNCIA E TECNOLOGIA BAIANO
CAMPUS SERRINHA

Estrada Vicinal de Aparecida – Bairro: Aparecida, sn – CEP: 48.700-000 – Serrinha – BA – Tel.: (74) 9 9135 - 7330
Email compras@serrinha.ifbaiano.edu.br

2.PARTICIPAÇÃO NA DISPENSA ELETRÔNICA.

2.1.A participação na presente dispensa eletrônica se dará mediante Sistema de Dispensa Eletrônica integrante do Sistema de Compras do Governo Federal – Comprasnet 4.0, disponível no endereço eletrônico <https://www.comprasgovernamentais.gov.br>.

2.1.1.Os fornecedores deverão atender aos procedimentos previstos no Manual do Sistema de Dispensa Eletrônica, disponível no Portal de Compras do Governo Federal, para acesso ao sistema e operacionalização.

2.1.2.O fornecedor é o responsável por qualquer transação efetuada diretamente ou por seu representante no Sistema de Dispensa Eletrônica, não cabendo ao provedor do Sistema ou ao órgão entidade promotor do procedimento a responsabilidade por eventuais danos decorrentes de uso indevido da senha, ainda que por terceiros não autorizados.

2.3.Não poderão participar desta dispensa os fornecedores:

2.3.1.que não atendam às condições deste Aviso de Contratação Direta e seu(s) anexo(s);

2.3.2.estrangeiros que não tenham representação legal no Brasil com poderes expressos para receber citação e responder administrativa ou judicialmente;

2.3.3.que se enquadrem nas seguintes vedações:

a)autor do anteprojeto, do projeto básico ou do projeto executivo, pessoa física ou jurídica, quando a contratação versar sobre obra, serviços ou fornecimento de bens a ele relacionados;

b)empresa, isoladamente ou em consórcio, responsável pela elaboração do projeto básico ou do projeto executivo, ou empresa da qual o autor do projeto seja dirigente, gerente, controlador, acionista ou detentor de mais de 5% (cinco por cento) do capital com direito a voto, responsável técnico ou subcontratado, quando a contratação versar sobre obra, serviços ou fornecimento de bens a ela necessários;

c)pessoa física ou jurídica que se encontre, ao tempo da contratação, impossibilitada de contratar em decorrência de sanção que lhe foi imposta;

d)aquele que mantenha vínculo de natureza técnica, comercial, econômica, financeira, trabalhista ou civil com dirigente do órgão ou entidade contratante ou com agente público que desempenhe função na licitação ou atue na fiscalização ou na gestão do contrato, ou que deles seja cônjuge, companheiro ou parente em linha reta, colateral ou por afinidade, até o terceiro grau;

e)empresas controladoras, controladas ou coligadas, nos termos da [Lei nº 6.404, de 15 de dezembro de 1976](#), concorrendo entre si;

f)pessoa física ou jurídica que, nos 5 (cinco) anos anteriores à divulgação do aviso, tenha sido condenada judicialmente, com trânsito em julgado, por exploração de trabalho infantil, por submissão de trabalhadores a condições análogas às de escravo ou por contratação de adolescentes nos casos vedados pela legislação trabalhista

2.3.3.1.Equiparam-se aos autores do projeto as empresas integrantes do mesmo grupo econômico;



MINISTÉRIO DA EDUCAÇÃO
SECRETARIA DE EDUCAÇÃO PROFISSIONAL E TECNOLÓGICA
INSTITUTO FEDERAL DE EDUCAÇÃO, CIÊNCIA E TECNOLOGIA BAIANO
CAMPUS SERRINHA

Estrada Vicinal de Aparecida – Bairro: Aparecida, sn – CEP: 48.700-000 – Serrinha – BA – Tel.: (74) 9 9135 - 7330
Email compras@serrinha.ifbaiano.edu.br

2.3.3.2.aplica-se o disposto na alínea “c” também ao fornecedor que atue em substituição a outra pessoa, física ou jurídica, com o intuito de burlar a efetividade da sanção a ela aplicada, inclusive a sua controladora, controlada ou coligada, desde que devidamente comprovado o ilícito ou a utilização fraudulenta da personalidade jurídica do fornecedor;

2.3.4.organizações da Sociedade Civil de Interesse Público - OSCIP, atuando nessa condição (Acórdão nº 746/2014-TCU-Plenário); e

2.3.5.sociedades cooperativas.

3.INGRESSO NA DISPENSA ELETRÔNICA E CADASTRAMENTO DA PROPOSTA INICIAL

3.1.O ingresso do fornecedor na disputa da dispensa eletrônica se dará com o cadastramento de sua proposta inicial, na forma deste item.

3.2.O fornecedor interessado, após a divulgação do aviso de contratação direta, encaminhará, exclusivamente por meio do Sistema de Dispensa Eletrônica, a proposta com a descrição do objeto ofertado, a marca do produto, quando for o caso, e o preço, até a data e o horário estabelecidos para abertura do procedimento.

3.2.1.A proposta também deverá conter declaração de que compreende a integralidade dos custos para atendimento dos direitos trabalhistas assegurados na Constituição Federal, nas leis trabalhistas, nas normas infralegais, nas convenções coletivas de trabalho e nos termos de ajustamento de conduta vigentes na data de entrega das propostas.

3.3.Todas as especificações do objeto contidas na proposta, em especial o preço, vinculam a Contratada.

3.4.Nos valores propostos estarão inclusos todos os custos operacionais, encargos previdenciários, trabalhistas, tributários, comerciais e quaisquer outros que incidam direta ou indiretamente na prestação dos serviços;

3.4.1.Os preços ofertados, tanto na proposta inicial, quanto na etapa de lances, serão de exclusiva responsabilidade do fornecedor, não lhe assistindo o direito de pleitear qualquer alteração, sob alegação de erro, omissão ou qualquer outro pretexto.

3.5.Se o regime tributário da empresa implicar o recolhimento de tributos em percentuais variáveis, a cotação adequada será a que corresponde à média dos efetivos recolhimentos da empresa nos últimos doze meses.

3.6.Independentemente do percentual de tributo inserido na planilha, no pagamento serão retidos na fonte os percentuais estabelecidos na legislação vigente.

3.7.A apresentação das propostas implica obrigatoriedade do cumprimento das disposições nelas contidas, em conformidade com o que dispõe o *Termo de Referência*, assumindo o proponente o compromisso de executar os serviços nos seus termos, bem como de fornecer os materiais, equipamentos, ferramentas e utensílios necessários, em quantidades e qualidades adequadas à perfeita execução contratual, promovendo, quando requerido, sua substituição.

3.8.Uma vez enviada a proposta no sistema, os fornecedores **NÃO** poderão retirá-la, substituí-la ou modificá-la;

3.9.No cadastramento da proposta inicial, o fornecedor deverá, também, assinalar “sim” ou “não” em campo próprio do sistema eletrônico, às seguintes declarações:

2.9.1.que inexistem fatos impeditivos para sua habilitação no certame, ciente da obrigatoriedade de declarar ocorrências posteriores;

3.9.2.que cumpre os requisitos estabelecidos no artigo 3º da Lei Complementar nº 123, de 2006, estando apto a usufruir do tratamento favorecido estabelecido em seus arts. 42 a 49.



MINISTÉRIO DA EDUCAÇÃO
SECRETARIA DE EDUCAÇÃO PROFISSIONAL E TECNOLÓGICA
INSTITUTO FEDERAL DE EDUCAÇÃO, CIÊNCIA E TECNOLOGIA BAIANO
CAMPUS SERRINHA

Estrada Vicinal de Aparecida – Bairro: Aparecida, sn – CEP: 48.700-000 – Serrinha – BA – Tel.: (74) 9 9135 - 7330
Email compras@serrinha.ifbiano.edu.br

3.9.3.que está ciente e concorda com as condições contidas no Aviso de Contratação Direta e seus anexos;

3.9.4.que assume a responsabilidade pelas transações que forem efetuadas no sistema, assumindo como firmes e verdadeiras;

3.9.5.que cumpre as exigências de reserva de cargos para pessoa com deficiência e para reabilitado da Previdência Social, de que trata o art. 93 da Lei nº 8.213/91.

3.9.6.que não emprega menor de 18 anos em trabalho noturno, perigoso ou insalubre e não emprega menor de 16 anos, salvo menor, a partir de 14 anos, na condição de aprendiz, nos termos do artigo 7º, XXXIII, da Constituição;

4.FASE DE LANCES

4.1.A partir das 8:00h da data estabelecida neste Aviso de Contratação Direta, a sessão pública será automaticamente aberta pelo sistema para o envio de lances públicos e sucessivos, exclusivamente por meio do sistema eletrônico, sendo encerrado no horário de finalização de lances também já previsto neste aviso.

4.2.Iniciada a etapa competitiva, os fornecedores deverão encaminhar lances exclusivamente por meio de sistema eletrônico, sendo imediatamente informados do seu recebimento e do valor consignado no registro.

4.2.1.O lance deverá ser ofertado pelo valor total do item.

4.2.2.O fornecedor somente poderá oferecer valor inferior ou maior percentual de desconto em relação ao último lance por ele ofertado e registrado pelo sistema.

4.2.3.O fornecedor poderá oferecer lances sucessivos iguais ou superiores ao lance que esteja vencendo o certame, desde que inferiores ao menor por ele ofertado e registrado pelo sistema, sendo tais lances definidos como “lances intermediários” para os fins deste Aviso de Contratação Direta.

4.2.4.O intervalo mínimo de diferença de valores ou percentuais entre os lances, que incidirá tanto em relação aos lances intermediários quanto em relação ao que cobrir a melhor oferta é de **R\$0,10 (dez) centavos**.

4.3.Havendo lances iguais ao menor já ofertado, prevalecerá aquele que for recebido e registrado primeiro no sistema.

4.4.Caso o fornecedor não apresente lances, concorrerá com o valor de sua proposta.

4.5.Durante o procedimento, os fornecedores serão informados, em tempo real, do valor do menor lance registrado, vedada a identificação do fornecedor.

4.6.Imediatamente após o término do prazo estabelecido para a fase de lances, haverá o seu encerramento, com o ordenamento e divulgação dos lances, pelo sistema, em ordem crescente de classificação.

4.7.O encerramento da fase de lances ocorrerá de forma automática pontualmente no horário indicado, sem qualquer possibilidade de prorrogação e não havendo tempo aleatório ou mecanismo similar.

5.JULGAMENTO DAS PROPOSTAS DE PREÇO

5.1.Encerrada a fase de lances, será verificada a conformidade da proposta classificada em primeiro lugar quanto à adequação do objeto e à compatibilidade do preço em relação ao estipulado para a contratação. No caso de o preço da proposta vencedora estar acima do estimado pela Administração, poderá haver a negociação de condições mais vantajosas.



MINISTÉRIO DA EDUCAÇÃO
SECRETARIA DE EDUCAÇÃO PROFISSIONAL E TECNOLÓGICA
INSTITUTO FEDERAL DE EDUCAÇÃO, CIÊNCIA E TECNOLOGIA BAIANO
CAMPUS SERRINHA

Estrada Vicinal de Aparecida – Bairro: Aparecida, sn – CEP: 48.700-000 – Serrinha – BA – Tel.: (74) 9 9135 - 7330
Email compras@serrinha.ifbaiano.edu.br

5.1.1. Neste caso, será encaminhada contraproposta ao fornecedor que tenha apresentado o melhor preço, para que seja obtida melhor proposta com preço compatível ao estimado pela Administração.

5.1.2. A negociação poderá ser feita com os demais fornecedores classificados, respeitada a ordem de classificação, quando o primeiro colocado, mesmo após a negociação, for desclassificado em razão de sua proposta permanecer acima do preço máximo definido para a contratação.

5.1.3. Em qualquer caso, concluída a negociação, o resultado será registrado na ata do procedimento da dispensa eletrônica.

5.1.4. Estando o preço compatível, será solicitado o envio da proposta e, se necessário, de documentos complementares, adequada ao último lance.

5.2. O prazo de validade da proposta não será inferior a 60(sessenta) dias, a contar da data de sua apresentação.

5.3. Será desclassificada a proposta vencedora que:

5.3.1. contiver vícios insanáveis;

5.3.2. não obedecer às especificações técnicas pormenorizadas neste aviso ou em seus anexos;

5.3.3. apresentar preços inexequíveis ou permanecerem acima do preço máximo definido para a contratação;

5.3.4. não tiverem sua exequibilidade demonstrada, quando exigido pela Administração;

5.3.5. apresentar desconformidade com quaisquer outras exigências deste aviso ou seus anexos, desde que insanável.

5.4. Quando o fornecedor não conseguir comprovar que possui ou possuirá recursos suficientes para executar a contento o objeto, será considerada inexequível a proposta de preços ou menor lance que:

5.4.1. for insuficiente para a cobertura dos custos da contratação, apresente preços global ou unitários simbólicos, irrisórios ou de valor zero, incompatíveis com os preços dos insumos e salários de mercado, acrescidos dos respectivos encargos, ainda que o ato convocatório da dispensa não tenha estabelecido limites mínimos, exceto quando se referirem a materiais e instalações de propriedade do próprio fornecedor, para os quais ele renuncie a parcela ou à totalidade da remuneração.

5.4.2. apresentar um ou mais valores da planilha de custo que sejam inferiores àqueles fixados em instrumentos de caráter normativo obrigatório, tais como leis, medidas provisórias e convenções coletivas de trabalho vigentes.

5.5. Se houver indícios de inexequibilidade da proposta de preço, ou em caso da necessidade de esclarecimentos complementares, poderão ser efetuadas diligências, para que a empresa comprove a exequibilidade da proposta.

5.6. Erros no preenchimento da planilha não constituem motivo para a desclassificação da proposta. A planilha poderá ser ajustada pelo fornecedor, no prazo indicado pelo sistema, desde que não haja majoração do preço.

5.6.1. O ajuste de que trata este dispositivo se limita a sanar erros ou falhas que não alterem a substância das propostas;

5.6.2. Considera-se erro no preenchimento da planilha passível de correção a indicação de recolhimento de impostos e contribuições na forma do Simples Nacional, quando não cabível esse regime.

5.7. Para fins de análise da proposta quanto ao cumprimento das especificações do objeto, poderá ser colhida a manifestação escrita do setor requisitante do serviço ou da área especializada no objeto.



MINISTÉRIO DA EDUCAÇÃO
SECRETARIA DE EDUCAÇÃO PROFISSIONAL E TECNOLÓGICA
INSTITUTO FEDERAL DE EDUCAÇÃO, CIÊNCIA E TECNOLOGIA BAIANO
CAMPUS SERRINHA

Estrada Vicinal de Aparecida – Bairro: Aparecida, sn – CEP: 48.700-000 – Serrinha – BA – Tel.: (74) 9 9135 - 7330
Email compras@serrinha.ifbaiano.edu.br

5.8. Se a proposta ou lance vencedor for desclassificado, será examinada a proposta ou lance subsequente, e, assim sucessivamente, na ordem de classificação.

5.9. Havendo necessidade, a sessão será suspensa, informando-se no “chat” a nova data e horário para a sua continuidade.

5.10. Encerrada a análise quanto à aceitação da proposta, se iniciará a fase de habilitação, observado o disposto neste Aviso de Contratação Direta.

5.11. A proposta com o lance vencedor deverá ser encaminhada, em formato digital, através do e-mail compras@serrinha.ifbaiano.edu.br com cópia para o e-mail laercio.cristo@ifbaiano.edu.br

6. HABILITAÇÃO

6.1. Os documentos a serem exigidos para fins de habilitação constam do **ANEXO I – DOCUMENTAÇÃO EXIGIDA PARA HABILITAÇÃO** deste aviso e serão solicitados do fornecedor mais bem classificado da fase de lances.

6.2. Como condição prévia ao exame da documentação de habilitação do fornecedor detentor da proposta classificada em primeiro lugar, será verificado o eventual descumprimento das condições de participação, especialmente quanto à existência de sanção que impeça a participação no certame ou a futura contratação, mediante a consulta aos seguintes cadastros:

a) SICAF;

b) Cadastro Nacional de Empresas Inidôneas e Suspensas - CEIS, mantido pela Controladoria-Geral da União (www.portaldatransparencia.gov.br/ceis);

c) Cadastro Nacional de Condenações Cíveis por Atos de Improbidade Administrativa, mantido pelo Conselho Nacional de Justiça (www.cnj.jus.br/improbidade_adm/consultar_requerido.php).

d) Lista de Inidôneos mantida pelo Tribunal de Contas da União - TCU;

6.2.1. Para a consulta de fornecedores pessoa jurídica poderá haver a substituição das consultas das alíneas “b”, “c” e “d” acima pela Consulta Consolidada de Pessoa Jurídica do TCU (<https://certidoesapf.apps.tcu.gov.br/>)

6.2.2. A consulta aos cadastros será realizada em nome da empresa fornecedora e também de seu sócio majoritário, por força do artigo 12 da Lei nº 8.429, de 1992, que prevê, dentre as sanções impostas ao responsável pela prática de ato de improbidade administrativa, a proibição de contratar com o Poder Público, inclusive por intermédio de pessoa jurídica da qual seja sócio majoritário.

6.2.2.1. Caso conste na Consulta de Situação do Fornecedor a existência de Ocorrências Impeditivas Indiretas, o gestor diligenciará para verificar se houve fraude por parte das empresas apontadas no Relatório de Ocorrências Impeditivas Indiretas.

6.2.2.1.1. A tentativa de burla será verificada por meio dos vínculos societários, linhas de fornecimento similares, dentre outros.

6.2.2.1.2. O fornecedor será convocado para manifestação previamente à sua desclassificação

6.2.3. Constatada a existência de sanção, o fornecedor será reputado inabilitado, por falta de condição de participação.

6.3. Caso atendidas as condições de participação, a habilitação dos fornecedores será verificada por meio do SICAF, nos documentos por ele abrangidos.



MINISTÉRIO DA EDUCAÇÃO
SECRETARIA DE EDUCAÇÃO PROFISSIONAL E TECNOLÓGICA
INSTITUTO FEDERAL DE EDUCAÇÃO, CIÊNCIA E TECNOLOGIA BAIANO
CAMPUS SERRINHA

Estrada Vicinal de Aparecida – Bairro: Aparecida, sn – CEP: 48.700-000 – Serrinha – BA – Tel.: (74) 9 9135 - 7330
Email compras@serrinha.ifbaiano.edu.br

6.3.1.É dever do fornecedor atualizar previamente as comprovações constantes do SICAF para que estejam vigentes na data da abertura da sessão pública, ou encaminhar, quando solicitado, a respectiva documentação atualizada.

6.3.2.O descumprimento do subitem acima implicará a inabilitação do fornecedor, exceto se a consulta aos sítios eletrônicos oficiais emissores de certidões lograr êxito em encontrar a(s) certidão(ões) válida(s).

6.4.Havendo a necessidade de envio de documentos de habilitação complementares, necessários à confirmação daqueles exigidos neste Aviso de Contratação Direta e já apresentados, o fornecedor será convocado a encaminhá-los, em formato digital, pelo e-mail compras@serrinha.ifbaiano.edu.br, com cópia para o e-mail laercio.cristo@ifbaiano.edu.br, após solicitação da Administração, sob pena de inabilitação.

6.5.Somente haverá a necessidade de comprovação do preenchimento de requisitos mediante apresentação dos documentos originais não-digitais quando houver dúvida em relação à integridade do documento digital.

6.6.O fornecedor enquadrado como microempreendedor individual que pretenda auferir os benefícios do tratamento diferenciado previstos na Lei Complementar n. 123, de 2006, estará dispensado (a) da prova de inscrição nos cadastros de contribuintes estadual e municipal e (b) da apresentação do balanço patrimonial e das demonstrações contábeis do último exercício.

6.7.Havendo necessidade de analisar minuciosamente os documentos exigidos, a sessão será suspensa, sendo informada a nova data e horário para a sua continuidade.

6.8.Será inabilitado o fornecedor que não comprovar sua habilitação, seja por não apresentar quaisquer dos documentos exigidos, ou apresentá-los em desacordo com o estabelecido neste Aviso de Contratação Direta.

6.8.1.Na hipótese de o fornecedor não atender às exigências para a habilitação, o órgão ou entidade examinará a proposta subsequente e assim sucessivamente, na ordem de classificação, até a apuração de uma proposta que atenda às especificações do objeto e as condições de habilitação.

6.9.Constatado o atendimento às exigências de habilitação, o fornecedor será habilitado

7.CONTRATAÇÃO

7.1.Após a homologação e adjudicação, caso se conclua pela contratação, será firmado Termo de Contrato ou emitido instrumento equivalente.

7.2.A Nota de Empenho, emitida à empresa adjudicada, implica no reconhecimento de que:

7.2.1.referida Nota está substituindo o contrato, aplicando-se à relação de negócios ali estabelecida as disposições da Lei nº 14.133, de 2021;

7.2.2.a contratada se vincula à sua proposta e às previsões contidas no Aviso de Contratação Direta e seus anexos;

7.2.3.a contratada reconhece que as hipóteses de rescisão são aquelas previstas nos artigos 137 e 138 da Lei nº 14.133/21 e reconhece os direitos da Administração previstos nos artigos 137 a 139 da mesma Lei.

7.2.4.Na assinatura do contrato ou do instrumento equivalente será exigida a comprovação das condições de habilitação e contratação consignadas neste aviso, que deverão ser mantidas pelo fornecedor durante a vigência do contrato.

8.SANÇÕES



MINISTÉRIO DA EDUCAÇÃO
SECRETARIA DE EDUCAÇÃO PROFISSIONAL E TECNOLÓGICA
INSTITUTO FEDERAL DE EDUCAÇÃO, CIÊNCIA E TECNOLOGIA BAIANO
CAMPUS SERRINHA

Estrada Vicinal de Aparecida – Bairro: Aparecida, sn – CEP: 48.700-000 – Serrinha – BA – Tel.: (74) 9 9135 - 7330
Email compras@serrinha.ifbaiano.edu.br

8.1. Comete infração administrativa o fornecedor que cometer quaisquer das infrações previstas no art. 155 da Lei nº 14.133, de 2021, quais sejam:

8.1.1. dar causa à inexecução parcial do contrato;

8.1.2. dar causa à inexecução parcial do contrato que cause grave dano à Administração, ao funcionamento dos serviços públicos ou ao interesse coletivo;

8.1.3. dar causa à inexecução total do contrato;

8.1.4. deixar de entregar a documentação exigida para o certame;

8.1.5. não manter a proposta, salvo em decorrência de fato superveniente devidamente justificado;

8.1.6. não celebrar o contrato ou não entregar a documentação exigida para a contratação, quando convocado dentro do prazo de validade de sua proposta;

8.1.7. ensejar o retardamento da execução ou da entrega do objeto da licitação sem motivo justificado;

8.1.8. apresentar declaração ou documentação falsa exigida para o certame ou prestar declaração falsa durante a dispensa eletrônica ou a execução do contrato;

8.1.9. fraudar a dispensa eletrônica ou praticar ato fraudulento na execução do contrato;

8.1.10. comportar-se de modo inidôneo ou cometer fraude de qualquer natureza;

8.1.10.1. Considera-se comportamento inidôneo, entre outros, a declaração falsa quanto às condições de participação, quanto ao enquadramento como ME/EPP ou o conluio entre os fornecedores, em qualquer momento da dispensa, mesmo após o encerramento da fase de lances.

8.1.11. praticar atos ilícitos com vistas a frustrar os objetivos deste certame.

8.1.12. praticar ato lesivo previsto no art. 5º da Lei nº 12.846, de 1º de agosto de 2013.

8.2. O fornecedor que cometer qualquer das infrações discriminadas nos subitens anteriores ficará sujeito, sem prejuízo da responsabilidade civil e criminal, às seguintes sanções:

a) Advertência pela falta do subitem 8.1.1 deste Aviso de Contratação Direta, quando não se justificar a imposição de penalidade mais grave;

b) Multa de **10% (dez por cento)** sobre o valor estimado do(s) item(s) prejudicado(s) pela conduta do fornecedor, por qualquer das infrações dos subitens 8.1.1 a 8.1.12;

c) Impedimento de licitar e contratar no âmbito da Administração Pública direta e indireta do ente federativo que tiver aplicado a sanção, pelo prazo máximo de 3 (três) anos, nos casos dos subitens 8.1.2 a 8.1.7 deste Aviso de Contratação Direta, quando não se justificar a imposição de penalidade mais grave;

d) Declaração de inidoneidade para licitar ou contratar, que impedirá o responsável de licitar ou contratar no âmbito da Administração Pública direta e indireta de todos os entes federativos, pelo prazo mínimo de 3 (três) anos e máximo de 6 (seis) anos, nos casos dos subitens 8.1.8 a 8.1.12, bem como nos demais casos que justifiquem a imposição da penalidade mais grave;

8.3. Na aplicação das sanções serão considerados:



MINISTÉRIO DA EDUCAÇÃO
SECRETARIA DE EDUCAÇÃO PROFISSIONAL E TECNOLÓGICA
INSTITUTO FEDERAL DE EDUCAÇÃO, CIÊNCIA E TECNOLOGIA BAIANO
CAMPUS SERRINHA

Estrada Vicinal de Aparecida – Bairro: Aparecida, sn – CEP: 48.700-000 – Serrinha – BA – Tel.: (74) 9 9135 - 7330
Email compras@serrinha.ifbaiano.edu.br

8.3.1.a natureza e a gravidade da infração cometida;

8.3.4.as peculiaridades do caso concreto;

8.3.5.as circunstâncias agravantes ou atenuantes;

8.3.6.os danos que dela provierem para a Administração Pública;

8.3.7.a implantação ou o aperfeiçoamento de programa de integridade, conforme normas e orientações dos órgãos de controle.

8.4.Se a multa aplicada e as indenizações cabíveis forem superiores ao valor de pagamento eventualmente devido pela Administração ao contratado, além da perda desse valor, a diferença será descontada da garantia prestada ou será cobrada judicialmente.

8.5.A aplicação das sanções previstas neste Aviso de Contratação Direta, em hipótese alguma, a obrigação de reparação integral do dano causado à Administração Pública.

8.6.A penalidade de multa pode ser aplicada cumulativamente com as demais sanções.

8.7.Se, durante o processo de aplicação de penalidade, houver indícios de prática de infração administrativa tipificada pela Lei nº 12.846, de 1º de agosto de 2013, como ato lesivo à administração pública nacional ou estrangeira, cópias do processo administrativo necessárias à apuração da responsabilidade da empresa deverão ser remetidas à autoridade competente, com despacho fundamentado, para ciência e decisão sobre a eventual instauração de investigação preliminar ou Processo Administrativo de Responsabilização – PAR.

8.8.A apuração e o julgamento das demais infrações administrativas não consideradas como ato lesivo à Administração Pública nacional ou estrangeira nos termos da Lei nº 12.846, de 1º de agosto de 2013, seguirão seu rito normal na unidade administrativa.

8.9.O processamento do PAR não interfere no seguimento regular dos processos administrativos específicos para apuração da ocorrência de danos e prejuízos à Administração Pública Federal resultantes de ato lesivo cometido por pessoa jurídica, com ou sem a participação de agente público.

8.10.A aplicação de qualquer das penalidades previstas realizar-se-á em processo administrativo que assegurará o contraditório e a ampla defesa ao fornecedor/adjudicatário, observando-se o procedimento previsto na Lei nº 14.133, de 2021, e subsidiariamente na Lei nº 9.784, de 1999.

8.11.As sanções por atos praticados no decorrer da contratação estão previstas nos anexos a este Aviso.

9.DAS DISPOSIÇÕES GERAIS

9.1.O procedimento será divulgado no Comprasnet 4.0 e no Portal Nacional de Contratações Públicas - PNCP, e encaminhado automaticamente aos fornecedores registrados no Sistema de Registro Cadastral Unificado - Sicaf, por mensagem eletrônica, na correspondente linha de fornecimento que pretende atender.

9.2.No caso de todos os fornecedores restarem desclassificados ou inabilitados (procedimento fracassado), a Administração poderá:

9.2.1.republicar o presente aviso com uma nova data;

9.2.2.valer-se, para a contratação, de proposta obtida na pesquisa de preços que serviu de base ao procedimento, se houver, privilegiando-se os menores preços, sempre que possível, e desde que atendidas às condições de habilitação exigidas.

9.2.2.1.No caso do subitem anterior, a contratação será operacionalizada fora deste procedimento.



MINISTÉRIO DA EDUCAÇÃO
SECRETARIA DE EDUCAÇÃO PROFISSIONAL E TECNOLÓGICA
INSTITUTO FEDERAL DE EDUCAÇÃO, CIÊNCIA E TECNOLOGIA BAIANO
CAMPUS SERRINHA

Estrada Vicinal de Aparecida – Bairro: Aparecida, sn – CEP: 48.700-000 – Serrinha – BA – Tel.: (74) 9 9135 - 7330
Email compras@serrinha.ifbairano.edu.br

- 9.2.3. fixar prazo para que possa haver adequação das propostas ou da documentação de habilitação, conforme o caso.
- 9.3. As providências dos subitens 9.2.1 e 9.2.2 acima poderão ser utilizadas se não houver o comparecimento de quaisquer fornecedores interessados (procedimento deserto)
- 9.4. Havendo a necessidade de realização de ato de qualquer natureza pelos fornecedores, cujo prazo não conste deste Aviso de Contratação Direta, deverá ser atendido o prazo indicado pelo agente competente da Administração na respectiva notificação.
- 9.5. Caberá ao fornecedor acompanhar as operações, ficando responsável pelo ônus decorrente da perda do negócio diante da inobservância de quaisquer mensagens emitidas pela Administração ou de sua desconexão.
- 9.6. Não havendo expediente ou ocorrendo qualquer fato superveniente que impeça a realização do certame na data marcada, a sessão será automaticamente transferida para o primeiro dia útil subsequente, no mesmo horário anteriormente estabelecido, desde que não haja comunicação em contrário.
- 9.7. Os horários estabelecidos na divulgação deste procedimento e durante o envio de lances observarão o horário de Brasília-DF, inclusive para contagem de tempo e registro no Sistema e na documentação relativa ao procedimento.
- 9.8. No julgamento das propostas e da habilitação, a Administração poderá sanar erros ou falhas que não alterem a substância das propostas, dos documentos e sua validade jurídica, mediante despacho fundamentado, registrado em ata e acessível a todos, atribuindo-lhes validade e eficácia para fins de habilitação e classificação.
- 9.9. As normas disciplinadoras deste Aviso de Contratação Direta serão sempre interpretadas em favor da ampliação da disputa entre os interessados, desde que não comprometam o interesse da Administração, o princípio da isonomia, a finalidade e a segurança da contratação.
- 9.10. Os fornecedores assumem todos os custos de preparação e apresentação de suas propostas e a Administração não será, em nenhum caso, responsável por esses custos, independentemente da condução ou do resultado do processo de contratação.
- 9.11. Em caso de divergência entre disposições deste Aviso de Contratação Direta e de seus anexos ou demais peças que compõem o processo, prevalecerá as deste Aviso.
- 9.12. Da sessão pública será divulgada Ata no sistema eletrônico.
- 9.13. Integram este Aviso de Contratação Direta, para todos os fins e efeitos, os seguintes anexos:
- 9.13.1. ANEXO I – Documentação exigida para Habilitação
- 9.13.2. ANEXO II - Termo de Referência;

Serrinha/BA, 17 de Outubro de 2022

Leandro dos Santos Damasceno
Diretor-Geral
Portaria n ° 282 de 18/03/2022
D.O.U de 21/03/2022



MINISTÉRIO DA EDUCAÇÃO
SECRETARIA DE EDUCAÇÃO PROFISSIONAL E TECNOLÓGICA
INSTITUTO FEDERAL DE EDUCAÇÃO, CIÊNCIA E TECNOLOGIA BAIANO
CAMPUS SERRINHA

Estrada Vicinal de Aparecida – Bairro: Aparecida, sn – CEP: 48.700-000 – Serrinha – BA – Tel.: (74) 9 9135 - 7330
Email compras@serrinha.ifbaiano.edu.br

ANEXO I – DOCUMENTAÇÃO EXIGIDA PARA HABILITAÇÃO

1. Habilidade jurídica:

- 1.1. no caso de empresário individual, inscrição no Registro Público de Empresas Mercantis, a cargo da Junta Comercial da respectiva sede;
- 1.2. Em se tratando de Microempreendedor Individual – MEI: Certificado da Condição de Microempreendedor Individual - CCMEI, cuja aceitação ficará condicionada à verificação da autenticidade no sítio www.portaldoempreendedor.gov.br;
- 1.3. No caso de sociedade empresária ou empresa individual de responsabilidade limitada - EIRELI: ato constitutivo, estatuto ou contrato social em vigor, devidamente registrado na Junta Comercial da respectiva sede, acompanhado de documento comprobatório de seus administradores;
- 1.4. inscrição no Registro Público de Empresas Mercantis onde opera, com averbação no Registro onde tem sede a matriz, no caso de ser o participante sucursal, filial ou agência;
- 1.5. No caso de sociedade simples: inscrição do ato constitutivo no Registro Civil das Pessoas Jurídicas do local de sua sede, acompanhada de prova da indicação dos seus administradores;
- 1.6. decreto de autorização, em se tratando de sociedade empresária estrangeira em funcionamento no País;
- 1.7. Os documentos acima deverão estar acompanhados de todas as alterações ou da consolidação respectiva.

2. Regularidade fiscal, social e trabalhista:

- 2.1. prova de inscrição no Cadastro Nacional de Pessoas Jurídicas ou no Cadastro de Pessoas Físicas, conforme o caso;
- 2.2. prova de regularidade fiscal perante a Fazenda Nacional, mediante apresentação de certidão expedida conjuntamente pela Secretaria da Receita Federal do Brasil (RFB) e pela Procuradoria-Geral da Fazenda Nacional (PGFN), referente a todos os créditos tributários federais e à Dívida Ativa da União (DAU) por elas administrados, inclusive aqueles relativos à Seguridade Social, nos termos da Portaria Conjunta nº 1.751, de 02/10/2014, do Secretário da Receita Federal do Brasil e da Procuradora-Geral da Fazenda Nacional.
- 2.3. prova de regularidade com o Fundo de Garantia do Tempo de Serviço (FGTS);
- 2.4. prova de inexistência de débitos inadimplidos perante a Justiça do Trabalho, mediante a apresentação de certidão negativa ou positiva com efeito de negativa, nos termos do Título VII-A da Consolidação das Leis do Trabalho, aprovada pelo Decreto-Lei nº 5.452, de 1º de maio de 1943;



MINISTÉRIO DA EDUCAÇÃO
SECRETARIA DE EDUCAÇÃO PROFISSIONAL E TECNOLÓGICA
INSTITUTO FEDERAL DE EDUCAÇÃO, CIÊNCIA E TECNOLOGIA BAIANO
CAMPUS SERRINHA

Estrada Vicinal de Aparecida – Bairro: Aparecida, sn – CEP: 48.700-000 – Serrinha – BA – Tel.: (74) 9 9135 - 7330
Email compras@serrinha.ifbaiano.edu.br

2.5.prova de inscrição no cadastro de contribuintes *estadual*, relativo ao domicílio ou sede do fornecedor, pertinente ao seu ramo de atividade e compatível com o objeto contratual;

2.6.prova de regularidade com a Fazenda *Estadual* do domicílio ou sede do fornecedor, relativa à atividade em cujo exercício contrata ou concorre;

2.7.caso o fornecedor seja considerado isento dos tributos *estaduais* relacionados ao objeto contratual, deverá comprovar tal condição mediante a apresentação de declaração da Fazenda respectiva do seu domicílio ou sede, ou outra equivalente, na forma da lei;



MINISTÉRIO DA EDUCAÇÃO
SECRETARIA DE EDUCAÇÃO PROFISSIONAL E TECNOLÓGICA
INSTITUTO FEDERAL DE EDUCAÇÃO, CIÊNCIA E TECNOLOGIA BAIANO
CAMPUS SERRINHA

Estrada Vicinal de Aparecida – Bairro: Aparecida, sn – CEP: 48.700-000 – Serrinha – BA – Tel.: (74) 9 9135 - 7330
Email compras@serrinha.ifbaiano.edu.br

TERMO DE REFERÊNCIA
DISPENSA ELETRÔNICA Nº 13/2022
(Processo Administrativo n.º 23790.251351.2022-47)

1. DO OBJETO

1.1. Aquisição por dispensa de licitação de materiais/produtos/insumos para o **Setor de Enfermaria** do IF Baiano – Campus Serrinha, conforme condições, quantidades e exigências estabelecidas neste instrumento para os itens contidos no **ANEXO II**:

2. JUSTIFICATIVA E OBJETIVO DA CONTRATAÇÃO

2.1. A aquisição dos materiais é importante para o desenvolvimento das atividades relacionadas ao atendimento básico nos primeiros socorros em eventuais situações de que demandam atuação do serviço de saúde do IF Baiano – Campus Serrinha.

3. CLASSIFICAÇÃO DOS BENS COMUNS

3.1. Trata-se de bens comuns, nos termos da Lei nº 14.133/2021.

4. ENTREGA E CRITÉRIOS DE ACEITAÇÃO DO OBJETO

4.1. O prazo de entrega dos bens é de **15(QUINZE) dias corridos**, contados da emissão da Nota de Empenho, em remessa única, no seguinte endereço: Instituto Federal Baiano – Campus Serrinha, Estrada Vicinal de Aparecida – Bairro: Aparecida, sn – CEP: 48.700-000 – Serrinha – BA, município de Serrinha/BA.

4.2. Os bens serão recebidos provisoriamente no prazo de 05(cinco) dias, pelo(a) responsável pelo acompanhamento e fiscalização do contrato, para efeito de posterior verificação de sua conformidade com as especificações constantes neste Termo de Referência e na proposta.



MINISTÉRIO DA EDUCAÇÃO
SECRETARIA DE EDUCAÇÃO PROFISSIONAL E TECNOLÓGICA
INSTITUTO FEDERAL DE EDUCAÇÃO, CIÊNCIA E TECNOLOGIA BAIANO
CAMPUS SERRINHA

Estrada Vicinal de Aparecida – Bairro: Aparecida, sn – CEP: 48.700-000 – Serrinha – BA – Tel.: (74) 9 9135 - 7330
Email compras@serrinha.ifbaiano.edu.br

4.3. Os bens poderão ser rejeitados, no todo ou em parte, quando em desacordo com as especificações constantes neste Termo de Referência e na proposta, devendo ser substituídos no prazo de 05(cinco) dias, a contar da notificação à Contratada, às suas custas, sem prejuízo da aplicação das penalidades.

4.4. Os bens serão recebidos definitivamente no prazo de 10(dez) dias, contados do recebimento provisório, após a verificação da qualidade e quantidade do material e consequente aceitação:

4.5. O recebimento provisório ou definitivo do objeto não exclui a responsabilidade da contratada pelos prejuízos resultantes da incorreta execução do contrato.

5. OBRIGAÇÕES DO CONTRATANTE

5.1. São obrigações do Contratante:

5.1.1 receber o objeto no prazo e condições estabelecidas no aviso de dispensa e seus anexos;

5.1.2 verificar minuciosamente, no prazo fixado, a conformidade dos bens recebidos provisoriamente com as especificações constantes do aviso de dispensa da proposta, para fins de aceitação e recebimento definitivo;

5.1.3 comunicar à Contratada, por escrito, sobre imperfeições, falhas ou irregularidades verificadas no objeto fornecido, para que seja substituído, reparado ou corrigido;

5.1.4 acompanhar e fiscalizar o cumprimento das obrigações da Contratada, através de comissão ou servidor especialmente designado;

5.1.5 efetuar o pagamento à Contratada no valor correspondente ao fornecimento do objeto, no prazo e forma estabelecidos no aviso de dispensa e seus anexos.

5.2. A Administração não responderá por quaisquer compromissos assumidos pela Contratada com terceiros, ainda que vinculados à execução do presente Termo de Referência, bem como, por qualquer dano causado a terceiros em decorrência de ato da Contratada, de seus empregados, prepostos ou subordinados.

6. OBRIGAÇÕES DA CONTRATADA

6.1. A Contratada deve cumprir todas as obrigações constantes no aviso de dispensa, seus anexos e sua proposta, assumindo como exclusivamente seus os riscos e as despesas decorrentes da boa e perfeita execução do objeto e, ainda:

6.1.1 efetuar a entrega do objeto em perfeitas condições, conforme especificações, prazo e local constantes no aviso de dispensa e seus anexos, acompanhado da respectiva nota fiscal eletrônica, na qual constarão as indicações referentes a: marca, fabricante, modelo, procedência e prazo de garantia ou validade:

6.1.2 responsabilizar-se pelos vícios e danos decorrentes do objeto, de acordo com os artigos 12, 13 e 17 a 27, do Código de Defesa do Consumidor (Lei nº 8.078, de 1990);



MINISTÉRIO DA EDUCAÇÃO
SECRETARIA DE EDUCAÇÃO PROFISSIONAL E TECNOLÓGICA
INSTITUTO FEDERAL DE EDUCAÇÃO, CIÊNCIA E TECNOLOGIA BAIANO
CAMPUS SERRINHA

Estrada Vicinal de Aparecida – Bairro: Aparecida, sn – CEP: 48.700-000 – Serrinha – BA – Tel.: (74) 9 9135 - 7330
Email compras@serrinha.ifbaiano.edu.br

6.1.3 substituir, reparar ou corrigir, às suas expensas, no prazo fixado neste Termo de Referência, o objeto com avarias ou defeitos;

6.1.4 comunicar ao Contratante, no prazo máximo de 24 (vinte e quatro) horas que antecede a data da entrega, os motivos que impossibilitem o cumprimento do prazo previsto, com a devida comprovação;

6.1.5 manter, durante toda a execução do contrato, em compatibilidade com as obrigações assumidas, todas as condições de habilitação e qualificação exigidas na licitação;

6.1.6 indicar preposto para representá-la durante a execução do contrato.

7. DA SUBCONTRATAÇÃO

7.1. Não será admitida a subcontratação do objeto licitatório.

8. ALTERAÇÃO SUBJETIVA

8.1. É admissível a fusão, cisão ou incorporação da contratada com ou em outra pessoa jurídica, desde que sejam observados pela nova pessoa jurídica todos os requisitos de habilitação exigidos no aviso de dispensa licitação original; sejam mantidas as demais cláusulas e condições do contrato; não haja prejuízo à execução do objeto pactuado e haja a anuência expressa da Administração à continuidade do contrato.

9. CONTROLE DA EXECUÇÃO

9.1. Nos termos do art. 117 da Lei nº 14.133/2021, será designado representante para acompanhar e fiscalizar a entrega dos bens, anotando em registro próprio todas as ocorrências relacionadas com a execução e determinando o que for necessário à regularização de falhas ou defeitos observados.

9.2. A fiscalização de que trata este item não exclui nem reduz a responsabilidade da Contratada, inclusive perante terceiros, por qualquer irregularidade, ainda que resultante de imperfeições técnicas ou vícios redibitórios, e, na ocorrência desta, não implica em corresponsabilidade da Administração ou de seus agentes e prepostos, de conformidade com Lei nº 14.133, de 2021;

10. DAS SANÇÕES

10.1. Comete infração administrativa o fornecedor que cometer quaisquer das infrações previstas no art. 155 da Lei nº 14.133, de 2021, quais sejam:

10.1.1. dar causa à inexecução parcial do contrato;

10.1.2. dar causa à inexecução parcial do contrato que cause grave dano à Administração, ao funcionamento dos serviços públicos ou ao interesse coletivo;

10.1.3. dar causa à inexecução total do contrato;

10.1.4. deixar de entregar a documentação exigida para o certame;

10.1.5. não manter a proposta, salvo em decorrência de fato superveniente devidamente justificado;



MINISTÉRIO DA EDUCAÇÃO
SECRETARIA DE EDUCAÇÃO PROFISSIONAL E TECNOLÓGICA
INSTITUTO FEDERAL DE EDUCAÇÃO, CIÊNCIA E TECNOLOGIA BAIANO
CAMPUS SERRINHA

Estrada Vicinal de Aparecida – Bairro: Aparecida, sn – CEP: 48.700-000 – Serrinha – BA – Tel.: (74) 9 9135 - 7330
Email compras@serrinha.ifbaiano.edu.br

10.1.6. não celebrar o contrato ou não entregar a documentação exigida para a contratação, quando convocado dentro do prazo de validade de sua proposta;

10.1.7. ensejar o retardamento da execução ou da entrega do objeto da licitação sem motivo justificado;

10.1.8. apresentar declaração ou documentação falsa exigida para o certame ou prestar declaração falsa durante a dispensa eletrônica ou a execução do contrato;

10.1.9. fraudar a dispensa eletrônica ou praticar ato fraudulento na execução do contrato;

10.1.10. comportar-se de modo inidôneo ou cometer fraude de qualquer natureza;

10.1.10.1. Considera-se comportamento inidôneo, entre outros, a declaração falsa quanto às condições de participação, quanto ao enquadramento como ME/EPP ou o conluio entre os fornecedores, em qualquer momento da dispensa, mesmo após o encerramento da fase de lances.

10.1.11. praticar atos ilícitos com vistas a frustrar os objetivos deste certame.

10.1.12. praticar ato lesivo previsto no art. 5º da Lei nº 12.846, de 1º de agosto de 2013.

10.2. O fornecedor que cometer qualquer das infrações discriminadas nos subitens anteriores ficará sujeito, sem prejuízo da responsabilidade civil e criminal, às seguintes sanções:

a) Advertência pela falta do subitem 8.1.1 deste Aviso de Contratação Direta, quando não se justificar a imposição de penalidade mais grave;

b) Multa de **10% (dez por cento)** sobre o valor estimado do(s) item(s) prejudicado(s) pela conduta do fornecedor, por qualquer das infrações dos subitens 10.1 a 10.1.12;

c) Impedimento de licitar e contratar no âmbito da Administração Pública direta e indireta do ente federativo que tiver aplicado a sanção, pelo prazo máximo de 3 (três) anos, nos casos dos subitens 10.1.2 a 10.1.7 do Aviso de Contratação Direta, quando não se justificar a imposição de penalidade mais grave;

d) Declaração de inidoneidade para licitar ou contratar, que impedirá o responsável de licitar ou contratar no âmbito da Administração Pública direta e indireta de todos os entes federativos, pelo prazo mínimo de 3 (três) anos e máximo de 6 (seis) anos, nos casos dos subitens 10.1.8 a 10.1.12, bem como nos demais casos que justifiquem a imposição da penalidade mais grave;

10.3. Na aplicação das sanções serão considerados:

10.3.1. a natureza e a gravidade da infração cometida;

10.3.2. as peculiaridades do caso concreto;

10.3.3. as circunstâncias agravantes ou atenuantes;

10.3.4. os danos que dela provierem para a Administração Pública;

10.3.5. a implantação ou o aperfeiçoamento de programa de integridade, conforme normas e orientações dos órgãos de controle.

10.4. Se a multa aplicada e as indenizações cabíveis forem superiores ao valor de pagamento eventualmente devido pela Administração ao contratado, além da perda desse valor, a diferença será descontada da garantia prestada ou será cobrada judicialmente.



MINISTÉRIO DA EDUCAÇÃO
SECRETARIA DE EDUCAÇÃO PROFISSIONAL E TECNOLÓGICA
INSTITUTO FEDERAL DE EDUCAÇÃO, CIÊNCIA E TECNOLOGIA BAIANO
CAMPUS SERRINHA

Estrada Vicinal de Aparecida – Bairro: Aparecida, sn – CEP: 48.700-000 – Serrinha – BA – Tel.: (74) 9 9135 - 7330
Email compras@serrinha.ifbaiano.edu.br

10.5.A aplicação das sanções previstas neste Aviso de Contratação Direta, em hipótese alguma, a obrigação de reparação integral do dano causado à Administração Pública.

10.6.A penalidade de multa pode ser aplicada cumulativamente com as demais sanções.

10.7.Se, durante o processo de aplicação de penalidade, houver indícios de prática de infração administrativa tipificada pela Lei nº 12.846, de 1º de agosto de 2013, como ato lesivo à administração pública nacional ou estrangeira, cópias do processo administrativo necessárias à apuração da responsabilidade da empresa deverão ser remetidas à autoridade competente, com despacho fundamentado, para ciência e decisão sobre a eventual instauração de investigação preliminar ou Processo Administrativo de Responsabilização – PAR.

10.8.A apuração e o julgamento das demais infrações administrativas não consideradas como ato lesivo à Administração Pública nacional ou estrangeira nos termos da Lei nº 12.846, de 1º de agosto de 2013, seguirão seu rito normal na unidade administrativa.

10.9.O processamento do PAR não interfere no seguimento regular dos processos administrativos específicos para apuração da ocorrência de danos e prejuízos à Administração Pública Federal resultantes de ato lesivo cometido por pessoa jurídica, com ou sem a participação de agente público.

10.10.A aplicação de qualquer das penalidades previstas realizar-se-á em processo administrativo que assegurará o contraditório e a ampla defesa ao fornecedor/adjudicatário, observando-se o procedimento previsto na Lei nº 14.133, de 2021, e subsidiariamente na Lei nº 9.784, de 1999.

10.11.As sanções por atos praticados no decorrer da contratação estão previstas nos anexos a este Aviso.

O presente Termo de Referência foi elaborado pelo Setor de Enfermagem com auxílio do Setor de Compras e Licitações, estando em consonância com as disposições legais e normativas aplicáveis, com o interesse e a conveniência da Administração, e íntegra o processo administrativo.

Serrinha(Ba), 18 de Outubro de 2022

Elaborado por:

Silvani Silva de Almeida

Técnica em Enfermagem – IF Baiano – Campus Serrinha
Matricula: 1307812

Assinado Eletronicamente

Assessoria ao setor requisitante:

Laércio dos Santos Cristo

Chefe do Setor de Compras e Licitações
Portaria nº 1.186/2018
D.O.U: 07/05/2018
IF – Baiano – Campus Serrinha

Assinado Eletronicamente



MINISTÉRIO DA EDUCAÇÃO
SECRETARIA DE EDUCAÇÃO PROFISSIONAL E TECNOLÓGICA
INSTITUTO FEDERAL DE EDUCAÇÃO, CIÊNCIA E TECNOLOGIA BAIANO
CAMPUS SERRINHA

Estrada Vicinal de Aparecida – Bairro: Aparecida, sn – CEP: 48.700-000 – Serrinha – BA – Tel.: (74) 9 9135 - 7330
Email compras@serrinha.ifbaino.edu.br

Aprovo o Termo de Referência,

Leandro dos Santos Damasceno

Diretor-Geral

Portaria n ° 282 de 18/03/2022

D.O.U de 21/03/2022

Assinado Eletronicamente

Documento Digitalizado Público

AVISO DE DISPENSA DE LICITAÇÃO ELETRONICO - DATA DA SESSÃO 21/11/2022

Assunto: AVISO DE DISPENSA DE LICITAÇÃO ELETRONICO - DATA DA SESSÃO 21/11/2022
Assinado por: Laercio Cristo
Tipo do Documento: Diversos
Situação: Finalizado
Nível de Acesso: Público
Tipo do Conferência: Cópia Simples

Documento assinado eletronicamente por:

- Laercio dos Santos Cristo, CHEFE - FG01 - SER-COMPRAS, em 11/11/2022 13:52:42.

Este documento foi armazenado no SUAP em 11/11/2022. Para comprovar sua integridade, faça a leitura do QRCode ao lado ou acesse <https://suap.ifbaiano.edu.br/verificar-documento-externo/> e forneça os dados abaixo:

Código Verificador: 510052

Código de Autenticação: 8e27787922





**SERVIÇO PÚBLICO FEDERAL
MINISTÉRIO DA EDUCAÇÃO – MEC
INSTITUTO FEDERAL DE EDUCAÇÃO, CIÊNCIA E TECNOLOGIA BAIANO
CAMPUS SERRINHA**

Anexo II do Termo de Referência

Processo nº 23790.251351.2022-47

DETALHAMENTO DOS PRODUTOS

Item	Especificação	Quant.
1	COLAR CERVICAL Colar cervical 4x1 produzido em polietileno de alta densidade e Etil Vinil Acetato – EVA com apoio menttoniano; possui regulagem de altura com quatro níveis de ajuste (PP/P/M e G); utilizado para imobilização cervical.; Tamanho único. Indicado para: Imobilização Cervical; Emergências; Resgate;	05
2	MEDIDOR DE GLICOSE ACCU-CHEK ACTIVE KIT Accu-Chek Active é um dispositivo de fácil utilização que evita o desperdício das tiras e permite um melhor controle do diabetes. Conteúdo da Embalagem: -10 Tiras de teste Accu-Chek Active; -10 Lancetas Accu-Chek Softclix; -Lancetador Accu-Chek Softclix; -Estojo (bolsa macia); -Manual do usuário; -Guia de consulta rápida; -Bateria (CR 2032).	01
3	TIRAS DE TESTE ACCU-CHEK ACTIVE CX Caixa com 50 tiras-teste para controle glicêmico	04
4	LANCETAS CCU-CHEK ACTIVE Caixa com 200 lancetas accu-chek softclix; Especificações: profundidade de penetração ajustável; ajuste da profundidade da penetração: 11 níveis, dial ergonômico; nível de penetração:0,8 a 2.3 mm.	04
5	ALMOTOLIAS Fabricada com plástico resistente, com tampa para armazenamento, e aplicação de medicamentos, soro, álcool, e etc. Volume 250 ML.	06
6	MASCARA CIRÚRGICA DESCARTÁVEL Máscara cirúrgica descartável; em não tecido, a base de fibras de polipropileno, c/gramatura de 30 g/m2,c/tiras de mínimo 30 cm; com clipe nasal e pregas horizontais; três camadas, c/acabamento em solda eletrônica; hipoalérgicas; sendo a intermediaria c/filtro que garanta ventilação adequada; embalagem material que garanta a integridade do produto; a apresentação do produto devera obedecer a legislação atual vigente.Caixa com 50 unidades	04
7	GORRO DESCARTÁVEL Touca descartável; confeccionada a base de fibras 100% polipropileno, cor branca, hipoalérgica; formato redonda, não sanfonada e anatômico, medindo 50 cm de diâmetro de uma extremidade p/ outra; com total capacidade de ventilação e resistente; com elástico em todo o perímetro; o produto devera obedecer a legislação	01



SERVIÇO PÚBLICO FEDERAL
MINISTÉRIO DA EDUCAÇÃO – MEC
INSTITUTO FEDERAL DE EDUCAÇÃO, CIÊNCIA E TECNOLOGIA BAIANO
CAMPUS SERRINHA

	atual vigente. Caixa com 100 unidades.	
8	COMPRESSA DE GAZE Compressa de gaze hidrofila; em algodão; sem falhas ou fiapos soltos com 13 fios por cm quadrado; dobras uniformes e perfeitas variando de 05 dobras e 08 camadas, com filamento radiopaco; medindo 7,5 cm x 7,5 cm; com formato quadrado; estéril; embalado material que promova barreira microbiana e abertura asséptica.	35
9	ABSORVENTE FEMININO Absorvente higiênico; de uso externo; composto de fibras de celulose, adesivo termoplástico; polímero acrílico, polietileno, polipropileno; espessura ultrafino; para fluxo leve; médio; sem abas, com gel, com aderência. Pacote com 08 unidades	50
10	ANTISSÉPTICO SPRAY (Cloridrato de Lidocaina (21 mg/ml), Cloreto Benzetonio (1,33mg/ml).	05
11	BOLSA TÉRMICA , material: polímero/ composição: c/ gel atóxico, capacidade :cerca 500 ml, características adicionais: selada	05
12	MALETA de Primeiros Socorros e medicamento.	01
13	NEOMICINA , composição associada com bacitracina\, concentração 5 mg + 250ui/g\, tipo medicamento pomada.	05
14	OXÍMETRO DE PULSO Portátil / monitor de dedo	02
15	SALICILATO DE METILA , composição: associada à cânfora, mentol, e ess. De Terebentina, concentração:0\,0333 ml + 0,0333 g + 0,0083 g + 0,0833 ml/ml\, Forma farmacêutica: solução tópica, embalagem: frasco aerossol.	05
16	BOLSA EMBORRACHADA PARA GELO. Tamanho G.	05
17	CADEIRA DE RODAS Construída em aço; estrutura dobrável em X; pintura eletrostática epóxi; estofamento em courvim; rodas traseiras de 24”, injetadas em nylon com pneus maciços; rodas dianteiras de 6” maciças; três Freios bilaterais; protetores de roupa; apoios de pernas articuláveis, eleváveis e reguláveis em altura; apoios de braços escamoteáveis; capacidade para 100 kg; larguras do assento: 40 – 45 cm; cor preta.	01
18	BIOMBO Biombo triplo c/ 6 rodízios dimensões:1,75x180m; construído de tubo em alumínio pintura epox de 3/4 x 1,06 mm; faces com movimentos 360°, pés com rodízios de 1 ½; dimensões: 1,75 m x 1,80 m. Acompanha tecido em algodão cru (bege).	01
19	DEFIBRILADOR EXTERNO AUTOMÁTICO Desfibrilador Externo Automático (D.E.A.), equipamento portátil, leve, microprocessado, tamanho reduzido, adaptável a qualquer paciente tanto adulto como infantil e neonatal, projetado para uso de emergências cardíacas com aplicação	01



SERVIÇO PÚBLICO FEDERAL
MINISTÉRIO DA EDUCAÇÃO – MEC
INSTITUTO FEDERAL DE EDUCAÇÃO, CIÊNCIA E TECNOLOGIA BAIANO
CAMPUS SERRINHA

	<p>de choques por meio de pás adesivas, sistema automático de avaliação de ECG na tela (display) de cristal líquido, orientações e comandos em texto em tempo real por voz e texto exibido no display, além do número de choques e tempo decorrido. Visualização do status da bateria com alarme sonoro e luminoso para nível baixo. Alimentação: bateria de lithium (recarregável) de longa duração com capacidade mínima de 200 choques ou 12 horas de monitoramento ou 3 anos em stand by. Acompanha bolsa protetora com alça para transporte, 01 carregador de bateria, 01 par de eletrodos autoadesivos para adultos, 01 par de eletrodos autoadesivos infantil, manual do usuário, DVD de treinamento detalhado e instruções de uso. Possuir software com cabo de transmissão de dados para microcomputador, possuir registro na ANVISA e garantia mínima de 3 anos.</p>	
20	<p><u>FORNO DE MICROONDAS</u> Capacidade de 21 a 22 litros; Cor branca; Potência mínima de 700 Watts; Display de led; Diâmetro do pra to de 27 cm (em média) ; Função relógio; 10 níveis de potência; Autodescongelamento; Teclas rápidas (+ 30 segundos); Trava de segurança eletrônica; Voltagem: 220Volts; Classificação energética “A”. Garantia: 12 (doze) meses. (Ou características superiores mantida a capacidade de 21 litros</p>	01

Serrinha-BA, 04 de Novembro de 2022.

Servidora:

Silvani Silva de Almeida

Técnica em Enfermagem – IF Baiano – Campus Serrinha

Matricula: 1307812

Assinado Eletronicamente

Documento Digitalizado Público

ANEXO A DO TERMO DE REFERENCIA - AVISO DE DISPENSA DE LICITAÇÃO ELETRONICA 13/2022 - ENFERMARIA

Assunto: ANEXO A DO TERMO DE REFERENCIA - AVISO DE DISPENSA DE LICITAÇÃO ELETRONICA 13/2022 - ENFERMARIA

Assinado por: Laercio Cristo

Tipo do Documento: Diversos

Situação: Finalizado

Nível de Acesso: Público

Tipo do Conferência: Cópia Simples

Documento assinado eletronicamente por:

- Laercio dos Santos Cristo, CHEFE - FG01 - SER-COMPRAS, em 11/11/2022 13:53:26.

Este documento foi armazenado no SUAP em 11/11/2022. Para comprovar sua integridade, faça a leitura do QRCode ao lado ou acesse <https://suap.ifbaiano.edu.br/verificar-documento-externo/> e forneça os dados abaixo:

Código Verificador: 510054

Código de Autenticação: 5cabf738e1



Zimbra**laercio.cristo@ifbaiano.edu.br**

Dispensa de Licitação Eletrônica 13/2022 - Aquisição de Material para a Enfermaria

De : Laércio dos Santos Cristo
<laercio.cristo@ifbaiano.edu.br>

Qui, 01 de dez de 2022 09:19

 7 anexos

Assunto : Dispensa de Licitação Eletrônica 13/2022 - Aquisição de Material para a Enfermaria

Para : Silvani Silva de Almeida
<silvani.almeida@ifbaiano.edu.br>

Cc : Diretoria Administrativa Campus Serrinha
<dadm@serrinha.ifbaiano.edu.br>, Paulo Ricardo da Silva Barbosa <paulo.ricardo@ifbaiano.edu.br>, Coordenação de Assistência Estudantil, Campus Serrinha <cae@serrinha.ifbaiano.edu.br>, Diretoria Acadêmica Campus Serrinha <da@serrinha.ifbaiano.edu.br>, Leandro Damasceno <leandro.damasceno@serrinha.ifbaiano.edu.br>

Boa Tarde!

Prezada,

Informo que a Dispensa de Licitação 13/2022 - Aquisição de Material para o Setor de Enfermagem, encontra-se na fase de análise de proposta de preços, cabe a área técnica requisitante, conforme legislação e jurisprudência do TCU, o auxílio ao Setor de Compras e Licitações no momento de verificação das propostas, observando se as propostas apresentadas pelas empresas estão ou não de acordo ao inserido no Termo de Referência. Diante do exposto, solicito com brevidade a análise da descrição dos itens antes da reabertura do processo, ressaltando que o processo será reaberto no dia 01/12/2022 às 08:30.

Obs.: Segue em anexo as propostas de preços das empresas, Tabela (Anexo do Termo de Referência) contendo a descrição dos itens feita pela área requisitante, e o documento intitulado "Análise das Propostas", no qual a área requisitante deverá sinalizar se a descrição da proposta está de acordo ao solicitado.

Me coloco totalmente a disposição para retirar eventuais dúvidas,

Atenciosamente,

Laércio dos Santos Cristo
Chefe do Setor de Compras e Licitações
Portaria nº 1.062/2022
D.O.U: 13/07/2022
IF - Baiano - Campus Serrinha

 **PROPOSTA DE PREÇOS COMPLETA DA EMPRESA SMARTMED.pdf**
8 MB

 **PROPOSTA DE PREÇOS COMPLETA DA EMPRESA ONLINE.pdf**
496 KB

 **OXIMETRO ESPECIFICAÇÃO - EMPRESA MANHAÇU.pdf**
233 KB

 **PROPOSTA DE PREÇOS DA EMPRESA MANHAÇU.pdf**
816 KB

 **PROPOSTA DE PREÇOS EMPRESA LUCAS.pdf**
468 KB

 **PROPOSTA DE PREÇOS - EMPRESA DUNAFARMA.pdf**
616 KB

 **Anexo A do Termo de Referencia - ANALISE DAS PROPOSTAS DE PREÇOS
01.12.2022.doc**
74 KB

Documento Digitalizado Público

E-MAIL SOLICITANDO O POSICIONAMENTO DA REA TÉCNICA REQUISITANTE SOBRE A ACEITAÇÃO OU NÃO DAS PROPOSTAS

Assunto: E-MAIL SOLICITANDO O POSICIONAMENTO DA REA TÉCNICA REQUISITANTE SOBRE A ACEITAÇÃO OU NÃO DAS PROPOSTAS

Assinado por: Laercio Cristo

Tipo do Documento: E-mail

Situação: Finalizado

Nível de Acesso: Público

Tipo do Conferência: Cópia Simples

Documento assinado eletronicamente por:

- Laercio dos Santos Cristo, CHEFE - FG01 - SER-COMPRAS, em 04/12/2022 12:02:11.

Este documento foi armazenado no SUAP em 04/12/2022. Para comprovar sua integridade, faça a leitura do QRCode ao lado ou acesse <https://suap.ifbaiano.edu.br/verificar-documento-externo/> e forneça os dados abaixo:

Código Verificador: 523087

Código de Autenticação: 793af0ef69





SERVIÇO PÚBLICO FEDERAL
MINISTÉRIO DA EDUCAÇÃO – MEC
INSTITUTO FEDERAL DE EDUCAÇÃO, CIÊNCIA E TECNOLOGIA BAIANO
CAMPUS SERRINHA

Análise das propostas

Anexo II do Termo de Referência

Processo nº 23790.251351.2022-47

DETALHAMENTO DOS PRODUTOS

Item	Especificação	Quant.	Empresa CNPJ	Valor estimado pela Administração	Valor Apresentado pela empresa	Análise da área requisitante A descrição da proposta atente: SIM ou NÃO
1	COLAR CERVICAL Colar cervical 4x1 produzido em polietileno de alta densidade e Etil Vinil Acetato – EVA com apoio menttoniano; possui regulagem de altura com quatro níveis de ajuste (PP/P/M e G); utilizado para imobilização cervical.; Tamanho único. Indicado para: Imobilização Cervical; Emergências; Resgate;	05	Tentativa de Negociação Sem sucesso	67,50	2.561,80	ITEM FRACASSADO
2	MEDIDOR DE GLICOSE ACCU-CHEK ACTIVE KIT Accu-Chek Active é um dispositivo de fácil utilização que evita o desperdício das tiras e permite um melhor controle do diabetes. Conteúdo da Embalagem: -10 Tiras de teste Accu-Chek Active; -10 Lancetas Accu-Chek Softclix; -Lancetador Accu-Chek Softclix;	01	DUNAFARMA MEDICAMENTOS LTDA 14.080.830/0001-80	84,95	84,95	Atende a necessidade do Setor de Enfermagem



SERVIÇO PÚBLICO FEDERAL
MINISTÉRIO DA EDUCAÇÃO – MEC
INSTITUTO FEDERAL DE EDUCAÇÃO, CIÊNCIA E TECNOLOGIA BAIANO
CAMPUS SERRINHA

	-Estojo (bolsa macia); -Manual do usuário; -Guia de consulta rápida; -Bateria (CR 2032).					
3	TIRAS DE TESTE ACCU-CHEK ACTIVE CX Caixa com 50 tiras-teste para controle glicêmico	04	Tentativa de Negociação Sem sucesso	68,67	2.530,28	ITEM FRACASSADO
4	LANCETAS CCU-CHEK ACTIVE Caixa com 200 lancetas accu-chek softclix; Especificações: profundidade de penetração ajustável; ajuste da profundidade da penetração: 11 níveis, dial ergonômico; nível de penetração:0,8 a 2.3 mm.	04	DUNAFARMA MEDICAMENTOS LTDA 14.080.830/0001-80	25,71	25,70	Atende a necessidade do Setor de Enfermagem
5	ALMOTOLIAS Fabricada com plástico resistente, com tampa para armazenamento, e aplicação de medicamentos, soro, álcool, e etc. Volume 250 ML.	06	Tentativa de Negociação Sem sucesso	9,00	273,39	ITEM FRACASSADO
6	MASCARA CIRÚRGICA DESCARTÁVEL Máscara cirúrgica descartável; em não tecido, a base de fibras de polipropileno, c/gramatura de 30 g/m2,c/tiras de mínimo 30 cm; com clipe nasal e pregas horizontais; três camadas, c/acabamento em solda eletrônica; hipoalérgicas; sendo a intermediária c/filtro que garanta ventilação adequada; embalagem material que garanta a integridade do produto; a apresentação do produto devesa obedecer a legislação atual vigente.Caixa com 50 unidades	04	DUNAFARMA MEDICAMENTOS LTDA 14.080.830/0001-80	16,83	16,83	Atende a necessidade do Setor de Enfermagem
7	GORRO DESCARTÁVEL Touca descartável; confeccionada a base de fibras 100% polipropileno, cor branca, hipoalérgica; formato redonda, não sanfonada e anatômico, medindo 50 cm de diâmetro de uma extremidade p/ outra; com total capacidade de ventilação e	01	LUCAS NUNES DOS SANTOS 05646992508 44.300.569/0001-48	34,50	17,99	Atende a necessidade do Setor de Enfermagem



SERVIÇO PÚBLICO FEDERAL
MINISTÉRIO DA EDUCAÇÃO – MEC
INSTITUTO FEDERAL DE EDUCAÇÃO, CIÊNCIA E TECNOLOGIA BAIANO
CAMPUS SERRINHA

	resistente; com elástico em todo o perímetro; o produto deverá obedecer a legislação atual vigente. Caixa com 100 unidades.					
8	COMPRESSA DE GAZE Compressa de gaze hidrofílica; em algodão; sem falhas ou fiapos soltos com 13 fios por cm quadrado; dobras uniformes e perfeitas variando de 05 dobras e 08 camadas, com filamento radiopaco; medindo 7,5 cm x 7,5 cm; com formato quadrado; estéril; embalado material que promova barreira microbiana e abertura asséptica.	35	DUNAFARMA MEDICAMENTOS LTDA 14.080.830/0001-80	1,03	0,92	Atende a necessidade do Setor de Enfermagem
9	ABSORVENTE FEMININO Absorvente higiênico; de uso externo; composto de fibras de celulose, adesivo termoplástico; polímero acrílico, polietileno, polipropileno; espessura ultrafino; para fluxo leve; médio; sem abas, com gel, com aderência. Pacote com 08 unidades	50	DUNAFARMA MEDICAMENTOS LTDA 14.080.830/0001-80	2,85	2,60	Atende a necessidade do Setor de Enfermagem
10	ANTI-SÉPTICO SPRAY (Cloridrato de Lidocaina (21 mg/ml), Cloreto Benzetonio (1,33mg/ml).	05	Tentativa de Negociação Sem sucesso	7,13	247,57	ITEM FRACASSADO
11	BOLSA TÉRMICA , material: polímero/ composição: c/ gel atóxico, capacidade :cerca 500 ml, características adicionais: selada	05	DUNAFARMA MEDICAMENTOS LTDA 14.080.830/0001-80	23,72	23,72	Atende a necessidade do Setor de Enfermagem
12	MALETA de Primeiros Socorros e medicamento.	01	LUCAS NUNES DOS SANTOS 05646992508 44.300.569/0001-48	80,00	79,35	Atende a necessidade do Setor de Enfermagem
13	NEOMICINA , composição associada com bacitracina\, concentração 5 mg + 250ui/g\, tipo medicamento pomada.	05	DUNAFARMA MEDICAMENTOS LTDA 14.080.830/0001-80	5,39	5,39	Atende a necessidade do Setor de Enfermagem



SERVIÇO PÚBLICO FEDERAL
MINISTÉRIO DA EDUCAÇÃO – MEC
INSTITUTO FEDERAL DE EDUCAÇÃO, CIÊNCIA E TECNOLOGIA BAIANO
CAMPUS SERRINHA

14	OXÍMETRO DE PULSO Portátil / monitor de dedo	02	MANHUACU CONSTRUCAO, TERCEIRIZACAO E COMERCIALIZACA O DE MATERIAIS EIRELI 30.814.518/0001-20	93,80	93,80	Atende a necessidade do Setor de Enfermagem
15	SALICILATO DE METILA , composição: associada à cânfora, mentol, e ess. De Terebentina, concentração: 0,0333 ml + 0,0333 g + 0,0083 g + 0,0833 ml/ml, Forma farmacêutica: solução tópica, embalagem: frasco aerossol.	05	DUNAFARMA MEDICAMENTOS LTDA 14.080.830/0001-80	17,22	17,22	Atende a necessidade do Setor de Enfermagem
16	BOLSA EMBORRACHADA PARA GELO. Tamanho G.	05	Tentativa de Negociação Sem sucesso	71,00	2.315,47	ITEM FRACASSADO
17	CADEIRA DE RODAS Construída em aço; estrutura dobrável em X; pintura eletrostática epóxi; estofamento em courvim; rodas traseiras de 24”, injetadas em nylon com pneus maciços; rodas dianteiras de 6” maciças; três Freios bilaterais; protetores de roupa; apoios de pernas articuláveis, eleváveis e reguláveis em altura; apoios de braços escamoteáveis; capacidade para 100 kg; larguras do assento: 40 – 45 cm; cor preta.	01	RCK SOLUCOES E NEGOCIOS EIRELI 37.685.672/0001-98	1.613,00	1.612,40	Atende a necessidade do Setor de Enfermagem
18	BIOMBO Biombo triplo c/ 6 rodízios dimensões: 1,75x180m; construído de tubo em alumínio pintura epox de 3/4 x 1,06 mm; faces com	01	ONLINE COMERCIO IMPORTACAO E EXPORTACAO EIRELI 33.431.729/0001-71	473,33	473,00	Atende a necessidade do Setor de Enfermagem



SERVIÇO PÚBLICO FEDERAL
MINISTÉRIO DA EDUCAÇÃO – MEC
INSTITUTO FEDERAL DE EDUCAÇÃO, CIÊNCIA E TECNOLOGIA BAIANO
CAMPUS SERRINHA

	movimentos 360°, pés com rodízios de 1 ½; dimensões: 1,75 m x 1,80 m. Acompanha tecido em algodão cru (bege).					
19	<p><u>DEFIBRILADOR EXTERNO AUTOMÁTICO</u> Desfibrilador Externo Automático (D.E.A.), equipamento portátil, leve, microprocessado, tamanho reduzido, adaptável a qualquer paciente tanto adulto como infantil e neonatal, projetado para uso de emergências cardíacas com aplicação de choques por meio de pás adesivas, sistema automático de avaliação de ECG na tela (display) de cristal líquido, orientações e comandos em texto em tempo real por voz e texto exibido no display, além do número de choques e tempo decorrido. Visualização do status da bateria com alarme sonoro e luminoso para nível baixo. Alimentação: bateria de lítio (recarregável) de longa duração com capacidade mínima de 200 choques ou 12 horas de monitoramento ou 3 anos em stand by. Acompanha bolsa protetora com alça para transporte, 01 carregador de bateria, 01 par de eletrodos autoadesivos para adultos, 01 par de eletrodos autoadesivos infantil, manual do usuário, DVD de treinamento detalhado e instruções de uso. Possui software com cabo de transmissão de dados para microcomputador, possui registro na ANVISA e garantia mínima de 3 anos.</p>	01	<p style="text-align: center;">SMARTMED REPRESENTACAO E COMERCIO DE PRODUTOS MEDICOS E HOSPITALARES LTDA</p> <p style="text-align: center;">24.789.180/0001-09</p>	7.236,66	6.390,00	<p style="text-align: center;">Atende a necessidade do Setor de Enfermagem</p>
20	<p><u>FORNO DE MICROONDAS</u> Capacidade de 21 a 22 litros; Cor branca; Potência mínima de 700 Watts; Display de led;</p>	01	<p>RCK SOLUCOES E NEGOCIOS EIRELI</p> <p style="text-align: center;">37.685.672/0001-98</p>	729,83	729,20	<p style="text-align: center;">Atende a necessidade do Setor de Enfermagem</p>



**SERVIÇO PÚBLICO FEDERAL
MINISTÉRIO DA EDUCAÇÃO – MEC
INSTITUTO FEDERAL DE EDUCAÇÃO, CIÊNCIA E TECNOLOGIA BAIANO
CAMPUS SERRINHA**

Diâmetro do pra to de 27 cm (em média) ; Função relógio; 10 níveis de potência; Autodescongelamento; Teclas rápidas (+ 30 segundos); Trava de segurança eletrônica; Voltagem: 220Volts; Classificação energética “A”. Garantia: 12 (doze) meses. (Ou características superiores mantida a capacidade de 21 litros					
--	--	--	--	--	--

Serrinha-BA, 01 de Dezembro de 2022.

Servidora:

Silvani Silva de Almeida

Técnica em Enfermagem – IF Baiano – Campus Serrinha

Matrícula: 1307812

Assinado Eletronicamente

Documento Digitalizado Público

ANALISE DAS PROPOSTAS DE PREÇOS FEITA PELA AREA TÉCNICA REQUISITANTE

Assunto: ANALISE DAS PROPOSTAS DE PREÇOS FEITA PELA AREA TÉCNICA REQUISITANTE

Assinado por: Laercio Cristo

Tipo do Documento: Diversos

Situação: Finalizado

Nível de Acesso: Público

Tipo do Conferência: Cópia Simples

Documento assinado eletronicamente por:

- Laercio dos Santos Cristo, CHEFE - FG01 - SER-COMPRAS, em 04/12/2022 12:03:53.

Este documento foi armazenado no SUAP em 04/12/2022. Para comprovar sua integridade, faça a leitura do QRCode ao lado ou acesse <https://suap.ifbaiano.edu.br/verificar-documento-externo/> e forneça os dados abaixo:

Código Verificador: 523088

Código de Autenticação: 249c2d42c5





Dunafarma

Medicamentos

DUNAFARMA MEDICAMENTOS LTDA

CNPJ: 14.080.830/0001-80

Endereço: Av Boa Sorte, N° 186, Bairro Nossa Sra. Da Apresentação, - CEP: 59114-250
Natal – RN

Fone: (84) 9 9701-9540

E-mail: farmatopmedicamentos@gmail.com

Natal, 25 de Novembro de 2022.

Dispensa Eletrônica N° 13/2022

UASG 155821 – AO INST. FED. BAIANO - CAMPUS SERRINHA

Item	Descrição	Unidade	Quantidade	Valor un.	Valor total
2	Monitor Portátil Operação: Digital , Tipo Amostra: Sangue Capilar , Tipo De Análise: Quantitativo De Glicose , Faixa De Operação: Até 600 MG/DL, Tempo Resposta: Até 10 S, Memória: Até 250 Testes / Marca: ON CALL PLUS	Unid	1	R\$84,95	R\$84,95
4	Lanceta Material Lâmina: Aço Inoxidável,Ponta Afiada,Trifacetada , Uso: Descartável , Características Adicionais: Estéril, Embalagem Individual / Marca: MEDLEVENSON	Cx c/100 und	4	R\$25,70	R\$102,80
6	Máscara Cirúrgica Material: Não Tecido 100% Polipropileno , Filtro: Elemento Filtrante Interno , Eficiência: Efp Maior Que 98% E Bfe Maior Que 95% , Quantidade Camadas: Mínimo 3 Camadas , Modelo: Ajustável, Clipe Nasal , Formato: Retangular, C/ Pregas Horizontais , Cor: C/ Cor , Tamanho: Adulto , Esterilidade: Descartável / Marca: DESCARPACK	Pct c/50 und	4	R\$16,83	R\$67,32
8	Compressa Gaze Material: Tecido 100% Algodão , Modelo: Cor Branca,Isenta De Impurezas , Dobras: 5 Dobras , Comprimento: 7,50 CM, Tipo: 13	Pacote c/10 unid	35	R\$0,92	R\$32,20

	Fios/Cm2 , Largura: 7,50 CM, Características Adicionais: Estéril, Descartável , Camadas: 8 Camadas / MARCA: HERIKA				
9	Absorvente Higiênico Tipo: Normal Com Abas , Comprimento: 16,7 CM, Largura: Mínima 10 E Máxima 30 C / MARCA: LADYSOFT	Pacote c/8 und	50	R\$2,60	R\$130,00
13	Neomicina Concentração: 5 MG/G, Forma Farmacêutica: Pomada / MARCA: NEOQUIMICA	Bisnaga	5	R\$5,39	R\$26,95
15	Salicilato De Metila Composição: Associada À Cânfora, Mentol, E Ess. De Terebentina , Concentração: 0,0333 MI + 0,0333 G + 0,0083 G + 0,0833 MI/MI , Forma Farmacêutica: Solução Tópica , Embalagem: Frasco Aerossol / MARCA: NEOQUIMICA	Frasco c/120ml	5	R\$17,22	R\$86,10
				Total da proposta comercial:	R\$530,32

Todos os custos operacionais já inclusos no valor final da proposta, incluindo Frete e Impostos.
 Prazo da validade da proposta: 120 dias;
 Prazo de entrega: Conforme edital.

Dados bancários:

BANCO DO BRASIL S/A;
 AG: 2623-9; CC: 242.289-1.

Com os melhores cumprimentos,

Documento Digitalizado Público

PROPOSTA DE PREÇOS DA EMPRESA DUNAFARMA

Assunto: PROPOSTA DE PREÇOS DA EMPRESA DUNAFARMA
Assinado por: Laercio Cristo
Tipo do Documento: Diversos
Situação: Finalizado
Nível de Acesso: Público
Tipo do Conferência: Cópia Simples

Documento assinado eletronicamente por:

- Laercio dos Santos Cristo, CHEFE - FG01 - SER-COMPRAS, em 04/12/2022 13:26:24.

Este documento foi armazenado no SUAP em 04/12/2022. Para comprovar sua integridade, faça a leitura do QRCode ao lado ou acesse <https://suap.ifbaiano.edu.br/verificar-documento-externo/> e forneça os dados abaixo:

Código Verificador: 523092

Código de Autenticação: 2f43b0d55e





Ministério da Economia
Secretaria Especial de Desburocratização, Gestão e Governo Digital
Secretaria de Gestão

Sistema de Cadastramento Unificado de Fornecedores - SICAF

Declaração

Declaramos para os fins previstos na Lei nº 8.666, de 1993, conforme documentação registrada no SICAF, que a situação do fornecedor no momento é a seguinte:

Dados do Fornecedor

CNPJ: 14.080.830/0001-80 DUNS®: 900974096
Razão Social: DUNAFARMA MEDICAMENTOS LTDA
Nome Fantasia: DUNAFARMA
Situação do Fornecedor: Credenciado Data de Vencimento do Cadastro: 13/05/2023
Natureza Jurídica: SOCIEDADE EMPRESÁRIA LIMITADA
MEI: Não
Porte da Empresa: Micro Empresa

Ocorrências e Impedimentos

Ocorrência: Consta
Impedimento de Licitar: Nada Consta
Ocorrências Impeditivas indiretas: Nada Consta
Vínculo com "Serviço Público": Nada Consta

Níveis cadastrados:

I - Credenciamento

II - Habilitação Jurídica

III - Regularidade Fiscal e Trabalhista Federal

Receita Federal e PGFN Validade: 22/01/2023
FGTS Validade: 18/12/2022
Trabalhista (<http://www.tst.jus.br/certidao>) Validade: 07/02/2023

IV - Regularidade Fiscal Estadual/Distrital e Municipal

Receita Estadual/Distrital Validade: 26/01/2023
Receita Municipal Validade: 21/12/2022

V - Qualificação Técnica

VI - Qualificação Econômico-Financeira

Validade: 31/05/2023



TRIBUNAL DE CONTAS DA UNIÃO

Consulta Consolidada de Pessoa Jurídica

Este relatório tem por objetivo apresentar os resultados consolidados de consultas eletrônicas realizadas diretamente nos bancos de dados dos respectivos cadastros. A responsabilidade pela veracidade do resultado da consulta é do Órgão gestor de cada cadastro consultado. A informação relativa à razão social da Pessoa Jurídica é extraída do Cadastro Nacional da Pessoa Jurídica, mantido pela Receita Federal do Brasil.

Consulta realizada em: 04/12/2022 10:57:13

Informações da Pessoa Jurídica:

Razão Social: **DUNAFARMA MEDICAMENTOS LTDA**
CNPJ: **14.080.830/0001-80**

Resultados da Consulta Eletrônica:

Órgão Gestor: **TCU**
Cadastro: **Licitantes Inidôneos**
Resultado da consulta: **Nada Consta**

Para acessar a certidão original no portal do órgão gestor, clique [AQUI](#).

Órgão Gestor: **CNJ**
Cadastro: **CNIA - Cadastro Nacional de Condenações Cíveis por Ato de Improbidade Administrativa e Inelegibilidade**
Resultado da consulta: **Nada Consta**

Para acessar a certidão original no portal do órgão gestor, clique [AQUI](#).

Órgão Gestor: **Portal da Transparência**
Cadastro: **Cadastro Nacional de Empresas Inidôneas e Suspensas**
Resultado da consulta: **Sistema do Portal da Transparência está indisponível**

Para acessar a certidão original no portal do órgão gestor, clique [AQUI](#).

Órgão Gestor: **Portal da Transparência**
Cadastro: **CNEP - Cadastro Nacional de Empresas Punidas**
Resultado da consulta: **Sistema do Portal da Transparência está indisponível**

Para acessar a certidão original no portal do órgão gestor, clique [AQUI](#).

Obs: A consulta consolidada de pessoa jurídica visa atender aos princípios de simplificação e

racionalização de serviços públicos digitais. Fundamento legal: Lei nº 12.965, de 23 de abril de 2014, Lei nº 13.460, de 26 de junho de 2017, Lei nº 13.726, de 8 de outubro de 2018, Decreto nº 8.638 de 15, de janeiro de 2016.



CONTROLADORIA-GERAL DA UNIÃO

Certidão negativa correccional (CGU-PJ, CEIS, CNEP e CEPIM)

Consultado: **DUNAFARMA MEDICAMENTOS LTDA**

CPF/CNPJ: **14.080.830/0001-80**

Certifica-se que, em consulta aos cadastros CGU-PJ, CEIS, CNEP e CEPIM mantidos pela Corregedoria-Geral da União, **NÃO CONSTAM** registros de penalidades vigentes relativas ao CNPJ/CPF consultado.

Destaca-se que, nos termos da legislação vigente, os referidos cadastros consolidam informações prestadas pelos entes públicos, de todos os Poderes e esferas de governo.

O [Sistema CGU-PJ](#) consolida os dados sobre o andamento dos processos administrativos de responsabilização de entes privados no Poder Executivo Federal.

O [Cadastro Nacional de Empresas Inidôneas e Suspensas \(CEIS\)](#) apresenta a relação de empresas e pessoas físicas que sofreram sanções que implicaram a restrição de participar de licitações ou de celebrar contratos com a Administração Pública.

O [Cadastro Nacional de Empresas Punidas \(CNEP\)](#) apresenta a relação de empresas que sofreram qualquer das punições previstas na Lei nº 12.846/2013 (Lei Anticorrupção).

O [Cadastro de Entidades Privadas sem Fins Lucrativos Impedidas \(CEPIM\)](#) apresenta a relação de entidades privadas sem fins lucrativos que estão impedidas de celebrar novos convênios, contratos de repasse ou termos de parceria com a Administração Pública Federal, em função de irregularidades não resolvidas em convênios, contratos de repasse ou termos de parceria firmados anteriormente.

Certidão emitida às 11:04:08 do dia 04/12/2022 , com validade até o dia 03/01/2023.

Link para consulta da verificação da certidão <https://certidoes.cgu.gov.br/>

Código de controle da certidão: Rn7y3AKMdaIw9yOL9AL

Qualquer rasura ou emenda invalidará este documento.

Documento Digitalizado Público

SICAF E CERTIDOES DA EMPRESA DUNAFARMA

Assunto: SICAF E CERTIDOES DA EMPRESA DUNAFARMA
Assinado por: Laercio Cristo
Tipo do Documento: Diversos
Situação: Finalizado
Nível de Acesso: Público
Tipo do Conferência: Cópia Simples

Documento assinado eletronicamente por:

- Laercio dos Santos Cristo, CHEFE - FG01 - SER-COMPRAS, em 04/12/2022 13:27:53.

Este documento foi armazenado no SUAP em 04/12/2022. Para comprovar sua integridade, faça a leitura do QRCode ao lado ou acesse <https://suap.ifbaiano.edu.br/verificar-documento-externo/> e forneça os dados abaixo:

Código Verificador: 523093

Código de Autenticação: 6e43fec7de





Ao Instituto Federal de Educação, Ciência e Tecnologia Baiano (IF Baiano) - Campus Serrinha | BA
Nº 13/2022 da UASG 155821

PROPOSTA COMERCIAL

Senhor Pregoeiro,

Seguindo os ditames da Dispensa Eletrônica apresento V.S.a Pregoeiro a nossa proposta de preço para o item nº7 **Gorro Hospitalar** nº12 **Maleta** da Dispensa Eletrônica Nº13/2022 da **UASG: 155821** do Instituto Federal de Educação, Ciência e Tecnologia Baiano (IF Baiano) - Campus Serrinha | BA, conforme a seguir relacionados.

Item	Especificação	Unid.	Valor Unitário (RS)	Valor Global (RS)
7	<p>Gorro Hospitalar ou touca descartável marca Nobre Branco Não Tecido 100% Polipropileno um pacote com 50 unidades de touca tnt descartavel, modelo elástico nuca, gramatura cerca de 50 G/M2, tamanho único, não aperta a cabeça, unissex, Hipoalergênica, Atóxica.</p> <p>É indicada para atividades com rígidos processos de higiene, como manipulação de alimentos ou em procedimentos de saúde e clínicas odontológicas. Além disso, pode ser utilizada em laboratórios, na coleta de material ou no processo de análise. Recomendado para: Laboratórios/ Farmácias / Indústrias química/ Hospitais / Clínicas / Frigoríficos / Laticínios / Indústrias alimentícias / Hotéis /Food service.</p>	1	R\$17,99	R\$17,99
12	<p>Maleta de Primeiros Socorros Material: Plástico Resistente linha médica utilizam matéria-prima 100% virgem. Características adicionais 2 bandejas articuladas na divisórias internas, Aplicação: Transporte De Material Médico , Dimensões Externas: 25,2cm X 37cm X 22cm com bandeja. Pode ser usado em vários hospitais, clínicas odontológicas, escolas protéticas, universidades, etc.</p>	1	79,35	79,35

R. Cidade de Amargosa nº3, próximo Utilidade Ferreira - Novo Horizonte, Valença, BA | CEP.45400-000 | (75) 3641 4816 | (75) 9 8899 1256 | E-mail: @lsacessoriosmtb@gmail.com

CNPJ: 44.300.569/0001-40
LUCAS NUNES DOS SANTOS
05648992508
RUA CIDADE DE AMARGOSA, N. 03
NOVO HORIZONTE, BA



Valor global	R\$97,34
--------------	----------

Valor global anual por extenso: Noventa e sete reais e trinta e quatro centavos.

Declaramos ainda que:

- A. Valor da proposta para o item nº7 Gorro Hospitalar a unidade R\$17,99 (Dezessete reais e noventa e nove centavos) com uma unidades do produto (Gorro Hospitalar) e o Valor da proposta para o item nº12 a unidade R\$79,35 (Setenta e nove reais e trinta e cinco centavos) com uma unidades do produto (Maleta), o valor global R\$97,34 (Noventa e sete reais e trinta e quatro centavos).
- B. Declaramos que a validade desta proposta é de 60 (sessenta) dias a contar da data de sua entrega.
- C. Declaramos expressamente que, no preço acima ofertado, estão incluídos todos os custos indiretos tais como: impostos, taxas, fretes descontos e quaisquer outros.
- D. Declaramos, ainda, que os preços de nossa proposta estão de acordo com os preços praticados no mercado, e que estão incluído todos os insumos que o compõe, tai como as despesas impostos, tributos, despesas salariais, encargos sociais, fiscais e comerciais e quaisquer outros relativos aos serviços de telefonia, bem como despesas necessárias à sua execução.

Dados da empresa:

NOME DA EMPRESA: LS Acessórios - Soluções em Varejo

CNPJ n.º: 44.300.569/0001-48

ENDEREÇO: Rua Cidade de Amargosa, nº 03 - bairro Novo Horizonte

CIDADE: Valença

CEP: 45400-000

ESTADO: Bahia

FONE DA EMPRESA:(75) 3641 -4816

E-MAIL:lsaccessorios@gmail.com

BANCO: Banco do Brasil (001) AGÊNCIA: 0545-2

CONTA CORRENTE: 64.536-2

Finalizando, declaramos que estamos de pleno acordo com todas as condições estabelecidas na cotação eletrônica.

Valença/Ba, 25 de Novembro de 2022.

Lucas Nunes dos Santos

CNPJ: 44.300.569/0001-48
LUCAS NUNES DOS SANTOS
05646992508

RUA CIDADE DE AMARGOSA, Nº 03
NOVO HORIZONTE, CEP 45.300-000 VALENÇA-BA

R. Cidade de Amargosa nº3, próximo Utilidade Ferreira - Novo Horizonte, Valença, BA | CEP:45400-000 | (75) 3641 4816 | (75) 9 8899 1256 | E-mail:@lsaccessoriosmtb@gmail.com

Documento Digitalizado Público

PROPOSTA DE PREÇOS DA EMPRESA LUCAS NUNES

Assunto: PROPOSTA DE PREÇOS DA EMPRESA LUCAS NUNES

Assinado por: Laercio Cristo

Tipo do Documento: Diversos

Situação: Finalizado

Nível de Acesso: Público

Tipo do Conferência: Cópia Simples

Documento assinado eletronicamente por:

- Laercio dos Santos Cristo, CHEFE - FG01 - SER-COMPRAS, em 04/12/2022 15:07:37.

Este documento foi armazenado no SUAP em 04/12/2022. Para comprovar sua integridade, faça a leitura do QRCode ao lado ou acesse <https://suap.ifbaiano.edu.br/verificar-documento-externo/> e forneça os dados abaixo:

Código Verificador: 523180

Código de Autenticação: 84a08cbf84





Ministério da Economia
Secretaria Especial de Desburocratização, Gestão e Governo Digital
Secretaria de Gestão

Sistema de Cadastramento Unificado de Fornecedores - SICAF

Declaração

Declaramos para os fins previstos na Lei nº 8.666, de 1993, conforme documentação registrada no SICAF, que a situação do fornecedor no momento é a seguinte:

Dados do Fornecedor

CNPJ: 44.300.569/0001-48
Razão Social: LUCAS NUNES DOS SANTOS ***.469.925-**
Nome Fantasia: LS ACESSORIOS
Situação do Fornecedor: Credenciado Data de Vencimento do Cadastro: 05/10/2023
Natureza Jurídica: EMPRESÁRIO (INDIVIDUAL)
MEI: Sim
Porte da Empresa: Micro Empresa

Ocorrências e Impedimentos

Ocorrência: Nada Consta
Impedimento de Licitar: Nada Consta
Ocorrências Impeditivas indiretas: Nada Consta
Vínculo com "Serviço Público": Nada Consta

Níveis cadastrados:

Documento(s) assinalado(s) com "*" está(ão) com prazo(s) vencido(s).

I - Credenciamento

II - Habilitação Jurídica

III - Regularidade Fiscal e Trabalhista Federal

Receita Federal e PGFN Validade: 06/05/2023
FGTS Validade: 04/12/2022
Trabalhista (<http://www.tst.jus.br/certidao>) Validade: 13/05/2023

IV - Regularidade Fiscal Estadual/Distrital e Municipal

Receita Estadual/Distrital Validade: 16/12/2022
Receita Municipal (Isento) Sem Informação (*)

VI - Qualificação Econômico-Financeira

Validade: 30/04/2023



CONTROLADORIA-GERAL DA UNIÃO

Certidão negativa correccional (CGU-PJ, CEIS, CNEP e CEPIM)

Consultado: **LUCAS NUNES DOS SANTOS 05646992508**

CPF/CNPJ: **44.300.569/0001-48**

Certifica-se que, em consulta aos cadastros CGU-PJ, CEIS, CNEP e CEPIM mantidos pela Corregedoria-Geral da União, **NÃO CONSTAM** registros de penalidades vigentes relativas ao CNPJ/CPF consultado.

Destaca-se que, nos termos da legislação vigente, os referidos cadastros consolidam informações prestadas pelos entes públicos, de todos os Poderes e esferas de governo.

O [Sistema CGU-PJ](#) consolida os dados sobre o andamento dos processos administrativos de responsabilização de entes privados no Poder Executivo Federal.

O [Cadastro Nacional de Empresas Inidôneas e Suspensas \(CEIS\)](#) apresenta a relação de empresas e pessoas físicas que sofreram sanções que implicaram a restrição de participar de licitações ou de celebrar contratos com a Administração Pública.

O [Cadastro Nacional de Empresas Punidas \(CNEP\)](#) apresenta a relação de empresas que sofreram qualquer das punições previstas na Lei nº 12.846/2013 (Lei Anticorrupção).

O [Cadastro de Entidades Privadas sem Fins Lucrativos Impedidas \(CEPIM\)](#) apresenta a relação de entidades privadas sem fins lucrativos que estão impedidas de celebrar novos convênios, contratos de repasse ou termos de parceria com a Administração Pública Federal, em função de irregularidades não resolvidas em convênios, contratos de repasse ou termos de parceria firmados anteriormente.

Certidão emitida às 11:05:06 do dia 04/12/2022 , com validade até o dia 03/01/2023.

Link para consulta da verificação da certidão <https://certidoes.cgu.gov.br/>

Código de controle da certidão: TMtMivsuj8RiavOKFZh

Qualquer rasura ou emenda invalidará este documento.



TRIBUNAL DE CONTAS DA UNIÃO

Consulta Consolidada de Pessoa Jurídica

Este relatório tem por objetivo apresentar os resultados consolidados de consultas eletrônicas realizadas diretamente nos bancos de dados dos respectivos cadastros. A responsabilidade pela veracidade do resultado da consulta é do Órgão gestor de cada cadastro consultado. A informação relativa à razão social da Pessoa Jurídica é extraída do Cadastro Nacional da Pessoa Jurídica, mantido pela Receita Federal do Brasil.

Consulta realizada em: 04/12/2022 10:58:30

Informações da Pessoa Jurídica:

Razão Social: **LUCAS NUNES DOS SANTOS 05646992508**
CNPJ: **44.300.569/0001-48**

Resultados da Consulta Eletrônica:

Órgão Gestor: **TCU**
Cadastro: **Licitantes Inidôneos**
Resultado da consulta: **Nada Consta**

Para acessar a certidão original no portal do órgão gestor, clique [AQUI](#).

Órgão Gestor: **CNJ**
Cadastro: **CNIA - Cadastro Nacional de Condenações Cíveis por Ato de Improbidade Administrativa e Inelegibilidade**
Resultado da consulta: **Nada Consta**

Para acessar a certidão original no portal do órgão gestor, clique [AQUI](#).

Órgão Gestor: **Portal da Transparência**
Cadastro: **Cadastro Nacional de Empresas Inidôneas e Suspensas**
Resultado da consulta: **Sistema do Portal da Transparência está indisponível**

Para acessar a certidão original no portal do órgão gestor, clique [AQUI](#).

Órgão Gestor: **Portal da Transparência**
Cadastro: **CNEP - Cadastro Nacional de Empresas Punidas**
Resultado da consulta: **Sistema do Portal da Transparência está indisponível**

Para acessar a certidão original no portal do órgão gestor, clique [AQUI](#).

Obs: A consulta consolidada de pessoa jurídica visa atender aos princípios de simplificação e

racionalização de serviços públicos digitais. Fundamento legal: Lei nº 12.965, de 23 de abril de 2014, Lei nº 13.460, de 26 de junho de 2017, Lei nº 13.726, de 8 de outubro de 2018, Decreto nº 8.638 de 15, de janeiro de 2016.

Documento Digitalizado Público

SICAF E CERTIDÕES DA EMPRESA LUCAS NUNES

Assunto: SICAF E CERTIDÕES DA EMPRESA LUCAS NUNES
Assinado por: Laercio Cristo
Tipo do Documento: Diversos
Situação: Finalizado
Nível de Acesso: Público
Tipo do Conferência: Cópia Simples

Documento assinado eletronicamente por:

- Laercio dos Santos Cristo, CHEFE - FG01 - SER-COMPRAS, em 04/12/2022 15:08:33.

Este documento foi armazenado no SUAP em 04/12/2022. Para comprovar sua integridade, faça a leitura do QRCode ao lado ou acesse <https://suap.ifbaiano.edu.br/verificar-documento-externo/> e forneça os dados abaixo:

Código Verificador: 523181

Código de Autenticação: f4bdc3ccfc



PROPOSTA DE PREÇOS

DISPENSA:13/2022

TOMADOR: 155821 - IF BAIANO - CAMPUS SERRINHA

APRESENTAÇÃO DA PROPOSTA

PROponente: MANHUAÇU CONSTRUÇÕES EIRELI
CNPJ: 30.814.518/0001-20 INSCRIÇÃO ESTADUAL: 0032218510065
Endereço: RUA VIOLETA DE MELO 278 - ALIPIO DE MELO - BELO HORIZONTE - MG
Representante Legal: RAQUEL BENEDITO DE OLIVEIRA SOCIO/DIRETOR
EMAIL: manhuacuconstrucoes@hotmail.com; TELEFONE: 31 3471-6761
DADOS BANCARIOS: INTER (077) AG: 0001 C/C: 34776419



PRAZO DE VALIDADE DESTA PROPOSTA: 60 DIAS

PRAZO DE ENTREGA: 30 DIAS

VALOR DA PROPOSTA: R\$187,60(CENTO E OITENTA E SETE REAIS E SESSENTA CENTAVOS)

ITEM	QTD	UNID	DESCRIÇÃO	FORNECEDOR/FABRICANTE	VLR UNI	VLR TOTAL
14	2	UNID	OXIMETRO	ALLY OU SIMILAR	R\$ 93,80	R\$ 187,60
						R\$ 187,60

*** Proposta válida para adquirir todos os itens da proposta***

*** Especificação técnica é parte integrante da proposta e deve ser avaliada***

**** Todos os custos com frete e impostos já inclusos****

****Produtos importados. Podem sofrer atraso devido a barreiras sanitarias ****

**** Garantia de 24 meses contra defeitos de fabricação****

*** Cabe ao órgão público averiguar se às especificações técnicas estão de acordo com as pormenorizadas no edital ****

BELO HORIZONTE / MG 25 DE NOVEMBRO DE 2022

MANHUAÇU CONSTRUÇÕES EIRELI
RAQUEL BENEDITO DE OLIVEIRA

Documento Digitalizado Público

PROPOSTA DE PREÇOS DA EMPRESA MANHAÇU

Assunto: PROPOSTA DE PREÇOS DA EMPRESA MANHAÇU
Assinado por: Laercio Cristo
Tipo do Documento: Diversos
Situação: Finalizado
Nível de Acesso: Público
Tipo do Conferência: Cópia Simples

Documento assinado eletronicamente por:

- Laercio dos Santos Cristo, CHEFE - FG01 - SER-COMPRAS, em 04/12/2022 15:09:41.

Este documento foi armazenado no SUAP em 04/12/2022. Para comprovar sua integridade, faça a leitura do QRCode ao lado ou acesse <https://suap.ifbaiano.edu.br/verificar-documento-externo/> e forneça os dados abaixo:

Código Verificador: 523182

Código de Autenticação: 791b795bb9





Ministério da Economia
Secretaria Especial de Desburocratização, Gestão e Governo Digital
Secretaria de Gestão

Sistema de Cadastramento Unificado de Fornecedores - SICAF

Declaração

Declaramos para os fins previstos na Lei nº 8.666, de 1993, conforme documentação registrada no SICAF, que a situação do fornecedor no momento é a seguinte:

Dados do Fornecedor

CNPJ: 30.814.518/0001-20 DUNS®: 947584838
Razão Social: MANHUACU CONSTRUCAO, TERCEIRIZACAO E COMERCIALIZACAO DE MATERIAIS EIRELI
Nome Fantasia: MANHUACU CONSTRUCOES EIRELI
Situação do Fornecedor: Credenciado Data de Vencimento do Cadastro: 30/06/2023
Natureza Jurídica: EMPRESA INDIVIDUAL DE RESPONSABILIDADE LIMITADA (DE NATUREZA EMPRESÁRIA)
MEI: Não
Porte da Empresa: Micro Empresa

Ocorrências e Impedimentos

Ocorrência: Nada Consta
Impedimento de Licitar: Nada Consta
Ocorrências Impeditivas indiretas: Nada Consta
Vínculo com "Serviço Público": Nada Consta

Níveis cadastrados:

Fornecedor possui alguma pendência no Nível de Cadastramento indicado. Verifique mais informações sobre pendências nas funcionalidades de consulta.

I - Credenciamento

II - Habilitação Jurídica (Possui Pendência)

III - Regularidade Fiscal e Trabalhista Federal

Receita Federal e PGFN	Validade:	07/05/2023
FGTS	Validade:	08/12/2022
Trabalhista (http://www.tst.jus.br/certidao)	Validade:	08/05/2023

IV - Regularidade Fiscal Estadual/Distrital e Municipal

Receita Estadual/Distrital	Validade:	03/01/2023
Receita Municipal	Validade:	04/12/2022

V - Qualificação Técnica

VI - Qualificação Econômico-Financeira

Validade: 31/12/2022



CONTROLADORIA-GERAL DA UNIÃO

Certidão negativa correccional (CGU-PJ, CEIS, CNEP e CEPIM)

Consultado: **MANHUACU CONSTRUCAO, TERCEIRIZACAO E COMERCIALIZACAO DE MATERIAIS EIRELI**

CPF/CNPJ: **30.814.518/0001-20**

Certifica-se que, em consulta aos cadastros CGU-PJ, CEIS, CNEP e CEPIM mantidos pela Corregedoria-Geral da União, **NÃO CONSTAM** registros de penalidades vigentes relativas ao CNPJ/CPF consultado.

Destaca-se que, nos termos da legislação vigente, os referidos cadastros consolidam informações prestadas pelos entes públicos, de todos os Poderes e esferas de governo.

O Sistema CGU-PJ consolida os dados sobre o andamento dos processos administrativos de responsabilização de entes privados no Poder Executivo Federal.

O Cadastro Nacional de Empresas Inidôneas e Suspensas (CEIS) apresenta a relação de empresas e pessoas físicas que sofreram sanções que implicaram a restrição de participar de licitações ou de celebrar contratos com a Administração Pública.

O Cadastro Nacional de Empresas Punidas (CNEP) apresenta a relação de empresas que sofreram qualquer das punições previstas na Lei nº 12.846/2013 (Lei Anticorrupção).

O Cadastro de Entidades Privadas sem Fins Lucrativos Impedidas (CEPIM) apresenta a relação de entidades privadas sem fins lucrativos que estão impedidas de celebrar novos convênios, contratos de repasse ou termos de parceria com a Administração Pública Federal, em função de irregularidades não resolvidas em convênios, contratos de repasse ou termos de parceria firmados anteriormente.

Certidão emitida às 11:06:01 do dia 04/12/2022 , com validade até o dia 03/01/2023.

Link para consulta da verificação da certidão <https://certidoes.cgu.gov.br/>

Código de controle da certidão: SOgJrvSKVookgJpnkxsZ

Qualquer rasura ou emenda invalidará este documento.



TRIBUNAL DE CONTAS DA UNIÃO

Consulta Consolidada de Pessoa Jurídica

Este relatório tem por objetivo apresentar os resultados consolidados de consultas eletrônicas realizadas diretamente nos bancos de dados dos respectivos cadastros. A responsabilidade pela veracidade do resultado da consulta é do Órgão gestor de cada cadastro consultado. A informação relativa à razão social da Pessoa Jurídica é extraída do Cadastro Nacional da Pessoa Jurídica, mantido pela Receita Federal do Brasil.

Consulta realizada em: 04/12/2022 10:59:45

Informações da Pessoa Jurídica:

Razão Social: **MANHUACU CONSTRUCAO, TERCEIRIZACAO E
COMERCIALIZACAO DE MATERIAIS EIRELI**
CNPJ: **30.814.518/0001-20**

Resultados da Consulta Eletrônica:

Órgão Gestor: **TCU**
Cadastro: **Licitantes Inidôneos**
Resultado da consulta: **Nada Consta**

Para acessar a certidão original no portal do órgão gestor, clique [AQUI](#).

Órgão Gestor: **CNJ**
Cadastro: **CNIA - Cadastro Nacional de Condenações Cíveis por Ato de Improbidade
Administrativa e Inelegibilidade**
Resultado da consulta: **Nada Consta**

Para acessar a certidão original no portal do órgão gestor, clique [AQUI](#).

Órgão Gestor: **Portal da Transparência**
Cadastro: **Cadastro Nacional de Empresas Inidôneas e Suspensas**
Resultado da consulta: **Sistema do Portal da Transparência está indisponível**

Para acessar a certidão original no portal do órgão gestor, clique [AQUI](#).

Órgão Gestor: **Portal da Transparência**
Cadastro: **CNEP - Cadastro Nacional de Empresas Punidas**
Resultado da consulta: **Sistema do Portal da Transparência está indisponível**

Para acessar a certidão original no portal do órgão gestor, clique [AQUI](#).

Obs: A consulta consolidada de pessoa jurídica visa atender aos princípios de simplificação e racionalização de serviços públicos digitais. Fundamento legal: Lei nº 12.965, de 23 de abril de 2014, Lei nº 13.460, de 26 de junho de 2017, Lei nº 13.726, de 8 de outubro de 2018, Decreto nº 8.638 de 15, de janeiro de 2016.

Documento Digitalizado Público

SICAF E CERTIDÕES DA EMPRESA MANHAÇU

Assunto: SICAF E CERTIDÕES DA EMPRESA MANHAÇU
Assinado por: Laercio Cristo
Tipo do Documento: Diversos
Situação: Finalizado
Nível de Acesso: Público
Tipo do Conferência: Cópia Simples

Documento assinado eletronicamente por:

- Laercio dos Santos Cristo, CHEFE - FG01 - SER-COMPRAS, em 04/12/2022 15:10:25.

Este documento foi armazenado no SUAP em 04/12/2022. Para comprovar sua integridade, faça a leitura do QRCode ao lado ou acesse <https://suap.ifbaiano.edu.br/verificar-documento-externo/> e forneça os dados abaixo:

Código Verificador: 523183

Código de Autenticação: e10b80d622



ONLINE Comércio Importação e Exportação Eireli - ME

Travessa Independência, nº 19 – Edf. Platão Sala 101 – Itapuã,
Vila Velha/ES - CEP 29.101-695 – Tel (27) 3201-9440 /99836-5098
CNPJ: 33.431.729/0001-71 – Inscr. Est.: 083.562.35-4
onlinecomercial2@gmail.com

IF BAIANO - CAMPUS SERRINHA DISPENSA ELETRÔNICO Nº 13/2022 UASG: 155821

Apresentamos nossa proposta para o objeto da presente DISPENSA eletrônica, na Forma Eletrônica nº 13/2022.

IDENTIFICAÇÃO DO CONCORRENTE:

NOME DA EMPRESA: ONLINE COMÉRCIO IMPORTAÇÃO E EXPORTAÇÃO EIRELI -ME, CNPJ 33.431.729/0001-71 e INSCRIÇÃO ESTADUAL: 083.562.35-4

REPRESENTANTE: CLAUDIA RIBEIRO DA SILVA FERNANDES, CASADA e CARGO: SÓCIA ADMINISTRADORA CARTEIRA DE IDENTIDADE Nº 1.043.519 SSP/ES e CPF: 024.495.087-32

ENDEREÇO: TRAVESSA INDEPENDÊNCIA, Nº 19, EDF. PLATÃO SALA 101, ITAPUÃ – VILA VELHA/ES e TELEFONE: (27) 3201-9440 / 99836-5098.

OPTANTE PELO SIMPLES NACIONAL (X) SIM () NÃO

DADOS BANCÁRIO:

CAIXA ECONOMICA FEDERAL

AG: 3025 – OPERAÇÃO: 003 – CONTA CORRENTE: 00002625-4

PIX: financeiro.onlinecomercio@gmail.com

BANCO SICOOB S/A

AG.: 3008 – CONTA CORRENTE: 115.536-9

BANCO DO BRASIL S/A

AGÊNCIA Nº 3195X - CONTA CORRENTE Nº 32.506-6

BANCO INTER S/A

PIX: 33.431.729/0001-71

PRAZO DE ENTREGA:

Até 30 (trinta) dias úteis.

1 - Proposta Comercial Detalhada

ONLINE Comércio Importação e Exportação Eireli - ME

Travessa Independência, nº 19 – Edf. Platão Sala 101 – Itapuã,
Vila Velha/ES - CEP 29.101-695 – Tel (27) 3201-9440 /99836-5098
CNPJ: 33.431.729/0001-71 – Inscr. Est.: 083.562.35-4

onlinecomercial2@gmail.com

ITEM	MARCA	DESCRIÇÃO/ ESPECIFICAÇÃO	UND	QUANT	VALOR UNITÁRIO	VALOR TOTAL
17	Ortopedia Jaguaribe	Cadeira De Rodas Acabamento Do Encosto E Assento: Náilon , Tipo De Pneu: Pneus Dianteiros Giratórios Maciços 6" , Tipo Pneu Traseiro: Traseiro Fixo 24" , Características Adicionais 01: Sistema De Elevação Linear , Tipo Construtivo: Dobrável Em X , Tamanho: Adulto , Tipo Uso: Locomoção , Material Estrutura: Aço Inoxidável , Tipo Funcionamento: Manual , Acabamento Estrutura: Pintura Epóxi , Tipo Encosto: Encosto Reclinável , Apoio Braço: Apoio Braços Fixos , Apoio Pés: Apoio Pés Removível. (Cadeira de Rodas 1016)	und	1,0	1.612,50	1.612,50
18	Saluten	Biombo Hospitalar Material: Aço Inoxidável Polido Tubular, Acabamento Da Estrutura: Pintura Em Epóxi , Tipo: Triplo Dobrável ,Altura: 1,80 CM, Comprimento: Comprimento 2,00 Aproximadamente, Aberto CM, Tipo De Rodízio: Ponteiros Giratórias. (Saluten S-0100)	und	1,0	473,00	473,00

VALIDADE DA PROPOSTA COMERCIAL

De no mínimo, 30 (TRINTA) dias contados a partir da data recebimento da proposta.

Declara que nos preços estão inclusos todos os custos diretos e indiretos, taxas, impostos incidentes, encargos sociais, trabalhistas, seguro, treinamento e lucros e dividendos e demais despesas necessárias para a execução dos serviços, caso venha ser declarada vencedora.

Vila Velha, 25 de Novembro de 2022

Claudia Ribeiro da Silva Fernandes
CPF: 024.495.087-32
CI.: 1.043.519 – SSP/ES

ONLINE Comércio Importação e Exportação Eireli - ME

Travessa Independência, nº 19 – Edf. Platão Sala 101 – Itapuã,
Vila Velha/ES - CEP 29.101-695 – Tel (27) 3201-9440 /99836-5098
CNPJ: 33.431.729/0001-71 – Inscr. Est.: 083.562.35-4
onlinecomercial2@gmail.com

IF BAIANO - CAMPUS SERRINHA DISPENSA ELETRÔNICO Nº 13/2022 UASG: 155821

Apresentamos nossa proposta para o objeto da presente DISPENSA eletrônica, na Forma Eletrônica nº 13/2022.

IDENTIFICAÇÃO DO CONCORRENTE:

NOME DA EMPRESA: ONLINE COMÉRCIO IMPORTAÇÃO E EXPORTAÇÃO EIRELI -ME, CNPJ 33.431.729/0001-71 e INSCRIÇÃO ESTADUAL: 083.562.35-4

REPRESENTANTE: CLAUDIA RIBEIRO DA SILVA FERNANDES, CASADA e CARGO: SÓCIA ADMINISTRADORA CARTEIRA DE IDENTIDADE Nº 1.043.519 SSP/ES e CPF: 024.495.087-32

ENDEREÇO: TRAVESSA INDEPENDÊNCIA, Nº 19, EDF. PLATÃO SALA 101, ITAPUÃ – VILA VELHA/ES e TELEFONE: (27) 3201-9440 / 99836-5098.

OPTANTE PELO SIMPLES NACIONAL (X) SIM () NÃO

DADOS BANCÁRIO:

CAIXA ECONOMICA FEDERAL

AG: 3025 – OPERAÇÃO: 003 – CONTA CORRENTE: 00002625-4

PIX: financeiro.onlinecomercio@gmail.com

BANCO SICOOB S/A

AG.: 3008 – CONTA CORRENTE: 115.536-9

BANCO DO BRASIL S/A

AGÊNCIA Nº 3195X - CONTA CORRENTE Nº 32.506-6

BANCO INTER S/A

PIX: 33.431.729/0001-71

PRAZO DE ENTREGA:

Até 30 (trinta) dias úteis.

1 - Proposta Comercial Detalhada

ONLINE Comércio Importação e Exportação Eireli - ME

Travessa Independência, nº 19 – Edf. Platão Sala 101 – Itapuã,
Vila Velha/ES - CEP 29.101-695 – Tel (27) 3201-9440 /99836-5098
CNPJ: 33.431.729/0001-71 – Inscr. Est.: 083.562.35-4

onlinecomercial2@gmail.com

ITEM	MARCA	DESCRIÇÃO/ ESPECIFICAÇÃO	UND	QUANT	VALOR UNITÁRIO	VALOR TOTAL
20	Electrolux	Forno Microondas Material: Aço Inoxidável , Capacidade: 21 L, Comprimento: 488 MM, Largura: 288 MM, Altura: 390 MM, Potência: 800 W, Voltagem: 220 V, Características Adicionais: Timer, Trava De Segurança , Cor: Branca , Peso: 12,5 K. (ME23P – EFFECTENT)	und	1,0	729,20	729,20

VALIDADE DA PROPOSTA COMERCIAL

De no mínimo, 30 (TRINTA) dias contados a partir da data recebimento da proposta.

Declara que nos preços estão inclusos todos os custos diretos e indiretos, taxas, impostos incidentes, encargos sociais, trabalhistas, seguro, treinamento e lucros e dividendos e demais despesas necessárias para a execução dos serviços, caso venha ser declarada vencedora.

Vila Velha, 25 de Novembro de 2022

Claudia Ribeiro da Silva Fernandes
CPF: 024.495.087-32
CI.: 1.043.519 – SSP/ES

ONLINE Comércio Importação e Exportação Eireli - ME

Travessa Independência, nº 19 – Edf. Platão Sala 101 – Itapuã,
Vila Velha/ES - CEP 29.101-695 – Tel (27) 3201-9440 /99836-5098
CNPJ: 33.431.729/0001-71 – Inscr. Est.: 083.562.35-4
onlinecomercial2@gmail.com

Ficha Técnica

Instalação gratuita

Não se aplica

EAN-13

7909569 41028 8

Dimensões (AxLxP)

290x461x352mm

Altura do produto

290mm

Profundidade do produto

352mm

Peso do produto

11,2 kg

Profundidade do produto embalado

382mm

Largura do produto

461mm

De embutir

Não

Altura do produto embalado

313mm

Modelo

ME23P

Código Comercial

10237PBA135

Largura do produto embalado

494mm

Classificação Energética

A

Frequência

60Hz

Diâmetro do Prato

ONLINE Comércio Importação e Exportação Eireli - ME

Travessa Independência, nº 19 – Edf. Platão Sala 101 – Itapuã,
Vila Velha/ES - CEP 29.101-695 – Tel (27) 3201-9440 /99836-5098
CNPJ: 33.431.729/0001-71 – Inscr. Est.: 083.562.35-4

onlinecomercial2@gmail.com

270mm

Tipo de abertura

Puxador

Tipo de panel

Membrana

Cor da Porta

Preto

Documento Digitalizado Público

PROPOSTA DE PREÇOS DA EMPRESA ON LINE

Assunto: PROPOSTA DE PREÇOS DA EMPRESA ON LINE
Assinado por: Laercio Cristo
Tipo do Documento: Diversos
Situação: Finalizado
Nível de Acesso: Público
Tipo do Conferência: Cópia Simples

Documento assinado eletronicamente por:

- Laercio dos Santos Cristo, CHEFE - FG01 - SER-COMPRAS, em 04/12/2022 15:11:07.

Este documento foi armazenado no SUAP em 04/12/2022. Para comprovar sua integridade, faça a leitura do QRCode ao lado ou acesse <https://suap.ifbaiano.edu.br/verificar-documento-externo/> e forneça os dados abaixo:

Código Verificador: 523185

Código de Autenticação: 85be6a6e94





Ministério da Economia
Secretaria Especial de Desburocratização, Gestão e Governo Digital
Secretaria de Gestão

Sistema de Cadastramento Unificado de Fornecedores - SICAF

Declaração

Declaramos para os fins previstos na Lei nº 8.666, de 1993, conforme documentação registrada no SICAF, que a situação do fornecedor no momento é a seguinte:

Dados do Fornecedor

CNPJ: 33.431.729/0001-71 DUNS®: 922967972
Razão Social: ONLINE COMERCIO IMPORTACAO E EXPORTACAO EIRELI
Nome Fantasia: ONLINE COMERCIAL
Situação do Fornecedor: Credenciado Data de Vencimento do Cadastro: 11/10/2023
Natureza Jurídica: EMPRESA INDIVIDUAL DE RESPONSABILIDADE LIMITADA (DE NATUREZA EMPRESÁRIA)
MEI: Não
Porte da Empresa: Micro Empresa

Ocorrências e Impedimentos

Ocorrência: Consta
Impedimento de Licitar: Consta
Ocorrências Impeditivas indiretas: Nada Consta
Vínculo com "Serviço Público": Nada Consta

Níveis cadastrados:

Documento(s) assinalado(s) com "*" está(ão) com prazo(s) vencido(s).
Fornecedor possui alguma pendência no Nível de Cadastramento indicado. Verifique mais informações sobre pendências nas funcionalidades de consulta.

I - Credenciamento

II - Habilitação Jurídica

III - Regularidade Fiscal e Trabalhista Federal

Receita Federal e PGFN Validade: 20/12/2022
FGTS Validade: 10/12/2022
Trabalhista (<http://www.tst.jus.br/certidao>) Validade: 19/04/2023

IV - Regularidade Fiscal Estadual/Distrital e Municipal (Possui Pendência)

Receita Estadual/Distrital Validade: 13/12/2022
Receita Municipal Validade: 18/11/2022 (*)

VI - Qualificação Econômico-Financeira

Validade: 31/05/2023



Ministério da Economia
Secretaria Especial de Desburocratização, Gestão e Governo Digital
Secretaria de Gestão

Sistema de Cadastramento Unificado de Fornecedores - SICAF

ANEXO
Impedimentos de Licitar

Dados do Fornecedor

CNPJ: 33.431.729/0001-71 DUNS®: 922967972
Razão Social: ONLINE COMERCIO IMPORTACAO E EXPORTACAO EIRELI
Nome Fantasia: ONLINE COMERCIAL
Situação do Fornecedor: Credenciado

Impedimento de Licitar no Âmbito:

Órgãos do Governo do Estado de Espírito Santo



TRIBUNAL DE CONTAS DA UNIÃO

Consulta Consolidada de Pessoa Jurídica

Este relatório tem por objetivo apresentar os resultados consolidados de consultas eletrônicas realizadas diretamente nos bancos de dados dos respectivos cadastros. A responsabilidade pela veracidade do resultado da consulta é do Órgão gestor de cada cadastro consultado. A informação relativa à razão social da Pessoa Jurídica é extraída do Cadastro Nacional da Pessoa Jurídica, mantido pela Receita Federal do Brasil.

Consulta realizada em: 04/12/2022 11:00:54

Informações da Pessoa Jurídica:

Razão Social: **ONLINE COMERCIO IMPORTACAO E EXPORTACAO EIRELI**
CNPJ: **33.431.729/0001-71**

Resultados da Consulta Eletrônica:

Órgão Gestor: **TCU**
Cadastro: **Licitantes Inidôneos**
Resultado da consulta: **Nada Consta**

Para acessar a certidão original no portal do órgão gestor, clique [AQUI](#).

Órgão Gestor: **CNJ**
Cadastro: **CNIA - Cadastro Nacional de Condenações Cíveis por Ato de Improbidade Administrativa e Inelegibilidade**
Resultado da consulta: **Nada Consta**

Para acessar a certidão original no portal do órgão gestor, clique [AQUI](#).

Órgão Gestor: **Portal da Transparência**
Cadastro: **Cadastro Nacional de Empresas Inidôneas e Suspensas**
Resultado da consulta: **Sistema do Portal da Transparência está indisponível**

Para acessar a certidão original no portal do órgão gestor, clique [AQUI](#).

Órgão Gestor: **Portal da Transparência**
Cadastro: **CNEP - Cadastro Nacional de Empresas Punidas**
Resultado da consulta: **Sistema do Portal da Transparência está indisponível**

Para acessar a certidão original no portal do órgão gestor, clique [AQUI](#).

Obs: A consulta consolidada de pessoa jurídica visa atender aos princípios de simplificação e

racionalização de serviços públicos digitais. Fundamento legal: Lei nº 12.965, de 23 de abril de 2014, Lei nº 13.460, de 26 de junho de 2017, Lei nº 13.726, de 8 de outubro de 2018, Decreto nº 8.638 de 15, de janeiro de 2016.

Consultado: ONLINE COMERCIO IMPORTACAO E EXPORTACAO EIRELI**CPF/CNPJ:** 33431729000171**Data da consulta:** 04/12/2022 11:06:59

Certidão	Bases de dados consultadas	Situação	Emissão
Certidão negativa correcional (CGU-PJ, CEIS, CNEP e CEPIM)	CEPIM	Nada Consta ✓	
	CNEP	Nada Consta ✓	
	CEIS	https://portaltransparencia.gov.br/sancoes/consulta?cpfCnpj=33431729000171	
	CGU-PJ	Nada Consta ✓	

REDES SOCIAIS

INFORMAÇÃO AO CIDADÃO

[Institucional](#)[Serviço de Informação ao Cidadão \(SIC\)](#)[Portal da transparência](#)

CONTATO

[Fale Conosco](#)



CONTROLADORIA-GERAL DA UNIÃO

Resultado de consulta consolidada

Consultado: **ONLINE COMERCIO IMPORTACAO E EXPORTACAO EIRELI**

CPF/CNPJ: **33.431.729/0001-71**

Data consulta: 04/12/2022 11:07:08

Não é possível a emissão da certidão Certidão negativa correcional (CGU-PJ, CEIS, CNEP e CEPIM), pois foram identificados os seguintes registros:

Certidão	Bases de dados consultadas	Situação
Certidão negativa correcional (CGU-PJ, CEIS, CNEP e CEPIM)	CEPIM	Nada consta.
Certidão negativa correcional (CGU-PJ, CEIS, CNEP e CEPIM)	CNEP NOVO	Nada consta.
Certidão negativa correcional (CGU-PJ, CEIS, CNEP e CEPIM)	CEIS novo	Link para a sanção
Certidão negativa correcional (CGU-PJ, CEIS, CNEP e CEPIM)	CGU-PJ	Nada consta.

Sanção Aplicada

Data da consulta: 04/12/2022 11:28:49

Data da última atualização: 12/2022 (Diário Oficial da União - CEAF) , 12/2022 (Sistema Integrado de Administração Financeira do Governo Federal (SIAFI) - CEPIM) , 12/2022 (Sistema Integrado de Registro do CEIS/CNEP - CNEP) , 12/2022 (Sistema Integrado de Registro do CEIS/CNEP - CEIS) , 11/2022 (Sistema Integrado de Registro do CEIS/CNEP - Acordos de Leniência)

EMPRESA OU PESSOA SANCIONADA

Cadastro da Receita

ONLINE COMERCIO IMPORTACAO E EXPORTACAO EIRELI - 33.431.729/0001-71
 CLIQUE AQUI PARA SABER MAIS SOBRE ESSA EMPRESA

Nome informado pelo Órgão sancionador

ONLINE COMERCIO IMPORTACAO E EXPORTACAO EIRELI - ME

Nome Fantasia

ONLINE COMERCIAL

DETALHAMENTO DA SANÇÃO

Cadastro

CEIS

Categoria da sanção

IMPEDIMENTO/PROIBIÇÃO DE CONTRATAR

Data de início da sanção

18/08/2022

Data de fim da sanção

17/12/2022

Data de publicação da sanção

18/08/2022

Publicação

DIÁRIO OFICIAL DO ESTADO SEÇÃO 18 PAGINA 18

Detalhamento do meio de publicação

Data do trânsito em julgado

**

Número do processo

2022-50KWF

Número do contrato

2022-50KWF

Abrangência definida em decisão judicial

EM TODOS OS PODERES DA ESFERA DO ÓRGÃO SANCIONADOR

Observações

DESCUMPRIMENTO À DETERMINAÇÃO EXIGIDA NO EDITAL DE PREGÃO ELETRÔNICO Nº. 007/2022, POR ENSEJAR O RETARDAMENTO DA LICITAÇÃO E NÃO MANTER A PROPOSTA, CONFORME ITENS 21.1.5, 21.1.6, E O PREVISTO NO ART. 7º, DA LEI Nº.10.520/02.

** Informação não disponível, favor verificar junto ao órgão sancionador

ÓRGÃO SANCIONADOR

Nome	Complemento do órgão sancionador	UF do órgão sancionador
SECRETARIA DE ESTADO DE GESTÃO E RECURSOS HUMANOS - SEGER (ES)	DESCUMPRIMENTO À DETERMINAÇÃO EXIGIDA NO EDITAL DE PREGÃO ELETRÔNICO Nº. 007/2022, POR ENSEJAR O RETARDAMENTO DA LICITAÇÃO E NÃO MANTER A PROPOSTA, CONFORME ITENS 21.1.5, 21.1.6, E O PREVISTO NO ART. 7º, DA LEI Nº.10.520/02.	ES

Fundamento legal

LEI 10520 - ART. 7º - QUEM, CONVOCADO DENTRO DO PRAZO DE VALIDADE DA SUA PROPOSTA, NÃO CELEBRAR O CONTRATO, DEIXAR DE ENTREGAR OU APRESENTAR DOCUMENTAÇÃO FALSA EXIGIDA PARA O CERTAME, ENSEJAR O RETARDAMENTO DA EXECUÇÃO DE SEU OBJETO, NÃO MANTIVER A PROPOSTA, FALHAR OU FRAUDAR NA EXECUÇÃO DO CONTRATO, COMPORTAR-SE DE MODO INIDÔNICO OU COMETER FRAUDE FISCAL, FICARÁ IMPEDIDO DE LICITAR E CONTRATAR COM A UNIÃO, ESTADOS, DISTRITO FEDERAL OU MUNICÍPIOS E, SERÁ DESCREDENCIADO NO SICAF, OU NOS SISTEMAS DE CADASTRAMENTO DE FORNECEDORES A QUE SE REFERE O INCISO XIV DO ART. 4º DESTA LEI, PELO PRAZO DE ATÉ 5 (CINCO) ANOS, SEM PREJUÍZO DAS MULTAS PREVISTAS EM EDITAL E NO CONTRATO E DAS DEMAIS COMINAÇÕES LEGAIS.

ATENÇÃO

Este cadastro visa dar publicidade às sanções administrativas aplicadas contra licitantes e fornecedores. As informações aqui veiculadas são de inteira responsabilidade das entidades que as prestaram, não podendo a União ser responsabilizada pela veracidade e/ou autenticidade de tais informações nem pelos eventuais danos diretos ou indiretos que delas resultem causados a terceiros.

Documento Digitalizado Público

SICAF E CERTIDÕES DA EMPRESA ON LINE

Assunto: SICAF E CERTIDÕES DA EMPRESA ON LINE
Assinado por: Laercio Cristo
Tipo do Documento: Diversos
Situação: Finalizado
Nível de Acesso: Público
Tipo do Conferência: Cópia Simples

Documento assinado eletronicamente por:

- Laercio dos Santos Cristo, CHEFE - FG01 - SER-COMPRAS, em 04/12/2022 15:11:41.

Este documento foi armazenado no SUAP em 04/12/2022. Para comprovar sua integridade, faça a leitura do QRCode ao lado ou acesse <https://suap.ifbaiano.edu.br/verificar-documento-externo/> e forneça os dados abaixo:

Código Verificador: 523186

Código de Autenticação: 42dcd08ffa



PROPOSTA COMERCIAL

LICITANTE:

Razão Social: Smartmed Representação e Comércio de Produtos Médicos e Hospitalares Ltda

CNPJ: 24.789.180/0001-09

Endereço: Rua Natalina de Oliveira, Nº 13 – Centro.

CEP: 34.800-000 - Caeté/MG

E-mail: comercial@smartmedhospitalar.com.br

Telefone: (31) 3651-3788 / (31) 99979-2964

Contato: Patrícia Marques

AO

**SECRETARIA DE EDUCAÇÃO PROFISSIONAL E TECNOLÓGICA
INSTITUTO FEDERAL DE EDUCAÇÃO, CIÊNCIA E TECNOLOGIA BAIANO
CAMPUS SERRINHA**

REFERENTE:

DISPENSA ELETRÔNICA

PROCESSO ADMINISTRATIVO

TIPO

DATA DA ABERTURA

HORÁRIO DOS LANCES

Nº 13/2022

N.º 23790.251351.2022-47

MENOR PREÇO POR ITEM

24/11/2022

14H00MIN

OBJETO: O objeto da presente dispensa é a escolha da proposta mais vantajosa para a aquisição de materiais/insumos para o Setor de Enfermaria do IF Baiano Campus Serrinha por meio da dispensa de licitação de materiais/produtos, conforme condições, quantidades e exigências estabelecidas neste Aviso de Contratação Direta e seus anexos.

PROPOSTA COMERCIAL	
DADOS DA PROPOSTA	PREENCHIMENTO PELO PROPONENTE
RAZÃO SOCIAL	SMARTMED REPRESENTAÇÃO E COMÉRCIO DE PRODUTOS MÉDICOS E HOSPITALARES LTDA
CNPJ	24.789.180/0001/09
ENDEREÇO	RUA NATALINA DE OLIVEIRA AQUINO, Nº 13 - CENTRO CEP: 34.800-000 – CAETÉ / MG
TELEFONE	Departamento de Licitações/ Representante Comercial EMAIL: licitacao@smartmedhospitalar.com.br TELEFONE: (31) 3651-3788 / (31) 9 9979-2964
NOME DO REPRESENTANTE LEGAL PARA ASSINATURA	Patrícia Marques Santos Costa RG ID: 8.948.590 SSP/MG CPF 037.878.176-62

Apresentamos nossa proposta para fornecimento do objeto deste Pregão, acatando todas as estipulações consignadas no edital, conforme abaixo:

ITEM	ESPECIFICAÇÃO DETALHADA	UNID	QT	PREÇO UNITÁRIO	PREÇO TOTAL
19	<p>O Desfibrilador Externo Automático EASYSHOCK é indicado principalmente para o tratamento de vítimas acometidas de fibrilação ventricular (FV) e taquicardias ventriculares (TV) específicas que são as causas mais frequentes da parada cardíaca súbita (PCS). Indicado tanto para pacientes adultos como para pacientes pediátricos (menos de 8 anos e 25kg) o EASYSHOCK é um equipamento microprocessado, portátil e ergonômico, sendo o mais leve do mercado, com peso de 1,5 kg, adequado para uso em ambientes intra-hospitalar e extra-hospitalar.</p> <p>Design robusto com proteção elevada contra entrada de sólidos e líquidos (IP56). Gabinete resistente a alto impacto e isolado eletricamente. Possui alça para transporte e acabamento emborrachado garantindo resistência a impacto e queda. Pás de choque adesiva (tamanho adulto e pediátrico), com indicações de posicionamento, longa duração e validade. Leds indicadores da etapa do atendimento. Comandos de voz que fornecem instruções e informações sobre o paciente. Alimentação por bateria descartável. Possui rotinas de testes automáticos periódicos e indicador de prontidão de uso, auxiliando na manutenção e disponibilidade.</p> <p>Autoteste diário, semanal e mensal. Descarga interna automática após 30 segundos se não houver disparo. Botões: Botão Liga/Desliga, Botão Entrega de Choque, Botão Paciente Pediátrico. Botão de entrega de choque luminoso. Comando de voz com mensagens e instrução do passo a passo do atendimento. Mensagens em áudio e tons de alerta.</p> <p>Metrônomo na frequência de 100 tons/minuto é ligado para que auxilie usuário no ritmo da massagem cardíaca. Possui botão de acesso rápido para seleção e limitação de carga em até 50J para uso em paciente pediátrico, sem necessidade da troca das pás. Indicador luminoso indicando se o equipamento está ou não para ser utilizado, dando mais segurança em momentos de emergência. Resistente a impactos, queda de 01 metro, vibração, poeira, jato de água. Proteção contra impulso de alta voltagem e classificação de segurança</p>	UNID	01	R\$ 6.390,00	R\$ 6.390,00

<p>(alimentado internamente) de acordo com a norma ABNT NBR IEC 60601-1.</p> <p>DIMENSÕES Dimensões: A: 254 mm L: 222 mm P: 76 mm. Peso: 1,5 kg.</p> <p>TERAPIA DE DESFIBRILAÇÃO Forma de onda: Exponencial bifásica truncada com compensação do formato da curva de desfibrilação de acordo com a impedância do paciente com análise automática da impedância torácica. Detecção automática de FV e TV sem pulso com níveis de especificidade e sensibilidade acima de 95% para Fibrilação Ventricular, 75% para Taquicardia Ventricular e Especificidade acima de 95% para ritmos não chocáveis. O botão de choque acende e sinaliza para o usuário o momento certo de realizar o choque</p> <p>BATERIAS PRIMÁRIAS EASYSHOCK Tipo: Lítio e Dióxido de Manganês (Li-MnO₂) Capacidade: 3V 1500 mAh (por célula) / 15V 3000mAh (kit) Tempo de Vida Armazenada: 5 anos Autonomia: 300 choques ou 6 horas de monitoração Temperatura/Operação: -20°C a 75°C e Armazenamento: -20°C a 75°C</p> <p>ACESSÓRIOS Pás Adesivas Adulto; Bateria Primaria</p> <p>NORMAS APLICADAS: ABNT NBR IEC 60601-1; ABNT NBR IEC60601-1-2; ABNT NBR IEC60601-1-6; ABNT NBR IEC60601-1-9; ABNT NBR IEC 60601-1-11; ABNT NBR IEC60601-2-4</p> <p>MARCA: TOTH LIFECARE FABRICANTE: TEKMARKET INDUSTRIA COMERCIO E SERVIÇOS LTDA MODELO: EASYSHOCK REGISTRO ANVISA: 81658400005 GARANTIA: 12 MESES</p>			
---	--	--	--

Valor Total: R\$ 6.390,00 (Seis mil e trezentos e noventa reais).

Prezados senhores,

Declaramos estar de acordo com todas as normas deste Edital e seus anexos e que nos preços propostos encontram-se incluídos todos os tributos, impostos, encargos sociais e trabalhistas, frete até o destino e quaisquer outros ônus que porventura possam recair sobre o objeto da presente dispensa.

Declaramos que a Proposta Comercial tem validade mínima de 60 (sessenta) dias contada da data de abertura da sessão pública estabelecida no preâmbulo deste Edital.

Declaramos que as peças fornecidas as baterias fornecidas serão novas e com garantia mínima de 90 dias contra defeitos de fabricação.

Declaramos ainda, que as baterias são compatíveis com os equipamentos ofertadas no presente certame.

DADOS DO REPRESENTANTE LEGAL AUTORIZADO PARA ASSINATURA DO CONTRATO:

Nome: Patrícia Marques Santos Costa

Função: Procuradora Legal

Data de Nascimento: 09/03/1977 Estado Civil: Casada

Escolaridade: Superior Completo RG nº MG8-948.590 Órgão emissor: SSP/MG CPF: 037.878.176-62

Rua: Cinco, nº 45 Bairro: Vila da Serra Complemento: Casa Cidade: Caeté

Estado: MG – CEP: 34.800-000

Telefone: (31) 99979-2964

E-mail: comercial@smartmedhospitalar.com.br

DEMAIS CONDIÇÕES

Prazo de entrega do objeto proposto	15(QUINZE) dias corridos, contados da emissão da Nota de Empenho.
Local de Entrega	Instituto Federal Baiano – Campus Serrinha, Estrada Vicinal de Aparecida – Bairro: Aparecida, sn – CEP: 48.700-000 – Serrinha – BA, município de Serrinha/BA.
Prazo de Garantia	90 dias a partir da data de recebimento do produto, sem prejuízo de outra garantia complementar fornecida pelo licitante/fabricante em sua proposta comercial.
Prazo de validade da proposta	60 (sessenta) dias contados da data de abertura da sessão pública.
Condições de Pagamento	30 (trinta) dias corridos após emissão da NF.
Dados Bancários	Banco: Brasil Código 001 Agência: 1694-2 Conta Corrente: 23049-9
Procedência	Nacional

Caeté, 24 de novembro de 2022.



SMARTMED REPRESENTAÇÃO E COMÉRCIO DE PRODUTOS MÉDICOS E HOSPITALARES LTDA

PATRICIA MARQUES SANTOS COSTA

CPF: 037.878.176-62



A MELHOR OPÇÃO
PARA SALVAR VIDAS

EASYSHOCK

Um DEA robusto, intuitivo e seguro

 **TOTH**
Lifecare

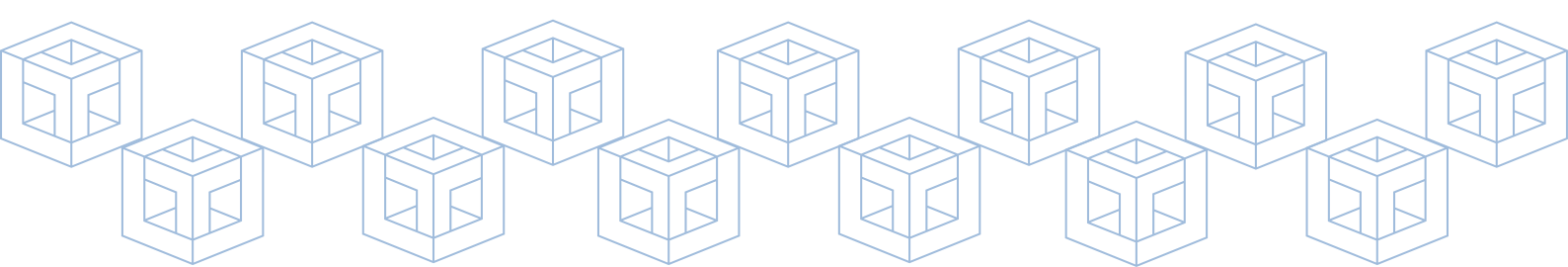

PRÁTICO E PRONTO PARA O USO PROFISSIONAL

Ideal para uso profissional, o Easyshock fornece recursos avançados aos socorristas para ajudá-los durante o resgate de forma precisa. O aparelho conta com monitoração de ECG, SpO2, metrônomo AHA integrado, além do feedback em tempo real sobre as compressões torácicas, que ajudam na qualidade da RCP. Robusto e com baterias de alta duração, o Easyshock adapta-se de acordo com a necessidade do local ou frequência de uso.

PRINCIPAIS FUNÇÕES

Periodicamente o Easyshock realiza **autotestes funcionais** que verificam as condições do aparelho. Um sinal luminoso indica se ele está apto ou não para ser utilizado, dando mais segurança em momentos de emergência.

O Easyshock apresenta a maior autonomia de bateria do mercado, com até **9 horas de monitoração ou 500 choques**. Possui bateria recarregável ou de uso único.

No modo profissional, é possível ter o **controle da energia** entregue na hora da desfibrilação, que chega a **até 200J**. O botão que acende e sinaliza para o usuário o momento certo de realizar o choque.

Design robusto, alça para transporte e proteção garantida (**IP56**). O acabamento **emborrachado** do aparelho assegura resistência a impactos.

O monitor de **7" polegadas de alta resolução**, maior do mercado, mostra as instruções de uso por meio de imagens claras e objetivas.

O **botão pediátrico** ajusta rapidamente as configurações e permite o uso do mesmo conjunto de eletrodos para adultos e crianças, **sem a necessidade de troca de pás**.



Cardioversão



Eletrocardiograma (ECG 7D)



Oximetria (SpO2)



Ajuste de energia de até 200J



Domínio de todas as funcionalidades

SIMPLES E INTUITIVO PARA TODOS OS PÚBLICOS

O Easys shock foi desenvolvido para estar em locais públicos, com recursos que facilitam o uso por pessoas sem conhecimento avançado. O modelo sem display (Standard), possui alertas sonoros que orientam passo a passo o salvamento. O modelo com display sinaliza as etapas da rotina de RCP.



AGILIDADE E SEGURANÇA EM RESGATES COM RCP

O Easys shock foi pensado para facilitar o processo de salvamento em situações de emergência, sendo adequado para uso dentro ou fora do ambiente hospitalar. Para auxiliar todo o procedimento, o aparelho conta com um sensor de feedback de RCP e um metrônomo.



COMPLETO E EFICIENTE

Nas duas versões disponíveis, o Easys shock armazena os dados do paciente em um cartão interno de 4GB, expansível até 8GB. Também é possível a exportação dos dados por meio de porta USB para visualização em um PC com o software de transferência e gerenciamento de dados.



CARACTERÍSTICAS GERAIS (SEM DISPLAY LCD)

Dimensões: A: 254 mm L; 222 mm P; 76 mm

Peso: 1,0 kg (com bateria e sem acessórios)

Indicadores de Prontidão de Uso: 1 x LED Vermelho e 1 x LED Verde

Indicador de Bateria: Bargraph 5 LEDs

Indicadores Modo Automático: 3 x LEDs (Preparando, Analisando, RCP)

Botões: Botão Liga/Desliga, Botão Entrega de Choque, Botão Paciente Pediátrico

Alto-Falante: Mensagens de instrução, tons de alerta, metrônomo RCP (100 batidas/min)

Registro e Visualização de Eventos: SD Card de 4GB, expansível até 8GB, registro de atendimentos (eventos e curva), registro de autotestes (visualização software PC EasyShockDATA)

CARACTERÍSTICAS GERAIS (COM DISPLAY LCD)

Dimensões: A: 254 mm L; 222 mm P; 76 mm

Peso: 1,0 kg (com bateria e sem acessórios)

Indicadores de Prontidão de Uso: 1 x LED Vermelho e 1 x LED Verde

Indicador de Bateria: Bargraph 5 LEDs

Tipo Display: LCD TFT colorido de 7"

Dimensão Display: 154.08 x 85.92 mm

Resolução Display: 800 x 480

Botões: Botão Liga/Desliga, Botão Entrega de Choque, Botão Paciente Pediátrico, 4 Botões de Navegação

Alto-Falante: Mensagens de instrução, tons de alerta, metrônomo RCP (100 batidas/min)

Registro e Visualização de Eventos: SD Card de 4GB, expansível até 8GB, registro de atendimentos (eventos e curva), registro de autotestes (visualização software PC EasyShockDATA)

CONDIÇÕES AMBIENTAIS

Temperatura: Operação: 0°C a 40°C

Armazenamento: -20°C a 60°C

Umidade Relativa/Operação: 5 a 95%

Armazenamento: 10 a 95%

Altitude/Operação: -500 a 4500 m

Armazenamento: -500 a 13000

Índice de Proteção: IP56

Queda/Choque: MIL-810F 516.5, Procedimento IV

Vibração: MIL-810F 514.5C-17

CARREGADOR DE BATERIA EASYSHOCK (COD. 50002009)

Entrada de Rede Elétrica: 100-240 V AC e 47-63 Hz

Consumo Máximo: 1A / 100VAC ou 0.5A / 240VAC

Tensão de Saída: 18 V

BATERIA RECARREGÁVEL LI-ION 5200MAH (COD. 50002003)

Tipo: Íons de Lítio (LI-ION)

Capacidade: 14.8V 5200mAh

Tempo de Carga: 2 horas para 70% ou 4 horas para carga completa

Autonomia: 500 choques ou 9 horas de monitoração (com display e 200J)

Temperatura/Operação Carregando: 0°C a 45°C

Operação: -20°C a 60°C (75°C na superfície)

Armazenamento: -20°C a 60°C (por 1 mês)

Armazenamento: -20°C a 25°C (por 1 ano)

BATERIA RECARREGÁVEL LI-ION 2600MAH (COD. 50002007)

Tipo: Íons de Lítio (LI-ION)

Capacidade: 14.8V 2600mAh

Tempo de Carga: 1 hora para 70% ou 2 horas para carga completa

Autonomia: 250 choques ou 4.5 horas de monitoração (com display e 200J)

Temperatura/Operação Carregando: 0°C a 45°C

Operação: -20°C a 60°C (75°C na superfície)

Armazenamento: -20°C a 60°C (por 1 mês)

Armazenamento: -20°C a 25°C (por 1 ano)

KIT DE BATERIAS PRIMÁRIAS EASYSHOCK (COD. 50002008)

Tipo: Lítio e Dióxido de Manganês (LI-MnO2)

Capacidade: 3V 1500 mAh (por célula) / 15V 3000mAh (kit)

Tempo de Vida Armazenada: 5 anos

Autonomia: 300 choques ou 6 horas de monitoração

Temperatura/Operação: -20°C a 75°C e

Armazenamento: -20°C a 75°C

DESFIBRILAÇÃO

Forma de onda: Exponencial bifásica truncada

Protocolo de RCP configurável: Para ajustar de acordo com as diretrizes da Instituição ou Guidelines AHA/ERC

Pás adesivas adulto (50002005)

Pás adesivas pediátrico (50002006)

Cardioversão: modo sincronismo para cardioversão

NÍVEIS DE SELEÇÃO DE ENERGIA DISPONÍVEIS

Modo Avançado Adulto: 1J; 2J; 3J; 4J; 5J; 6J; 7J; 8J; 9J; 10J; 20J; 30J; 50J; 70J; 100J; 130J; 150J; 170J; 200J

Modo Avançado Pediátrico: 1J; 2J; 3J; 4J; 5J; 6J; 7J; 8J; 9J; 10J; 20J; 30J; 50J; 70J; 100J

Modo Automático/configurável: 30J; 50J; 70J; 100J; 130J; 150J; 170J; 200J

Ação: Carregar energia

Tempo (para 150J): ≤ 4 segundos

Tempo (para 200J): ≤ 6 segundos

ELETROCARDIOGRAMA

Entradas: Pelas pás adesivas ou pelo cabo ECG de 3 ou 5 derivações

Contato de eletrodo: Mensagens de Voz e visuais indicarão que as pás não estão devidamente conectadas no paciente.

Faixa: 15 a 300 BPM

Precisão: +/- 2 bpm ou 1%, o que for maior

Frequência de resposta ECG: 0,5 - 40 Hz

Sensibilidade: 5, 10, 20 e 40 mm/mV

Velocidade de varredura: 6,25, 12,5, 25 e 50 mm/s

OXIMETRIA DE PULSO

Método: Nellcor Oximax®

Faixa de medição do SpO2: 1% a 100%

Faixa de medição da frequência de pulso: 20 a 250 batimentos por minutos (bpm)

Faixa de perfusão: 0,03% a 20%

NORMAS APLICADAS

Classe II, suas partes aplicadas são do tipo CF
ABNT NBR IEC 60601-1:2010 + Emenda IEC:2012
ABNT NBR IEC 60601-1-2:2010
ABNT NBR IEC 60601-1-6:2011
ABNT NBR IEC 60601-1-9:2014
ABNT NBR IEC 60601-1-11:2012
ABNT NBR IEC 60601-2-4:2014



📍 Avenida Ipiranga, 6681 - 99A - 13º andar - Porto Alegre/RS

📍 Rua Alameda da Inovação, 270 - salas 4, 5 e 6 - Campo Bom/RS

(51) 3354-1101

WWW.TOTHLIFECARE.COM

TOTH PRODUCTS

EASYSHOCK

Desfibrilador Automático / Semiautomático Externo

Instruções de Uso



TOTH
Lifecare

PRODUTO:

Desfibrilador Automático / Semiautomático Externo

EASYSHOCK

Nº REGISTRO ANVISA:

81658400005

NOME DO DOCUMENTO:

Instruções de Uso do Desfibrilador Automático / Semiautomático Externo EASYSHOCK

VERSÃO DO DOCUMENTO:

Revisão: Rev 3.0

Publicada em 14/07/2021

Este documento pode sofrer alterações sem aviso prévio.



INFORMAÇÕES DO FABRICANTE:

Razão Social: TEKMARKET INDÚSTRIA, COMÉRCIO E SERVIÇO LTDA

Rua Alameda da Inovação, 270 – salas 04, 05, 06 – Bairro Zona Industrial – Campo Bom – RS – Brasil – CEP 93700-000

Telefone: (55) 51 3012-1104

www.tothlifecare.com

email: contato@tothlifecare.com

EDUARDO MARCKMANN

CEO

REPRESENTANTE LEGAL

ENG. JEFERSON ROSÁRIO

CREA – 123735-RS

RESPONSÁVEL TÉCNICO

Este documento foi elaborado especialmente para que você possa conhecer e preparar para seu uso o EASYSHOCK. Este documento se aplica as versões de EASYSHOCK com Display e sem Display.



Ler atentamente todas as instruções contidas neste documento antes de utilizar o EASYSHOCK.

A utilização segura do EASYSHOCK é primariamente de responsabilidade do operador. Por esse motivo, orientamos que o EASYSHOCK somente seja manuseado por pessoal devidamente treinado para operá-lo, de acordo com as orientações de uso do fabricante, contidos neste manual.

A Toth Lifecare reserva-se o direito de realizar alterações no EASYSHOCK e em suas Instruções de Uso sem prévio aviso.

A Toth Lifecare coloca-se à sua disposição para toda e qualquer dúvida, crítica, sugestão ou necessidade de suporte técnico. Entre em contato com representante Toth Lifecare ou acesse o site www.tothlifecare.com.

ÍNDICE

1. INTRODUÇÃO	1-9
1.1 OBJETIVO DESTE DOCUMENTO	1-9
1.2 INDICAÇÃO DE USO, PACIENTE PRETENDIDO E USUÁRIO PRETENDIDO	1-9
1.3 DESCRIÇÃO DO EASYSHOCK.....	1-12
1.3.1 <i>Características Principais</i>	1-12
1.4 VISÃO GERAL	1-13
1.5 VISTA FRONTAL - EASYSHOCK SEM DISPLAY	1-13
1.5.1 <i>Pictograma</i>	1-14
1.6 VISTA FRONTAL - EASYSHOCK COM DISPLAY.....	1-15
1.7 BOTÕES, INDICADORES E INTERFACE:	1-15
1.8 INDICADORES DE PRONTIDÃO DE USO:.....	1-16
1.9 VISTA TRASEIRA DO EASYSHOCK	1-17
1.9.1 <i>Compartimento das Pás Adesivas</i>	1-17
1.9.2 <i>Etiqueta de Identificação</i>	1-18
1.9.3 <i>Etiqueta de Identificação de Bateria Primária</i>	1-18
1.9.4 <i>Etiqueta de Identificação de Bateria Recarregável</i>	1-18
1.10 CONECTORES DE ENTRADA E SAÍDA	1-18
2. SEGURANÇA	2-1
2.1 AVISOS E ORIENTAÇÕES DE SEGURANÇA	2-1
2.2 NORMAS APLICADAS	2-6
2.3 ADVERTÊNCIAS	2-6
2.4 SIMBOLOGIA	2-7
3. INSTALAÇÃO E PREPARAÇÃO	3-1
3.1 CONTEÚDO DA EMBALAGEM	3-1
3.2 INSTALANDO/PREPARANDO A BATERIA	3-2
3.2.1 <i>Bateria Primária - Instalação</i>	3-2
3.2.2 <i>Bateria Recarregável - Preparando e Carregando</i>	3-4
3.3 INSTALAÇÃO DAS PÁS ADESIVAS.....	3-5
3.4 TESTE DE USUÁRIO	3-7
3.5 INSTALAÇÃO DO FEEDBACK DE RCP	3-8
4. OPERANDO NO MODO AUTOMÁTICO	4-1
4.1 LIGANDO EASYSHOCK NO MODO AUTOMÁTICO.....	4-1

4.2	OPERANDO COM PACIENTE ADULTO.....	4-2
4.2.1	<i>Preparação.....</i>	4-2
4.2.2	<i>Analisando</i>	4-4
4.2.3	<i>RCP.....</i>	4-6
4.3	OPERANDO COM PACIENTE PEDIÁTRICO.....	4-8
4.3.1	<i>Preparação.....</i>	4-8
4.3.2	<i>Analisando</i>	4-10
4.3.3	<i>RCP.....</i>	4-12
4.4	UTILIZANDO O CABO DE ECG NO MODO AUTOMÁTICO.....	4-14
5.	OPERANDO NO MODO AVANÇADO	5-1
5.1	LIGANDO EASYSHOCK	5-1
5.2	TELA E NAVEGAÇÃO	5-2
5.2.1	<i>Operando com os botões de ação</i>	5-3
5.2.2	<i>Utilizando o menu de opções</i>	5-4
5.3	DESFIBRILAÇÃO MANUAL	5-4
5.3.1	<i>Posicionando as Pás Adesivas –Paciente Adulto</i>	5-4
5.3.2	<i>Posicionando as Pás Adesivas – Paciente Pediátrico.....</i>	5-6
5.3.3	<i>Selecionando Energia</i>	5-8
5.3.4	<i>Carregando a energia</i>	5-9
5.3.5	<i>Entregando o choque</i>	5-10
5.3.6	<i>Cancelando choque</i>	5-12
5.4	FEEDBACK DE RCP	5-13
5.5	CHOQUE SINCRONIZADO	5-14
5.6	ANÁLISE DE RITMO CARDÍACO	5-16
5.7	ACESSO AO MODO AUTOMÁTICO	5-18
6.	OPERANDO NO MODO MONITORAÇÃO	6-1
6.1	MONITORANDO ECG	6-1
6.1.1	<i>Preparação da pele para aplicar os eletrodos.....</i>	6-1
6.1.2	<i>Conexão do Cabo de ECG</i>	6-2
6.1.3	<i>Colocação dos eletrodos de ECG</i>	6-2
6.1.4	<i>Tela de ECG</i>	6-4
6.1.5	<i>Configuração de ECG.....</i>	6-5
6.1.6	<i>Mensagens/Alertas de ECG.....</i>	6-11
6.2	MONITORANDO OXIMETRIA (SPO2).....	6-12
6.2.1	<i>Posicionando o sensor.....</i>	6-13

6.2.2	<i>Tela de Oximetria (SpO2)</i>	6-15
6.2.3	<i>Configuração de Oximetria (SPO2)</i>	6-15
6.2.4	<i>Mensagens/Alertas de Oximetria (SpO2)</i>	6-18
7.	MANUTENÇÃO	7-1
7.1	INDICADOR DE PRONTIDÃO PARA USO E TESTES	7-1
7.1.1	<i>Eventos – Log Autoteste</i>	7-5
7.1.2	<i>Autotestes realizados</i>	7-6
7.1.3	<i>Solução de Problemas – Apto ao Uso com Erros</i>	7-7
7.1.4	<i>Solução de Problemas – INOPERANTE</i>	7-8
7.1.5	<i>Solução de Problemas - SEM BATERIA / BATERIA DESCARREGADA</i>	7-10
7.1.6	<i>Solução de Problemas - BATERIA INVÁLIDA</i>	7-10
7.2	TESTE DE USUÁRIO	7-11
7.3	INSPEÇÃO E PREPARAÇÃO APÓS USO	7-14
7.4	INSPEÇÃO E MANUTENÇÃO PREVENTIVA.....	7-15
7.5	INSTRUÇÕES DE ARMAZENAGEM E TRANSPORTE	7-16
7.6	LIMPEZA.....	7-16
7.6.1	<i>Limpeza concorrente</i>	7-17
7.6.2	<i>Limpeza terminal</i>	7-17
7.6.3	<i>Limpeza dos Acessórios</i>	7-17
7.7	DESCARTE.....	7-18
8.	BATERIAS	8-1
8.1	INDICADOR DE STATUS DE BATERIA	8-1
8.2	KIT DE BATERIAS PRIMÁRIAS EASYSHOCK	8-3
8.2.1	<i>Substituindo o KIT DE BATERIAS PRIMÁRIAS EASYSHOCK ...</i>	8-3
8.3	BATERIA RECARREGÁVEL LI-ION	8-5
8.3.1	<i>Carregando a BATERIA RECARREGÁVEL LI-ION</i>	8-5
8.3.2	<i>Considerações sobre BATERIA RECARREGÁVEL LI-ION</i>	8-6
8.4	COMO DESCARTAR AS BATERIAS PRIMÁRIAS.....	8-7
9.	CONFIGURAÇÕES	9-1
9.1	CONFIGURAÇÕES GERAIS.....	9-3
9.2	CONFIGURAÇÕES PROTOCOLO DE RCP.....	9-4
9.3	CONFIGURAÇÕES MODO AVANÇADO	9-5
9.4	CONFIGURAÇÃO DE DATA E HORA	9-6

10. DADOS, EVENTOS E LOGS	10-1
10.1 DADOS DE ATENDIMENTO.....	10-1
10.2 TRANSFERÊNCIA VIA PENDRIVE.....	10-4
10.3 TRANSFERÊNCIA VIA CABO USB/PENDRIVE BLUETOOTH PARA PC	10-7
11. ESPECIFICAÇÕES	11-1
11.1 CARACTERÍSTICAS GERAIS.....	11-1
11.2 CONDIÇÕES AMBIENTAIS.....	11-2
11.3 REQUISITOS DE ENERGIA E ALIMENTAÇÃO	11-3
11.4 ESPECIFICAÇÕES DA TERAPIA DE CHOQUE	11-5
11.5 TEMPO DE CARGA.....	11-7
11.6 DESEMPENHO DO DETECTOR DE RITMO	11-8
11.7 MONITORAÇÃO DE ELETROCARDIOGRAMA	11-10
11.8 MONITORAÇÃO DE OXIMETRIA DE PULSO	11-10
11.9 MENSAGENS E COMANDOS DE VOZ	11-11
11.10 FEEDBACK DE RCP	11-15
11.11 COMPATIBILIDADE ELETROMAGNÉTICA.....	11-16
12. ACESSÓRIOS	12-1

Lista de Abreviaturas

CVP: Contração Ventricular Prematura

EBT: Exponencial Bifásica Truncada

ECG: Eletrocardiograma

VPP: Valor Verdadeiro de Previsão

FP: Falso Positivo

FV: Fibrilação Ventricular

TV: Taquicardia Ventricular

PCS: Parada cardíaca súbita

SBV/BLS: Suporte Básico de Vida / Basic Life Support

SAV/ACLS: Suporte Avançado de Vida / Advanced Cardiac Life Support

SpO2: Saturação de Oxigênio Capilar de Pulso

1 INTRODUÇÃO

RCP: Ressuscitação Cardiopulmonar

1. INTRODUÇÃO

1.1 Objetivo deste documento

Este documento apresenta o Desfibrilador Automático / Semiautomático Externo EASYSHOCK em suas duas versões: sem display e com display. Neste documento, são descritas as suas aplicações, indicações de uso, funções e informações necessárias para realizar sua configuração, preparação e operação de maneira segura. Devem-se seguir fielmente as instruções contidas neste documento para garantir o funcionamento adequado do Desfibrilador Automático / Semiautomático Externo EASYSHOCK e a segurança tanto do usuário quanto do paciente.

Recomenda-se que todos os usuários (médicos, enfermeiros, técnicos de enfermagem, socorristas e técnicos responsáveis de manutenção) que irão operar o EASYSHOCK leiam este documento antes de utilizá-lo.

1.2 Indicação de Uso, Paciente Pretendido e Usuário Pretendido

O Desfibrilador Automático / Semiautomático Externo EASYSHOCK é indicado principalmente para o tratamento de vítimas acometidas de fibrilação ventricular (FV) e taquicardias ventriculares (TV) específicas que são as causas mais frequentes da parada cardíaca súbita (PCS). Ele é indicado tanto para pacientes adultos como para pacientes pediátricos (menos de 8 anos e 25kg) com suspeita de PCS.

O EASYSHOCK deve ser utilizado em conjunto com suas Pás Adesivas em pacientes com suspeita de parada cardíaca súbita (PCS) e que apresentam os seguintes sintomas: Perda de consciência e ausência de respiração normal. Recomenda-se que seja utilizado por Socorristas treinados em Suporte Básico de Vida (SBV/BLS) ou Suporte Avançado de Vida (SAV/ACLS).

Adicionalmente, o EASYSHOCK é indicado para outros usos, de acordo com seu modo de operação. O EASYSHOCK possui 3 modos de operação: Modo Automático, Modo Avançado e Modo Monitoração. Os modos de operação estão disponíveis de acordo com Modelo do EASYSHOCK e suas pré-configurações. A Tabela 1 exemplifica as possibilidades de Modo de Operação de acordo com Modelo de EASYSHOCK e a Tabela 2 detalha as Indicações de Uso, Paciente Pretendido e Usuário Pretendido para cada Modo de Operação.

Tabela 1 - Possibilidade de Modo de Operação para Cada Modelo de EASYSHOCK



	Modelo com Display	Modelo sem display
		
Modo Automático	✓	✓
Modo Avançado	✓	✗
Modo Monitoração	✓	✗

Tabela 2 - Indicações de Uso, Paciente Pretendido e Usuário Pretendido para cada Modo de Operação

MODO OPERAÇÃO	INDICAÇÃO DE USO	PACIENTE PRETENDIDO	USUÁRIO PRETENDIDO
Automático	<ul style="list-style-type: none"> • Tratamento de vítimas acometidas de fibrilação ventricular (FV) e taquicardias ventriculares (TV) específicas em episódios de PCS (Parada Cardíaca Súbita) 	<ul style="list-style-type: none"> • Pacientes adultos com suspeita de PCS • Pacientes pediátricos com suspeita de PCS 	<ul style="list-style-type: none"> • Socorrista treinado em Suporte Básica de Vida (SBV) • Socorrista treinado em Suporte Avançado de Vida (SAV) • Médicos, Enfermeiros e Técnicos em Enfermagem
Avançado	<ul style="list-style-type: none"> • Tratamento de vítimas acometidas de fibrilação ventricular (FV) e taquicardias ventriculares (TV) específicas em episódios de PCS (Parada Cardíaca Súbita) • Cardioversão eletiva para tratamento de fibrilação atrial, flutter atrial e outras arritmias supraventriculares • Avaliação da atividade elétrica do coração através de ECG • Avaliação da frequência de pulso e da saturação de oxigênio 	<ul style="list-style-type: none"> • Pacientes adultos e pediátricos com suspeita de PCS • Pacientes adultos e pediátricos em PCS • Pacientes adultos e pediátricos com recomendação médica de cardioversão • Pacientes adultos e pediátricos com necessidade de avaliação de sinais vitais ECG 	<ul style="list-style-type: none"> • Socorrista treinado em Suporte Avançado de Vida (SAV) • Médicos e Enfermeiros
Monitoração	<ul style="list-style-type: none"> • Avaliação da atividade elétrica do coração através de ECG • Avaliação da frequência de pulso e da saturação de oxigênio 	<ul style="list-style-type: none"> • Pacientes adultos e pediátricos com necessidade de avaliação dos sinais vitais de Frequência cardíaca, de pulso e saturação de oxigênio 	<ul style="list-style-type: none"> • Socorrista treinado em Suporte Avançado de Vida (SAV) • Médicos e Enfermeiros

1.3 Descrição do EASYSHOCK

O EASYSHOCK é um Desfibrilador Automático / Semiautomático Externo leve, portátil e ergonômico. Sendo utilizado em conjunto com o acessório Pás Adesivas (PÁS ADESIVAS ADULTO e PÁS ADESIVAS PEDIÁTRICO), o EASYSHOCK possui a capacidade de adquirir e interpretar a atividade elétrica cardíaca de um paciente e em caso de detecção de um ritmo chocável (fibrilação ventricular e taquicardias ventriculares específicas), prepara-se automaticamente para entrega de uma terapia de desfibrilação exponencial bifásica truncada (EBT), e o Usuário, pressionando somente um botão, poderá entregar a terapia EBT ao paciente através da mesma Pá Adesiva.

Além de operar como um Desfibrilador Automático / Semiautomático Externo, opcionalmente o EASYSHOCK pode ser utilizado como cardioversor (aplicando terapia de desfibrilação EBT sincronizada) para o tratamento de arritmias supraventriculares, além de possuir capacidade de aquisição e visualização de sinais vitais (ECG e SpO2), utilizando os acessórios Cabo de ECG e Sensor de Oximetria.

1.3.1 Características Principais

O EASYSHOCK possui as seguintes características:

- Terapia de Desfibrilação Exponencial Bifásica Truncada de até 200J com compensação de impedância.
- Leve, portátil e ergonômico, sendo adequado para uso em ambientes intra-hospitalar e extra-hospitalar.
- Design robusto com proteção elevada (IP56), alça para transporte e acabamento emborrachado garantindo resistência a impacto e queda.
- Uso em Pacientes Adultos e Pediátricos.
- Duas opções de Pá adesiva, de tamanho adulto e pediátrico, com indicações de posicionamento e longa duração e validade.
- Dois modelos (com display e sem display) e três modos de operação (Automático, Avançado e Monitoração) que permite adequar o seu uso para cada ambiente de uso e tipo de Usuário.
- No modelo sem display possui pictogramas ilustrativos e LEDs indicativos com todos os passos de uso.

- No modelo com display oferece opções avançadas de uso e monitoração de sinais vitais (ECG e SpO2).
- Comandos de voz que fornecem instruções e informações sobre o paciente.
- Opção de alimentação por bateria recarregável com carregador AC/DC ou bateria primária, dependendo da necessidade do ambiente de uso e frequência de sua utilização.
- Botão de acesso rápido para seleção de paciente pediátrico.
- Rotinas de testes automáticos periódicos e indicador de prontidão de uso, auxiliando na manutenção e disponibilidade.
- Armazenamento dos dados do paciente em um cartão de armazenamento interno.
- Exportação dos dados por meio de porta USB para visualização em um PC por meio do software de transferência e gerenciamento de dados.
- Acessório de Feedback de RCP, que auxilia o Usuário na manobra de massagem cardíaca.

1.4 Visão Geral

A seguir a descrição geral do Desfibrilador Automático / Semiautomático Externo EASYSHOCK em seus dois modelos: Com Display e Sem Display

1.5 Vista Frontal - EASYSHOCK sem display

O EASYSHOCK versão sem display possui imagens ilustrativas e leds que guiam os passos do seu uso.



1.5.1 Pictograma



1.6 Vista frontal - EASYSHOCK com display

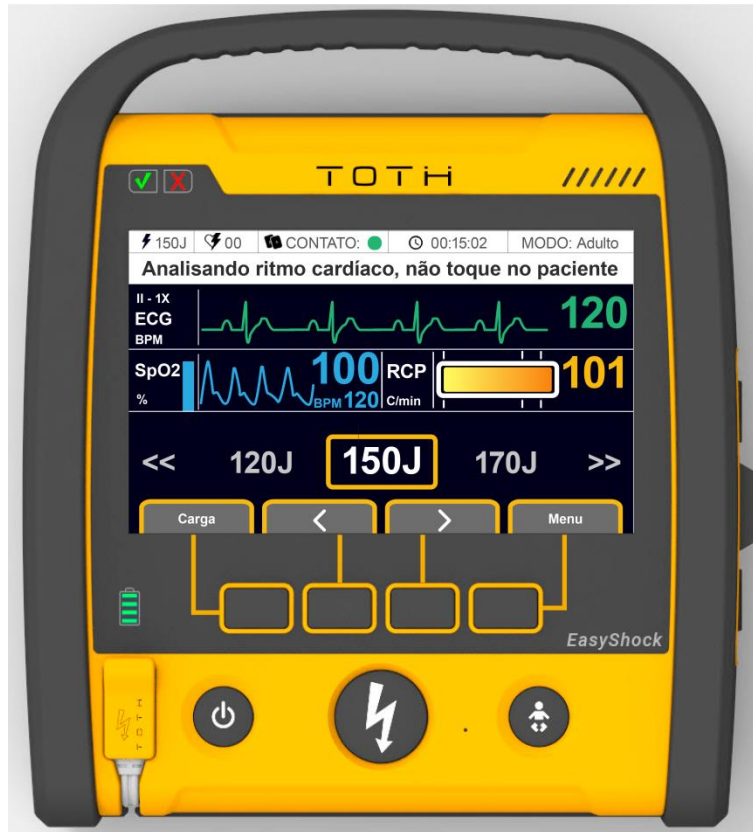

1.7 Botões, indicadores e interface:



Indicadores de
Prontidão de Uso



Botão de Entrega
de Choque



Nível de Carga de
Bateria

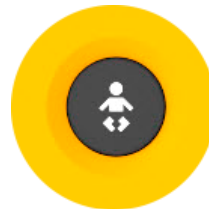

Botão Pediátrico



Conexão das Pás
Adesivas



Alto-falante



Botão
Liga/Desliga

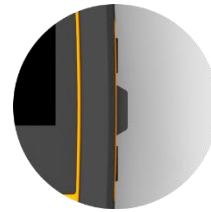

Entrada de
Acessórios

1.8 Indicadores de prontidão de uso:

Os indicadores de prontidão informam se o EASYSHOCK está apto ao uso ou não e é importante manter uma rotina de verificação diária do seu comportamento. Eles ficam localizados na parte superior esquerda do EASYSHOCK:



A tabela abaixo apresenta os resultados possíveis, como os indicadores de prontidão irão se comportar e também como a Informação dos Erros será apresentada em detalhes:

STATUS EASYSHOCK			INFORMAÇÃO ERROS
APTO AO USO	PISCA	APAGADO	Não apresenta
APTO AO USO COM ERROS	PISCA	PISCA	Apresenta informações dos erros identificados no Modo Administração
INOPERANTE	APAGADO	PISCA	Apresenta informações dos erros identificados no Modo Administração
SEM BATERIA / BATERIA DESCARREGADA	APAGADO	APAGADO	Não liga - Substituir a bateria
BATERIA INVALIDA	APAGADO	PISCA	Não liga - Substituir a bateria

1.9 Vista Traseira do EASYSHOCK

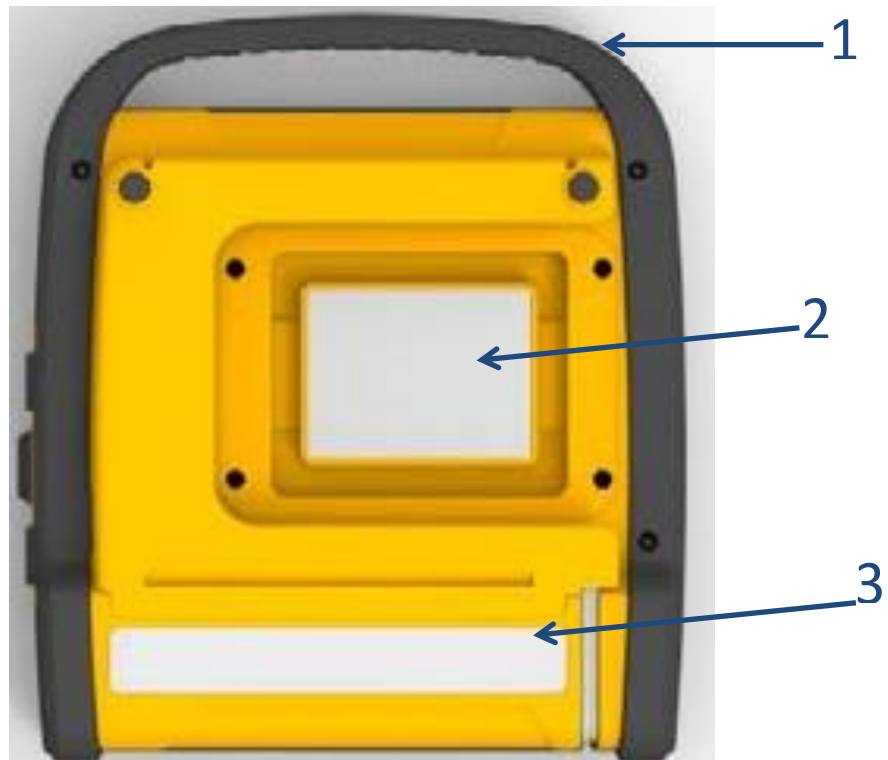

1 | Alça para transporte

2 | Compartimento da Bateria

3 | Etiqueta de Identificação

1.9.1 Compartimento das Pás Adesivas



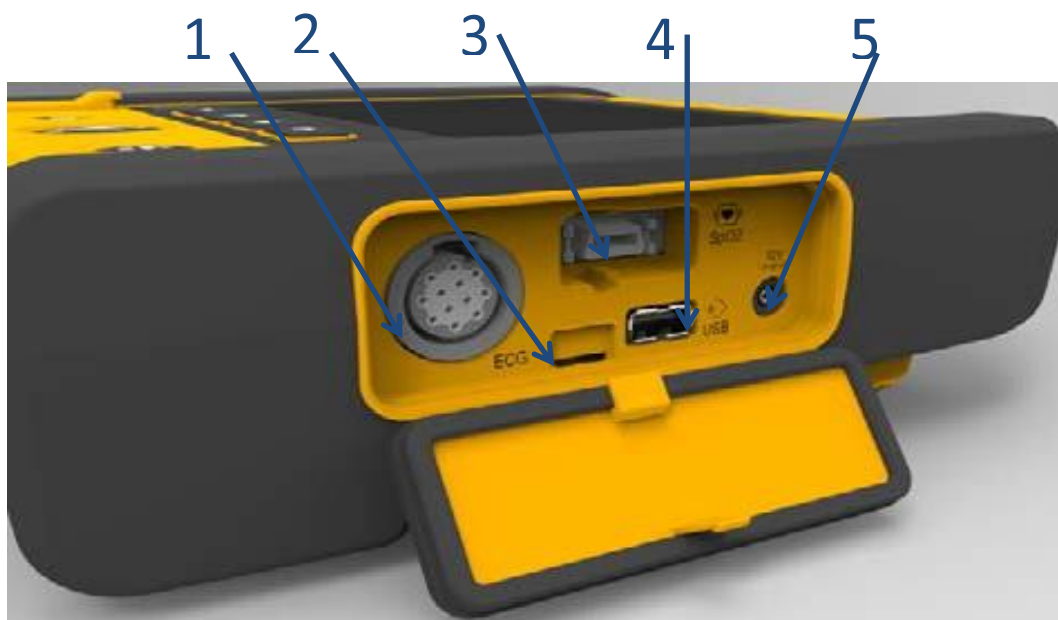

- 1 Conector cabo paciente de ECG
- 2 Porta USB para serviço
- 3 Conector do acessório de SpO2

- 4 Porta USB para conexão de acessórios, transferência de dados e configurações
- 5 Entrada do carregador da bateria

2. SEGURANÇA

O não cumprimento dos avisos e advertências de segurança deste capítulo poderá comprometer a segurança do paciente e/ou comprometer o desempenho do dispositivo, podendo gerar erros de medição, atrasos na entrega da terapia ou tornar inoperante a entrega da terapia.

Há outras advertências de segurança no restante deste documento, onde elas serão apresentadas conforme o exemplo abaixo:



Indica perigos que resultarão em danos graves ao paciente e/ou usuário, inclusive morte.



Indica condições, perigos ou práticas que podem resultar em danos graves ao paciente e/ou usuário.



Indica condições, perigos ou práticas que podem resultar em danos ao paciente e/ou usuário e também dano ao equipamento.

2.1 Avisos e Orientações de Segurança

Para funcionamento correto do EASYSHOCK siga os passos a seguir. Não cumpri-los poderá comprometer o seu desempenho e a segurança do paciente:



O EASYSHOCK deve ser utilizado em somente um paciente por vez.



Utilizar somente Pás Adesivas e demais acessórios fornecidos pela TOTH LIFECARE. O uso de acessórios que não constam nessa instrução de uso pode afetar o funcionamento correto do EASYSHOCK.



Utilizar os acessórios listados nessa instrução de uso apenas no EASYSHOCK, NÃO utilizar em outros equipamentos ou então sozinhos.



O uso de acessórios não homologados pode acarretar danos no equipamento, no paciente, usuário e socorristas.



No modo automático (DEA), siga exatamente as instruções que o EASYSHOCK fornece durante a operação.



Mau contato das Pás Adesivas com o paciente pode comprometer a análise e entrega da terapia de choque. Verifique que as Pás Adesivas estão devidamente coladas no paciente e conectadas no EASYSHOCK.



Não toque no paciente quando o EASYSHOCK avisar que o paciente não pode ser tocado. Existe risco de choque elétrico e risco de afetar o desempenho do detector de ritmo, podendo atrasar a entrega da terapia de choque.



Perigo de EXPLOSÃO: não utilize o equipamento em ambientes ricos em oxigênio, anestésicos inflamáveis ou agentes inflamáveis (como diesel).



Verifique todas as conexões e acessórios garantindo que estão corretamente posicionados e firmes.



Não realize nenhuma manobra com o paciente e o mantenha parado durante a análise do ritmo. Os movimentos podem confundir a correta detecção de ritmo e retardar a terapia.



O equipamento produz até 200J de energia elétrica. A energia elétrica pode causar lesões graves ou morte caso utilizada de forma incorreta. Não tente operar o desfibrilador no modo avançado sem estar familiarizado com a operação e com as funções.



A terapia de desfibrilação pode causar danos ao Usuário e outros socorristas durante o atendimento. Não toque no paciente e certifique-se de que ninguém mais está tocando paciente antes de aplicar a terapia de desfibrilação. Isso inclui não tocar no paciente, em suas partes, membros, fluidos condutores como gel, sangue e soluções salinas que estejam em contato com paciente.



A terapia de desfibrilação pode causar danos ao Usuário e outros socorristas durante o atendimento. Não toque no paciente e certifique-se de que ninguém mais está tocando paciente antes de aplicar a terapia de desfibrilação.



Antes de entregar a terapia de desfibrilação verifique que as Pás Adesivas não estão encostando em objetos e superfícies metálicas (exemplo: armação de cama, macas)



O gel que entra em contato com o paciente através das pás adesivas pode causar irritação na pele.



Para períodos prolongados de estimulação (superior a 30 minutos), examine periodicamente a pele do paciente quanto a irritação.



O uso incorreto das pás adesivas pode causar queimaduras no paciente.



Para evitar PERIGO DE ESTRANGULAMENTO, mantenha o aparelho, bem como os seus cabos fora do alcance de bebês e crianças.

**ALERTA**

Caso outros equipamentos e/ou acessórios estejam ligados ao paciente, verifique que são protegidos contra desfibrilação. Caso não sejam protegidos contra desfibrilação, retire-os antes de entregar a terapia de desfibrilação.

**AVISO**

A realização da manobra de RCP por períodos excessivos ou com extrema força poderá causar danos as Pás Adesivas. Substitua as Pás Adesivas caso seja identificado danos durante a manobra.

**PERIGO**

Não desmonte e não modifique o EASYSHOCK. As partes expostas apresentam perigo de choque elétrico. Ele não contém nenhum componente que possa ser reparado pelo operador e pode transmitir tensões altas perigosas. Entre em contato com a equipe de serviço autorizada da TOTH LIFECARE para solicitar o reparo.

**AVISO**

Evite danos causados por quedas, impacto e vibração.

**PERIGO**

Não utilize o equipamento na presença de aparelhos de ressonância magnética.

**AVISO**

Este equipamento foi projetado para ser imune à interferência eletromagnética. Entretanto, o funcionamento deste dispositivo pode ser afetado na presença de fortes fontes de interferência eletromagnética ou de rádio frequência como, por exemplo, telefones celulares, rádio comunicadores, etc.

**AVISO**

Se a precisão das medidas parecer incorreta, cheque primeiro os sinais vitais do paciente, posteriormente verifique o funcionamento do EASYSHOCK.

**ALERTA**

Para garantir proteção contra efeitos de uma desfibrilação, utilize somente os cabos de ECG que são fornecidos pela TOTH LIFECARE. Não seguir esta

recomendação compromete a proteção contra desfibrilação, podendo causar danos ao EASYSHOCK e ao paciente.



Quando o EASYSHOCK for utilizado simultaneamente com eletrobisturi, posicione os eletrodos de ECG o mais distante possível do trajeto da corrente de RF, entre o campo cirúrgico e a placa neutra. Não utilizar eletrodo de ECG tipo agulha durante o procedimento cirúrgico.



Nunca opere o EASYSHOCK em local com água. Não mergulhe nem coloque líquidos em nenhuma de suas peças.



O EASYSHOCK equipado com baterias do tipo recarregável (BATERIA RECARREGÁVEL LI-ION), não irá operar quando estiver com carregador ligado e conectado a ele. Ao colocar o EASYSHOCK em uso clínico, desconecte-o do carregador de baterias (CARREGADOR DE BATERIA EASYSHOCK).



O EASYSHOCK equipado com baterias do tipo recarregável (BATERIA RECARREGÁVEL LI-ION), somente deverá ser carregado utilizando o CARREGADOR DE BATERIA EASYSHOCK, fornecido pela TOTHLIFECARE.



O EASYSHOCK não possui um sistema de alarmes associado à monitoração dos sinais vitais. O Modo monitoração deve ser utilizado para avaliar os sinais vitais do paciente durante um atendimento e **NÃO** deve ser utilizado para monitoração contínua desassistida.



O desfibrilador externo automático EASYSHOCK possui índice de proteção contra sólidos e líquidos 56 (IP 56), onde ele é protegido contra poeira e areia (sem depósito prejudicial) e protegido contra jatos de água semelhante a golpe do mar.

2.2 Normas Aplicadas

O EASYSHOCK é um dispositivo eletromédico de operação contínua, com classificação de segurança elétrica Classe II, suas partes aplicadas são do tipo CF (cardiac float) e compatibilidade eletromagnética de Grupo 1/Classe B. Ele está em conformidade com as seguintes normas de segurança elétrica:

- ABNT NBR IEC 60601-1:2010 + Emenda IEC:2012
- ABNT NBR IEC60601-1-2:2010
- ABNT NBR IEC60601-1-6:2011
- ABNT NBR IEC60601-1-9:2014
- ABNT NBR IEC 60601-1-11:2012
- ABNT NBR IEC60601-2-4:2014

2.3 Advertências

- Mantenha uma rotina de verificação dos indicadores de prontidão de uso para certificar que o EASYSHOCK está apto ao uso e realize as manutenções periódicas de acordo com este documento.
- Verifique se há danos no equipamento antes de cada utilização.
- Mantenha o EASYSHOCK em ambiente limpo e seco.
- O operador deve verificar se o EASYSHOCK, os cabos de conexão e os acessórios estão funcionando corretamente e em condições de operação.
- Use o EASYSHOCK apenas com a bateria descartável ou recarregável fornecidas pela TOTH LIFECARE.
- A posição esperada de Uso do EASYSHOCK é com sua parte traseira paralela ao chão ou superfície plana de apoio, com o paciente ao lado e o usuário ao lado e ligeiramente elevado.
- Não execute nenhuma verificação funcional se o EASYSHOCK estiver conectado a um paciente.
- Para evitar o desligamento acidental, embrulhe e prenda o excesso de cabo para reduzir o risco dos pacientes ou do próprio pessoal se prender ou tropeçar.
- Para garantir a segurança do paciente, use somente os componentes e acessórios especificados nesse manual.

- O material da embalagem pode contaminar o ambiente. Descarte o material da embalagem adequadamente, de acordo com as regulamentações de controle de resíduos e mantenha-o fora do alcance de crianças.

2.4 Simbologia

A tabela abaixo explica detalhadamente os símbolos usados no EASYSHOCK.

	Está de acordo com os requerimentos das diretrizes europeias de aparelhos médicos		Este produto é descartável e de uso único
	Está de acordo com os requerimentos da diretiva Europeia aplicada		Botão de entrega de choque
	Frágil		Botão liga/desliga
	Leia as Instruções de Uso		Botão entrar/sair do modo pediátrico
	Mantenha em local seco		Indicadores de prontidão de suso
	Este lado para cima		Parte aplicada tipo BF, protegido contra desfibrilação
	Fabricante		Parte aplicada do tipo CF a prova de desfibrilação
	Número de série		Limite de temperatura para armazenamento e transporte
	Número de pedido		Limitação de umidade
	Data de Fabricação		Risco de choque elétrico

	Número de lote		Equipamento Classe II
	Não utilizar em ambiente com ressonância magnética		Interferências podem ocorrer em equipamentos que contém esse símbolo
	Descartar em local adequado		É obrigatório ler as Instruções de Uso
	Data de Validade		EASYSOCK
	Uso interno		Reciclável
	Entrada elétrica		Não incinerar ou expor em altas temperaturas
	Saída elétrica		Não abrir ou mutilar
	IEC 60417-5036 – Tensão perigosa		Sensível a descarga eletrostática
	PACK de bateria de LiMnO ₂ de 15V e 3Ah		

3. INSTALAÇÃO E PREPARAÇÃO

Ao receber o EASYSHOCK e prepará-lo para o uso, deve-se realizar as seguintes ações:

- Realizar uma Inspeção do conteúdo da embalagem para e assegurar que não existe dano físico, descolamento ou rachaduras nas superfícies do EASYSHOCK, nas teclas, conectores e acessórios. Consultar a seção **3.1 Conteúdo da embalagem**.
- Instalar a bateria primária (ver **3.2.1 Bateria Primária - Instalação**) OU fazer a preparação da bateria recarregável (ver **3.2.2 Bateria Recarregável - Preparando e Carregando**).
- Instalar as Pás Adesivas. Consultar **3.3 Instalação das Pás Adesivas** para detalhes em como instalar as Pás Adesivas
- Realize um Teste de Usuário para confirmar funcionamento do EASYSHOCK. Para mais detalhes, consulte a seção **7.2 Teste de Usuário**.

3.1 Conteúdo da embalagem

O EASYSHOCK disponibiliza duas opções de alimentação, sendo uma a bateria recarregável com carregador AC/DC e a outra opção sendo KIT DE BATERIAS PRIMÁRIAS EASYSHOCK. Caso EASYSHOCK seja alimentado por bateria recarregável, dentro da embalagem deverão estar os seguintes acessórios básicos para funcionamento:

- 1 EASYSHOCK
- 1 PÁS ADESIVAS ADULTO ou 1 PÁS ADESIVAS PEDIÁTRICO
- 1 CARREGADOR DE BATERIA EASYSHOCK

Caso EASYSHOCK seja alimentado por bateria primária, dentro da embalagem deverão estar os seguintes acessórios básicos para funcionamento:

- 1 EASYSHOCK
- 1 PÁS ADESIVAS ADULTO ou 1 PÁS ADESIVAS PEDIÁTRICO
- 1 KIT DE BATERIAS PRIMÁRIAS EASYSHOCK

Ao receber o EASYSHOCK verifique se a sua embalagem está íntegra. Não aceite caso a embalagem esteja extraviada. Abra a embalagem e retire cuidadosamente o equipamento e seus acessórios. Verifique se todos os itens que constam na lista da embalagem estão presentes e certifique-se de que não existem danos mecânicos.



O material da embalagem pode contaminar o ambiente. Descarte o material da embalagem adequadamente, de acordo com as regulamentações de controle de resíduos e mantenha-o fora do alcance de crianças.

3.2 Instalando/Preparando a Bateria

A seguir será descrito como o instalar e preparar a alimentação do EASYSHOCK, com instruções específicas para a bateria recarregável e para as baterias primárias.

3.2.1 Bateria Primária - Instalação

As baterias primárias são baterias não recarregáveis e com capacidade de armazenamento por longos períodos e que podem ser instaladas e trocadas pelo Usuário.

O KIT DE BATERIAS PRIMÁRIAS EASYSHOCK acompanha o produto dentro da embalagem sem estar instalado no EASYSHOCK. Siga as instruções a seguir para que o KIT seja instalado pela primeira vez para deixá-lo apto ao uso. Estas instruções também se aplicam em caso de necessidade de substituição do KIT DE BATERIAS PRIMÁRIAS EASYSHOCK.



Antes de instalar/trocar as baterias primárias, verifique se o EASYSHOCK está desligado e examine bem a bateria, veja se está dentro da data de validade adequada ou se não está violada ou danificada.



Ao instalar/trocar o KIT DE BATERIAS PRIMÁRIAS EASYSHOCK, siga as instruções deste manual. O conector possui polarização, não tente forçar uma conexão com conector invertido.



Não é necessário ferramentas para abrir o compartimento das baterias primárias. A tampa do compartimento das baterias primárias é fixada com parafusos do tipo *thumbscrew*, que podem ser manuseados com a mão.

O KIT DE BATERIAS PRIMÁRIAS EASYSHOCK deve ser instalado na parte traseira do EASYSHOCK, conectando-o ao cabo de alimentação do EASYSHOCK, encaixando ele no compartimento e inserindo os parafusos de mão para fixação.

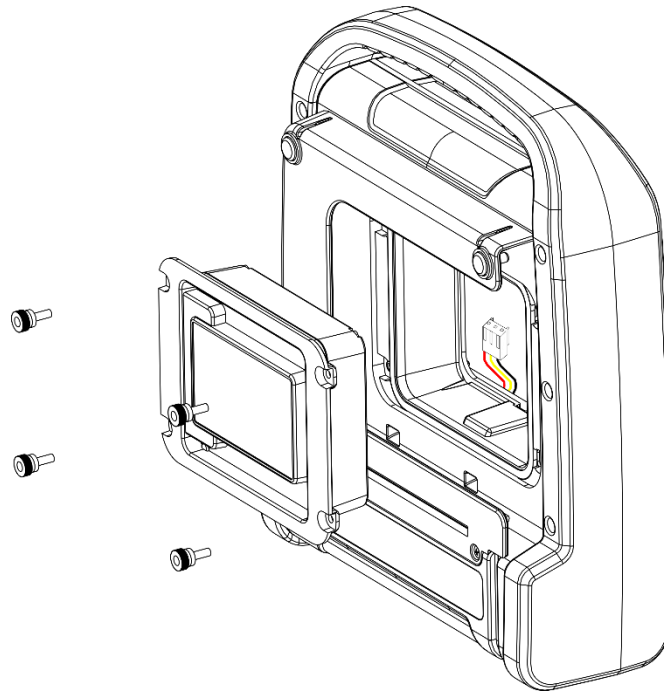

Para instalar o KIT DE BATERIAS PRIMÁRIAS EASYSHOCK, siga estes passos:

1. Desrosqueie com as mãos os quatro parafusos que se encontram na parte traseira do EASYSHOCK para retirar os parafusos.
2. Insira o cabo de alimentação do EASYSHOCK no KIT DE BATERIAS PRIMARIAS EASYSHOCK conforme orientação da imagem abaixo. Certifique-se de que o conector do cabo é inserido até o final de modo a ficar travado.
3. Encaixe o KIT DE BATERIAS PRIMARIAS EASYSHOCK no EASYSHOCK. Posicione os 4 parafusos de mão e rosqueie todos os parafusos para fixar o KIT no compartimento.

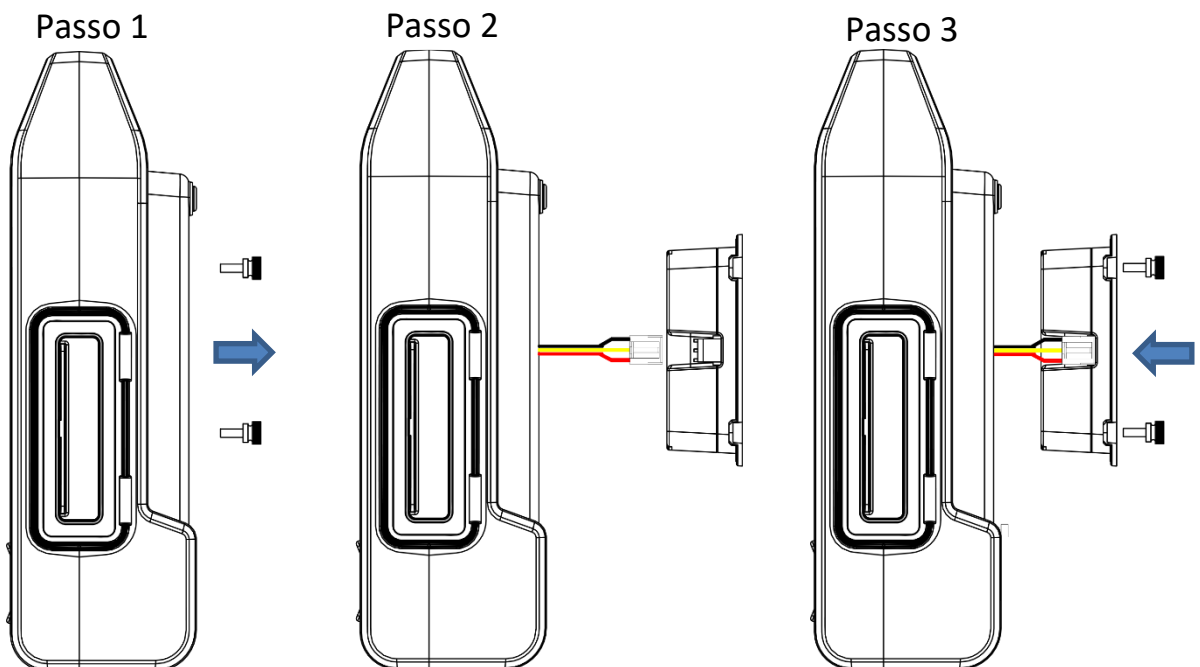

3.2.2 **Bateria Recarregável - Preparando e Carregando**

A bateria recarregável do EASYSHOCK vem posicionada dentro do equipamento, e somente pode ser removida/trocada pela TOTH LIFECARE ou Assistência Técnica Autorizada.

O EASYSHOCK não irá operar quando estiver sendo carregado, portanto sempre carregue a bateria do EASYSHOCK previamente ao seu uso.

Para carregar a bateria, siga as instruções:

1. Abra a tampa lateral dos conectores do EASYSHOCK
2. Conecte o CARREGADOR DE BATERIA EASYSHOCK a rede elétrica (Verifique que o LED do carregador acende)

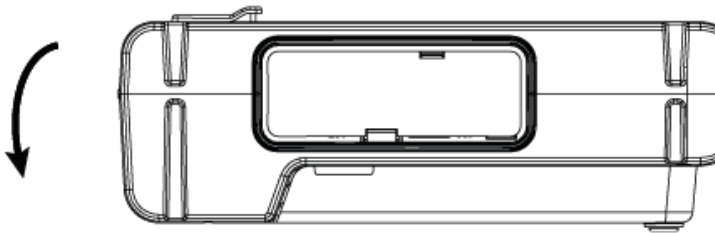

3. Conecte a outra extremidade do carregador a entrada de alimentação do EASYSHOCK

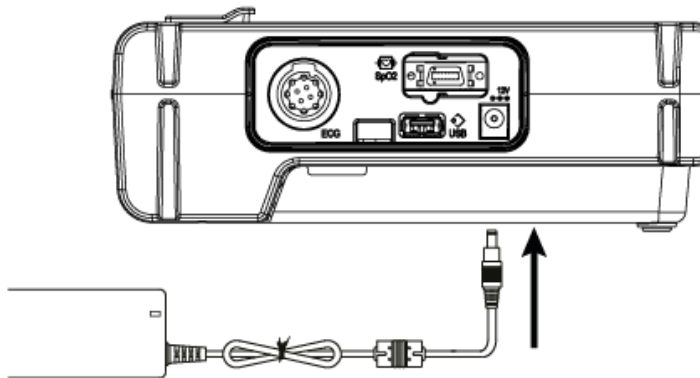

4. Ao conectar o CARREGADOR DE BATERIA EASYSHOCK, o indicador de status da bateria deverá começar a piscar e acender sequencialmente os leds indicadores, de acordo com a carga atual da bateria:



5. Quando a bateria estiver totalmente carregada e com o CARREGADOR DE BATERIA EASYSHOCK conectado o indicador de status permanecerá todo ligado:



6. Quando a bateria estiver totalmente carregada, desconecte o CARREGADOR DE BATERIA EASYSHOCK





O EASYSHOCK equipado com baterias do tipo recarregável (BATERIA RECARREGÁVEL LI-ION), não irá operar quando estiver com carregador ligado e conectado a ele. Ao colocar o EASYSHOCK em uso clínico, desconecte-o do carregador de baterias (CARREGADOR DE BATERIA EASYSHOCK).



O EASYSHOCK equipado com baterias do tipo recarregável (BATERIA RECARREGÁVEL LI-ION), somente deverá ser carregado utilizando o CARREGADOR DE BATERIA EASYSHOCK, fornecido pela TOTHLIFECARE.

3.3 Instalação das Pás Adesivas

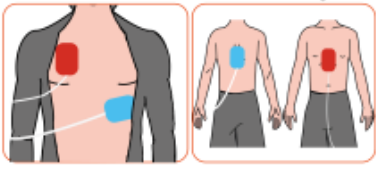
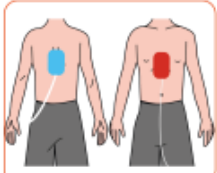
O EASYSHOCK possui duas opções de Pás Adesivas, as PÁS ADESIVAS ADULTO e as PÁS ADESIVAS PEDIÁTRICO:

<p>TOTHLifecare Easy SHOCK</p> <p>PÁS ADESIVAS TIPO ADULTO (1 par) DESFIBRILAÇÃO / CARDIOVERSÃO / MONITORAÇÃO</p> <p>COMO USAR</p> <p>A - Remova ou corte as roupas do paciente. A pele do paciente deverá estar acessível, limpa e seca. B - Abra este pacote e puxe as pás. C - Remova as proteções das pás e posicione firmemente na pele do paciente conforme a imagem abaixo. D - Aguarde as instruções fornecidas pelo desfibrilador.</p> <p>ADULTO PEDIÁTRICO < 25kg</p>  <p>PUXE E RASGUE</p>	<p>TOTHLifecare Easy SHOCK</p> <p>PÁS ADESIVAS TIPO PEDIÁTRICO (1 par) DESFIBRILAÇÃO / CARDIOVERSÃO / MONITORAÇÃO</p> <p>COMO USAR</p> <p>A - Remova ou corte as roupas do paciente. A pele do paciente deverá estar acessível, limpa e seca. B - Abra este pacote e puxe as pás. C - Remova as proteções das pás e posicione firmemente na pele do paciente conforme a imagem abaixo. D - Aguarde as instruções fornecidas pelo desfibrilador.</p> <p>PEDIÁTRICO < 25kg</p>  <p>PUXE E RASGUE</p>	<p>TOTHLifecare Easy SHOCK</p> <p>PÁS ADESIVAS TIPO ADULTO (1 par) DESFIBRILAÇÃO / CARDIOVERSÃO / MONITORAÇÃO</p> <p>INSTRUÇÕES DE USO NO VERSO</p> <p>PRECAUÇÕES E CUIDADOS:</p> <ul style="list-style-type: none"> ○ Não utilizar caso a embalagem esteja violada ou danificada ○ Não dobre ou amasse as pás adesivas ○ Não abra a embalagem antes do momento do uso ○ Não utilize caso o gel esteja seco ou danificado ○ O gel das pás começa a secar com as pás fora da embalagem ○ Se as pás não aderirem ao paciente, utilize novas pás ○ Não aplicar sobre pele machucada ○ Trocar as Pás Adesivas por novas após: <ul style="list-style-type: none"> • 24 horas aplicadas na pele ou • 50 choques aplicados ○ As pás adesivas podem causar leve irritação na pele ○ Após aplicação do choque pode ocorrer vermelhidão na pele <p>CONDIÇÕES DE ARMAZENAMENTO: Não armazenar em locais com temperatura acima de 40°C ou abaixo de -20°C. Não expor ao sol ou armazenar em local úmido</p> <p>PÁS ADESIVAS ADULTO LOT Cod. 50002005  </p> <p>PUXE E RASGUE</p>
---	---	--

Antes de instalar as Pás Adesivas, verifique sua data da validade no verso da embalagem e somente instale uma Pá Adesiva que esteja dentro do prazo de validade:

3 INSTALAÇÃO E PREPARAÇÃO

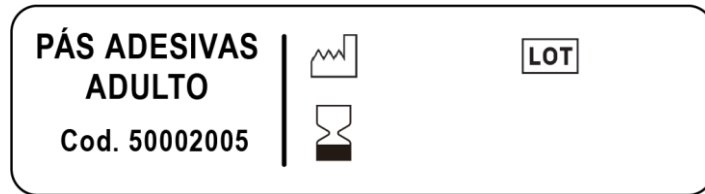

Para instalar as pás adesivas, conecte o conector das Pás Adesivas no conector da parte frontal do EASYSHOCK:



Após conectar o cabo, insira o pacote no compartimento traseiro do EASYSHOCK:



A mensagem PUXE e RASQUE deverá ficar visível na lateral do EASYSHOCK:



As Pás Adesivas são de uso único e obrigatoriamente devem ser substituídas por novas após o uso.



Não abra a embalagem antes do momento do uso. Após abrir a embalagem, o gel condutivo irá começar a secar e prejudica o contato. Caso a embalagem tenha sido aberta durante atendimento e não será utilizada prontamente, substitua as Pás por novas.



As Pás adesivas possuem prazo de validade. Verifique a validade das Pás na embalagem e substitua as Pás Adesivas se o prazo de validade expirou.

3.4 Teste de Usuário

O Teste de Usuário é uma rotina de teste que irá realizar todos os testes previstos no autoteste (testes diários, semanais e mensais) e, adicionalmente, irá realizar mais testes interagindo com o Usuário.

Recomenda-se realizar o Teste de Usuário após trocas de baterias, ao retirar da embalagem e colocá-lo para uso pela primeira vez, e também após cada uso.

Para informações em como realizar o Teste de Usuário, consulte **7.2 Teste de Usuário**.

3.5 Instalação do FEEDBACK DE RCP

Caso o acessório FEEDBACK DE RCP esteja disponível, para utilizá-lo é necessário conectá-lo à entrada USB do EASYSHOCK.

Para conectar o FEEDBACK DE RCP, siga as instruções:

1. Abra a tampa lateral dos conectores do EASYSHOCK

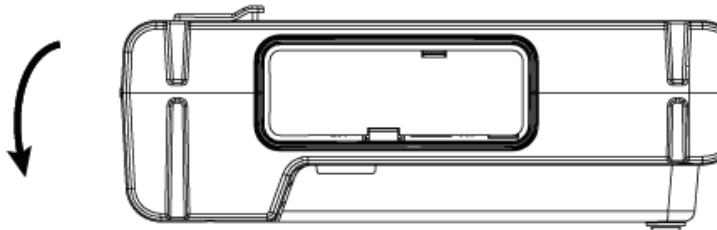

2. Conecte o FEEDBACK DE RCP a porta USB



3. O FEEDBACK DE RCP estará pronto para operar com EASYSHOCK. Consultar as seções **4.2.3** e **4.3.3** para detalhes do funcionamento no Modo Automático e a seção **5.4** para detalhes do funcionamento no Modo Avançado.

4. OPERANDO NO MODO AUTOMÁTICO

As instruções de uso e os passos seguidos no modo automático, conforme serão descritos a seguir, são definidos de acordo com as configurações originais do EASYSHOCK. Consulte o capítulo **CONFIGURAÇÕES** para selecionar diferentes opções de uso no Modo Automático e que sejam adequadas ao local de uso e tipo de Usuário. (tempo de RCP, protocolo de energia, etc.).

As instruções de operação no modo automático são as mesmas para o modelo com display e sem display. No EASYSHOCK sem display as instruções serão dadas através de comando de voz e dos leds indicadores de status. No EASYSHOCK com display além das instruções de comando de voz, imagens e textos auxiliam nas instruções a serem realizadas pelo Usuário.



No modo automático (DEA), siga exatamente as instruções que o EASYSHOCK fornece durante a operação.

Consulte o capítulo **CONFIGURAÇÕES** para informações em como ajustar o Modo de Inicialização para que o EASYSHOCK inicie no Modo Automático ao ser ligado.

4.1 Ligando EASYSHOCK no Modo Automático

Para ligar o EASYSHOCK pressione o botão liga/desliga que está posicionado na parte frontal do equipamento:

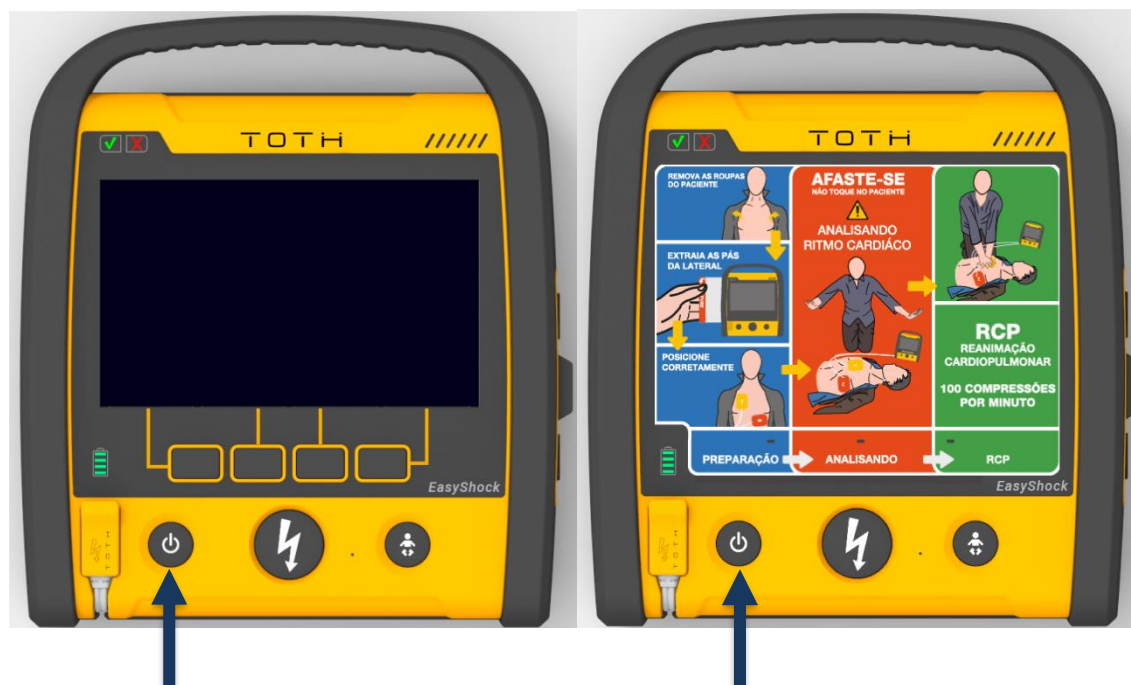

Ao ligar o EASYSHOCK sem display irá acender todos os seus leds e o EASYSHOCK com display, irá mostrar sua tela de inicialização e um tom será emitido identificando que o áudio está funcional:



Na sequência o EASYSHOCK irá para tela etapa de preparação.

4.2 Operando com paciente adulto

Quando o EASYSHOCK estiver devidamente preparado para o uso, com os acessórios PÁS ADESIVAS ADULTAS o modo de operação automático deverá seguir o roteiro de operação para paciente adulto conforme demonstrado a seguir.

4.2.1 Preparação

A etapa **preparação** consiste em executar as ações para que se consiga posicionar as pás adesivas no paciente. No EASYSHOCK sem display, ele irá ficar com o Led azul esquerdo aceso, indicando que a etapa azul do pictograma está ativa. No EASYSHOCK com display o fundo da tela ficara em azul nesta etapa.

A seguir estão os passos desta etapa:



Passo 1

Passo 2

Passo 3

- Instrução Passo 1: Tire as pás localizadas na parte de trás do equipamento. (Caso as pás estejam ainda na base do EASYSHOCK. Se as pás já estiverem fora da base, esse passo não será apresentado)
- Instrução Passo 2: Remova ou corte a roupa do paciente para acessar o tórax
- Instrução Passo 3: Puxe na parte vermelha para abrir a embalagem das pás

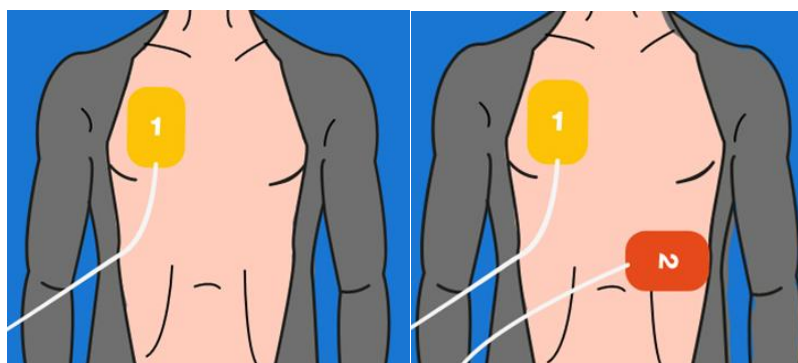

Passo 4

Passo 5

- Instrução Passo 4: Retire a proteção da Pá amarela e cole no tórax exposto do paciente
- Instrução Passo 5: Retire a proteção da Pá laranja e cole no tórax exposto do paciente

Com as pás corretamente posicionadas no paciente, o EASYSHOCK segue para a etapa **Analisando**.



Mal contato das Pás Adesivas com o paciente podem comprometer a análise e entrega da terapia de choque. Verifique se as Pás Adesivas estão devidamente coladas no paciente e conectadas no EASYSHOCK.

4.2.2 Analisando

A etapa **Analizando** consiste nas ações de análise do ritmo cardíaco do paciente, carregamento da energia e aplicação da terapia de choque. No EASYSHOCK sem display, ele irá ficar com o Led vermelho central aceso, indicando que a etapa vermelha do pictograma está ativa. No EASYSHOCK com display o fundo da tela ficará em vermelho nesta etapa.

4.2.2.1 Ritmo Chocável

A seguir estão os passos no caso do paciente apresentar um ritmo chocável

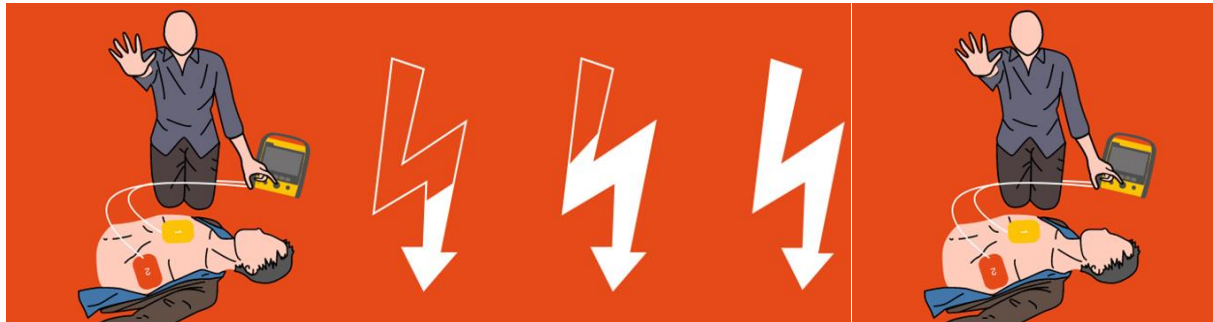

Passo6

Passo7

Passo 8

- Instrução Passo 6: ATENÇÃO! Não toque no paciente! Analisando ritmo cardíaco!
- Instrução Passo 7: Choque Indicado! Carregando!
- Instrução Passo 8: ATENÇÃO! Não toque no paciente!



Passo 9

Passo 10

- Instrução Passo 9: Aperte o botão piscando em laranja para entregar o choque!
- Instrução Passo 10: Choque entregue!

Após a entrega do choque, o EASYSHOCK segue para a etapa **RCP**.



PERIGO

Não toque no paciente quando o EASYSHOCK avisar que o paciente não pode ser tocado. Existe risco de choque elétrico e risco de afetar o desempenho do detector de ritmo, podendo atrasar a entrega da terapia de choque.



ALERTA

Não realize nenhuma manobra com o paciente e o mantenha parado durante a análise do ritmo. Os movimentos podem confundir a correta

detecção de ritmo e retardar a terapia.



A terapia de desfibrilação pode causar danos ao usuário e outros socorristas durante o atendimento. Não toque no paciente durante a entrega da terapia de desfibrilação.



Após 30 segundos de a carga estar pronta, se o choque não for entregue, o EASYSHOCK irá cancelar a choque realizando uma descarga interna.

4.2.2.2 Choque não indicado

A seguir estão os passos no caso do paciente apresentar um ritmo não chocável, e, portanto o EASYSHOCK não recomendará o choque:

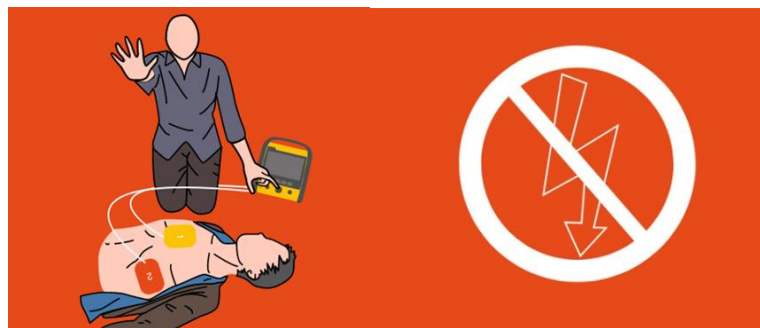

Passo 6

Passo 7

- Instrução Passo 6: ATENÇÃO! Não toque no paciente! Analisando ritmo cardíaco!
- Instrução Passo 7: Choque Não Indicado!

Ao não indicar o choque, o EASYSHOCK segue para a etapa **RCP**.



Não toque no paciente quando o EASYSHOCK avisar que o paciente não pode ser tocado. Existe risco de choque elétrico e risco de afetar o desempenho do detector de ritmo.



Não realize nenhuma manobra com o paciente e o mantenha parado durante a análise do ritmo. Os movimentos podem confundir a correta detecção de ritmo.

4.2.3 RCP

A etapa **RCP** consiste nas ações de auxílio nas manobras de ressuscitação cardiopulmonar. No EASYSHOCK sem display, ele irá ficar com o Led verde direito aceso, indicando que a etapa verde do pictograma está ativa. No EASYSHOCK com display o fundo da tela ficará em verde nesta etapa.

Na etapa RCP, instruções de voz, imagens e mensagens de aviso para auxiliar no RCP são fornecidas. Um metrônomo na frequência de 100 tons/minuto é ligado para que auxilie o Usuário no ritmo da massagem cardíaca.

A seguir estão os passos da etapa **RCP**:

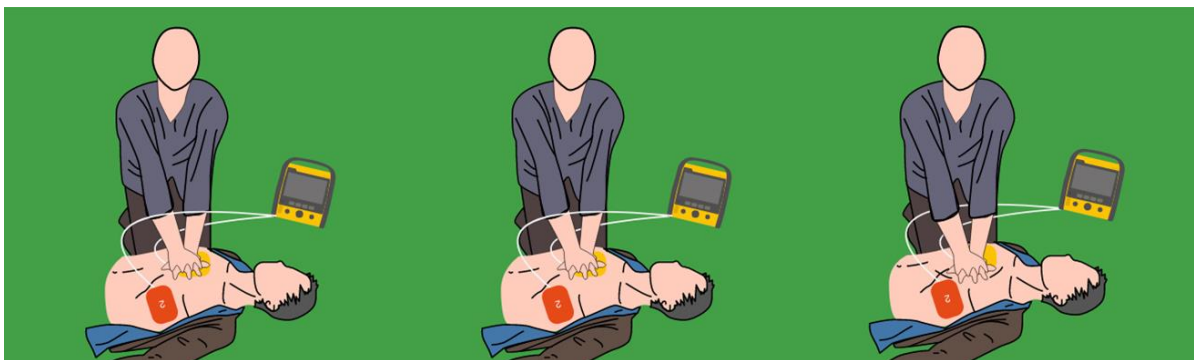

Passo 11

Passo 12

Passo 13

- Instrução Passo 11: Agora você pode tocar o paciente.
- Instrução Passo 12: Posicione uma mão sobre o tórax do paciente. Posicione a outra mão sobre a primeira mão.
- Instrução Passo 13: Pressione o tórax do paciente seguindo ritmo

Caso esteja disponível o acessório FEEDBACK DE RCP, na etapa de **RCP**, ele irá ativar a interface de feedback de RCP que permite visualizar a profundidade da compressão aplicada ao tórax do paciente e também o contador de frequência de compressão:

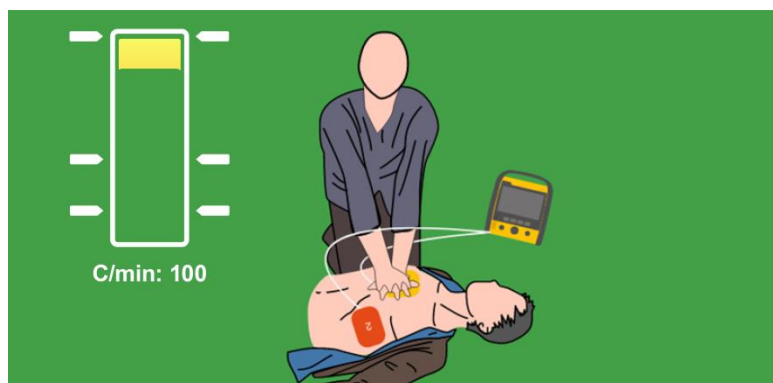

Posicione o FEEDBACK DE RCP sobre o tórax do paciente, conforme a indicado na etiqueta do mesmo de modo que o acessório fique entre as mãos e o tórax do paciente, e comece a pressionar o tórax do paciente:

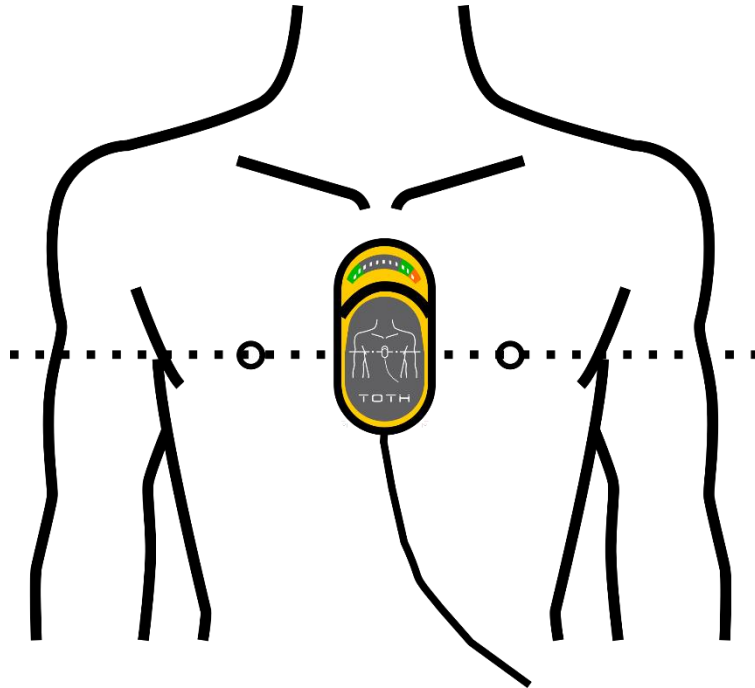

Caso o acessório detecte que a frequência ou a profundidade da compressão está inadequada, ele irá alertar com comandos de voz para que seja possível melhorar as compressões. A barra de compressão exibe em tempo real a profundidade da massagem e as setas da barra de compressão indicam a variação de profundidade que se deve buscar manter (recuando até a seta superior e avançando para ficarem entre as duas setas inferiores).

A etapa de RCP é finalizada após um período de tempo, e o EASYSHOCK automaticamente retorna a etapa **Analisando** para novamente analisar o ritmo cardíaco do paciente e determinar se ainda persiste um ritmo chocável ou não.



AVISO

A realização da manobra de RCP por períodos excessivos ou com extrema força poderá causar danos as Pás Adesivas. Substitua as Pás Adesivas caso seja identificado danos durante a manobra



AVISO

Os sons do metrônomo RCP não indicam informações sobre o estado do paciente. Como o estado do paciente pode mudar em pouco tempo, o paciente deve ser avaliado o tempo inteiro. Não submeta o paciente ao RCP caso ele esteja respondendo a estímulos ou respirando normalmente.

4.3 Operando com paciente pediátrico

O EASYSHOCK pode ser utilizado com pacientes pediátricos tanto com as PÁS ADESIVAS PEDIÁTRICAS (cod. 50002006) quanto com as PÁS ADESIVAS ADULTAS (cod. 50002005):

- Com o acessório PÁS ADESIVAS PEDIÁTRICAS (cod. 50002006): Neste caso o EASYSHOCK detecta que as PÁS ADESIVAS PEDIÁTRICAS estão conectadas e automaticamente limita a energia para pacientes pediátrico (configuração padrão 50J-50J-50J)
- Com o acessório PÁS ADESIVAS ADULTAS (cod. 50002005): O Usuário deverá pressionar o botão pediátrico do EASYSHOCK. Quando o botão é pressionado o EASYSHOCK limita a energia para pacientes pediátrico (configuração padrão 50J-50J-50J) mesmo utilizando as PÁS ADESIVAS ADULTAS.

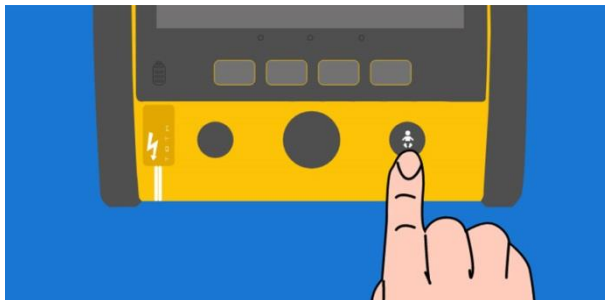

ALERTA

Quando for atender um paciente pediátrico utilizando as PÁS ADESIVAS ADULTAS (cod. 50002005), pressione o botão pediátrico para limitar a energia.



PERIGO

Não atrase o socorro a um paciente pediátrico no caso de somente as PÁS ADESIVAS ADULTAS (cod. 50002005) estiverem disponíveis. Aplique-as conforme instruções na embalagem e pressione o botão pediátrico do EASYSHOCK.

4.3.1 Preparação

A etapa **preparação** consiste em executar as ações para que se consiga posicionar as pás adesivas no paciente. No EASYSHOCK sem display, ele irá ficar com o Led azul esquerdo aceso, indicando que a etapa azul do pictograma está ativa. No EASYSHOCK com display o fundo da tela ficara em azul nesta etapa.

4 OPERANDO NO MODO AUTOMÁTICO

A seguir estão os passos desta etapa:



Passo 1

Passo 2

Passo 3

- Instrução Passo 1: Tire as pás localizadas na parte de trás do equipamento. (Caso as pás estejam ainda na base do EASYSHOCK. Se as pás já estiverem fora da base, esse passo não apresentado).
- Instrução Passo 2: Remova ou corte a roupa do paciente para acessar o tórax.
- Instrução Passo 3: Puxe na parte vermelha para abrir a embalagem das pás.

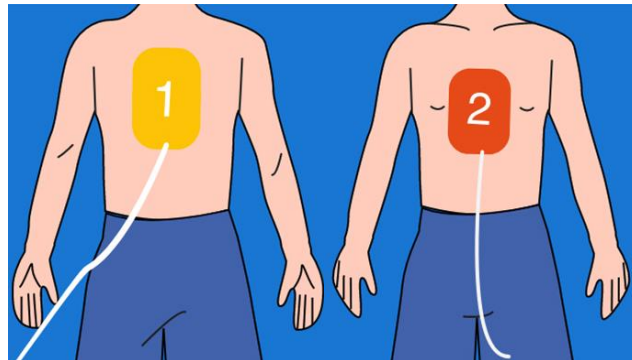

Passo 4

Passo 5

- Instrução Passo 4: Retire a proteção da Pá amarela e cole nas costas exposta do paciente.
- Instrução Passo 5: Retire a proteção da Pá laranja e cole no tórax exposto do paciente.

Com as pás corretamente posicionadas no paciente, o EASYSHOCK segue para a etapa **Analisando**.



ALERTA

Mau contato das Pás Adesivas com o paciente pode comprometer a análise e entrega da terapia de choque. Verifique que as Pás Adesivas estão devidamente coladas no paciente e conectadas no EASYSHOCK.

4.3.2 Analisando

A etapa **Analizando** consiste nas ações de análise do ritmo cardíaco do paciente, carregamento da energia e aplicação da terapia de choque. No EASYSHOCK sem display, ele irá ficar com o Led vermelho central aceso, indicando que a etapa vermelha do pictograma está ativa. No EASYSHOCK com display o fundo da tela ficará em vermelho nesta etapa.

4.3.2.1 Ritmo Chocável

A seguir estão os passos no caso do paciente apresentar um ritmo chocável:

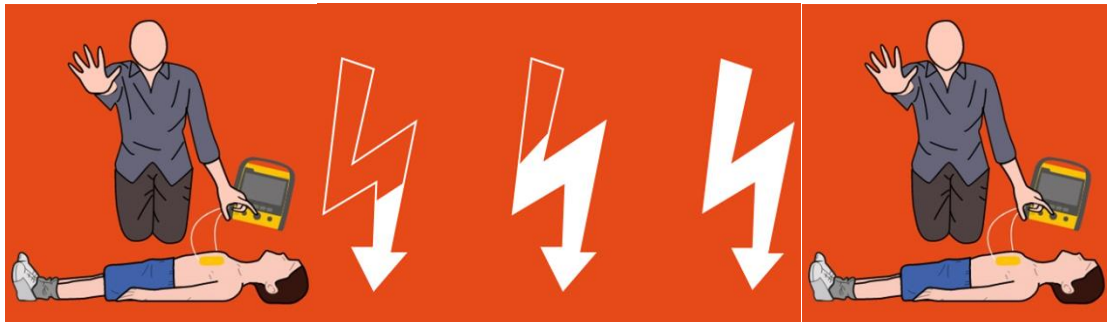

Passo 6

Passo 7

Passo 8

- Instrução Passo 6: ATENÇÃO! Não toque no paciente! Analisando ritmo cardíaco!
- Instrução Passo 7: Choque Indicado! Carregando!
- Instrução Passo 8: ATENÇÃO! Não toque no paciente!



Passo 9

Passo 10

- Instrução Passo 9: Aperte o botão piscando em laranja para entregar o choque!
- Instrução Passo 10: Choque entregue!

Após a entrega do choque, o EASYSHOCK segue para a etapa **RCP**.



Não toque no paciente quando o EASYSHOCK avisar que o paciente não pode ser tocado. Existe risco de choque elétrico e risco de afetar o desempenho do detector de ritmo, podendo atrasar a entrega da terapia de choque.



ALERTA

Não realize nenhuma manobra com o paciente e o mantenha parado durante a análise do ritmo. Os movimentos podem confundir a correta detecção de ritmo e retardar a terapia.



PERIGO

A terapia de desfibrilação pode causar danos ao Usuário e outros socorristas durante o atendimento. Não toque no paciente durante a entrega da terapia de desfibrilação.



ALERTA

Após 30 segundos de a carga estar pronta, se o choque não for entregue, o EASYSHOCK irá cancelar a choque realizando uma descarga interna.

4.3.2.2 Choque não indicado

A seguir estão os passos no caso do paciente apresentar um ritmo não chocável, e, portanto o EASYSHOCK não recomenda o choque:



Passo 6

Passo 7

- Instrução Passo 6: **ATENÇÃO!** Não toque no paciente! Analisando ritmo cardíaco!
- Instrução Passo 7: Choque Não Indicado!

Ao não indicar o choque, o EASYSHOCK segue para a etapa **RCP**.



PERIGO

Não toque no paciente quando o EASYSHOCK avisar que o paciente não pode ser tocado. Existe risco de choque elétrico e risco de afetar o desempenho do detector de ritmo.



ALERTA

Não realize nenhuma manobra com o paciente e o mantenha parado durante a análise do ritmo. Os movimentos podem confundir a correta

detecção de ritmo.

4.3.3 RCP

A etapa **RCP** consiste nas ações de auxílio nas manobras de ressuscitação cardiopulmonar. No EASYSHOCK sem display, ele irá ficar com o Led verde direito aceso, indicando que a etapa verde do pictograma está ativa. No EASYSHOCK com display o fundo da tela ficara em verde nesta etapa.

Na etapa RCP, instruções de voz, imagens e mensagens de aviso para auxiliar no RCP são fornecidas. Um metrônomo na frequência de 100 tons/minuto é ligado para que auxilie o Usuário no ritmo da massagem cardíaca.

A seguir estão os passos da etapa **RCP**:

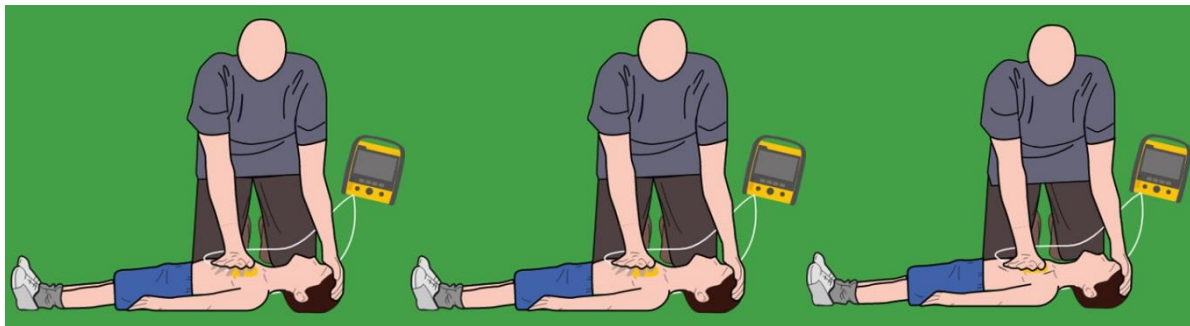

Passo 11

Passo 12

Passo 13

- Instrução Passo 11: Agora você pode tocar o paciente.
- Instrução Passo 12: Posicione uma mão sobre o tórax do paciente.
- Instrução Passo 13: Pressione o tórax do paciente seguindo ritmo

Caso esteja disponível o acessório FEEDBACK DE RCP, na etapa de **RCP**, ele irá ativar a interface de feedback de RCP que permite visualizar a profundidade da compressão aplicada ao tórax do paciente e também o contador de frequência de compressão:

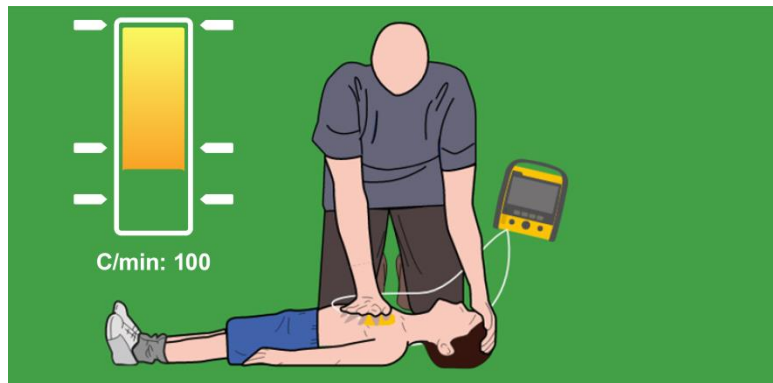

Posicione o FEEDBACK DE RCP sobre o tórax do paciente, conforme a indicado na etiqueta do mesmo de modo que o acessório fique entre as mãos e o tórax do paciente, e comece a pressionar o tórax do paciente:

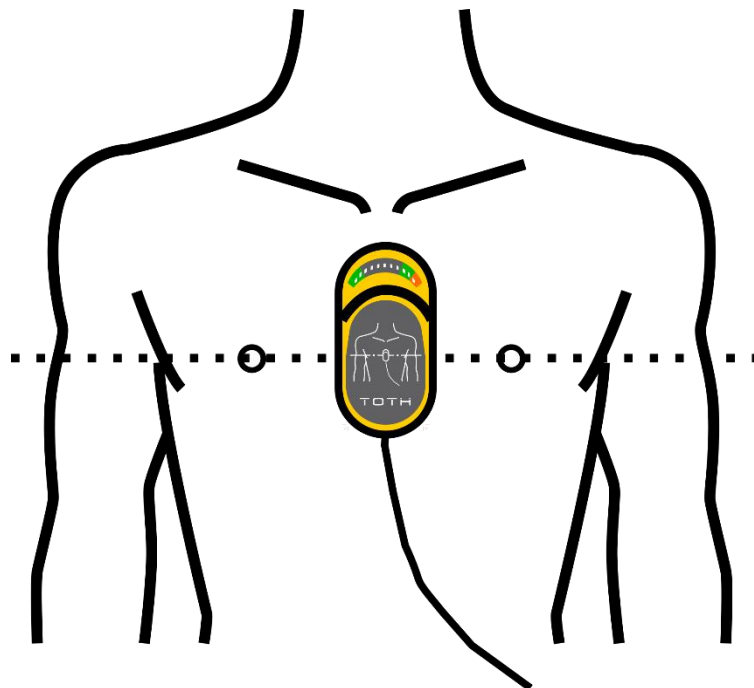

Caso o acessório detecte que a frequência ou a profundidade da compressão está inadequada, ele irá alertar com comandos de voz para que seja possível melhorar as compressões. A barra de compressão exibe em tempo real a profundidade da massagem e as setas da barra de compressão indicam a variação de profundidade que se deve buscar manter (recuando até a seta superior e avançando para ficarem entre as duas setas inferiores).

A etapa de RCP é finalizada após um período de tempo, e o EASYSHOCK automaticamente retorna a etapa **Analisando** para novamente analisar o ritmo cardíaco do paciente e determinar se ainda persiste um ritmo chocável ou não.



A realização da manobra de RCP por períodos excessivos ou com extrema força poderá causar danos as Pás Adesivas. Substitua as Pás Adesivas caso seja identificado danos durante a manobra.



Os sons do metrônomo RCP não indicam informações sobre o estado do paciente. Como o estado do paciente pode mudar em pouco tempo, o paciente deve ser avaliado o tempo inteiro. Não submeta o paciente ao RCP caso ele esteja respondendo a estímulos ou respirando normalmente.

4.4 Utilizando o cabo de ECG no Modo Automático

Quando disponível, é possível utilizar o cabo de ECG de 3 ou 5 vias do EASYSHOCK para realizar a etapa de análise do Modo Automático.

A aquisição do sinal do cabo de ECG deve ser realizado na etapa de Preparação do Modo Automático. Para informações em como adquirir o sinal de ECG através dos cabos de ECG de 3 ou 5 vias consulte as seções **6.1.1-Preparação da pele para aplicar os eletrodos**, **6.1.2-Conexão do Cabo de ECG** e **6.1.3-Colocação dos eletrodos de ECG**.

Ao detectar o sinal do cabo de ECG no Modo Automático, o EASYSHOCK irá entrar na etapa de analisando.

Em caso de detecção de ritmo chocável o EASYSHOCK irá voltar para etapa de Preparação para indicar que as Pás Adesivas devem ser utilizadas.

Em caso de detecção de ritmo não-chocável o EASYSHOCK irá avançar para etapa de RCP e após o tempo de RCP finalizado, irá reanalisar o ritmo do paciente através do cabo de ECG.

5. OPERANDO NO MODO AVANÇADO

No Modo Avançado o EASYSHOCK permite que a terapia de desfibrilação seja operada manualmente e também disponibiliza a opção de realizar a terapia de desfibrilação sincronizada (cardioversão). O EASYSHOCK no Modo Avançado somente pode ser operado por Usuários com capacitação médica e/ou SAV/ACLS.

O Modo Avançado somente está disponível no EASYSHOCK com display.



Somente Usuários com capacitação médica e/ou em Suporte Avançado de Vida (SAV/ACLS) podem operar o EASYSHOCK no Modo Avançado.

5.1 Ligando EASYSHOCK

Para ligar o EASYSHOCK pressione o botão liga/desliga que está posicionado na parte frontal do equipamento:



Ao ligar o EASYSHOCK com display, irá mostrar sua tela de inicialização e um tom será emitido identificando que o áudio está funcional:



O EASYSHOCK na sua configuração original irá inicializar no Modo Automático. É necessário configurá-lo para que inicie no Modo Avançado. Para alterar as configurações do EASYSHOCK consulte o capítulo **CONFIGURAÇÕES**.

5.2 Tela e Navegação

Ao ligar/entrar no Modo Avançado o EASYSHOCK irá apresentar a seguinte tela:

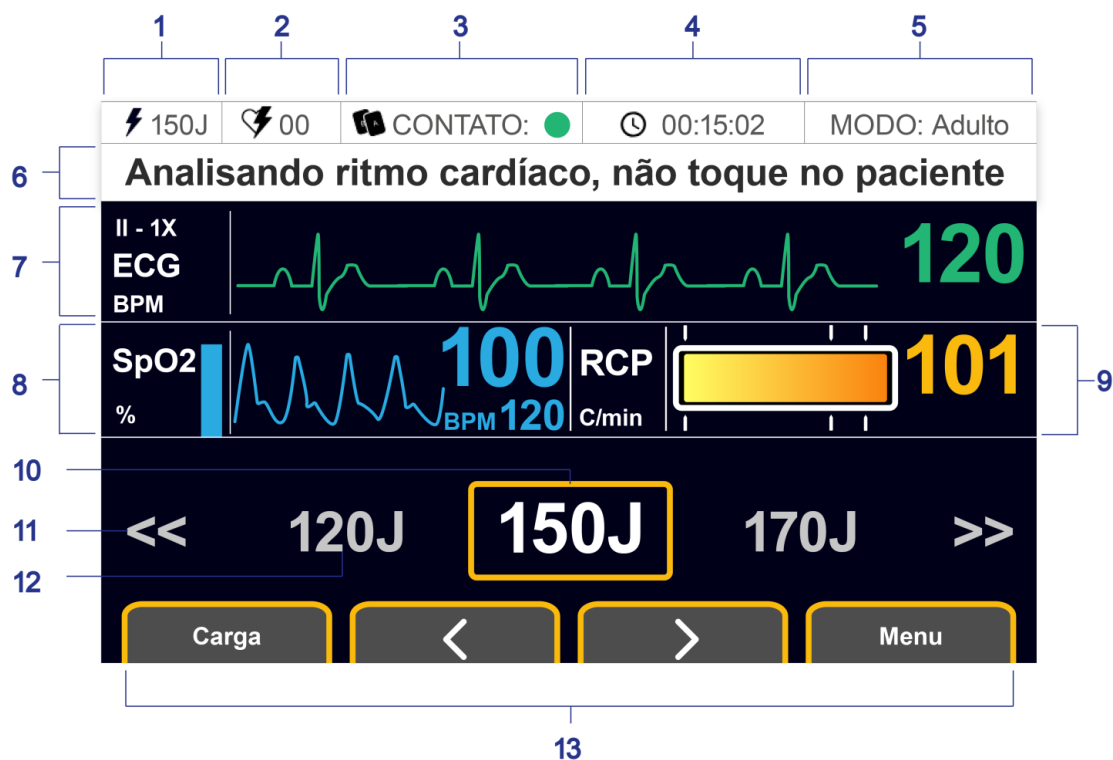

1	Indicação de energia selecionada	8	Curvas, valores e informações de SpO2
2	Número de choques entregues	9	Feedback de RCP
3	Indicador de contato das Pás	10	Opção do Menu selecionada
4	Cronômetro	11	Indicação que menu possui mais opções
5	Indicador Modo (Adulto ou Pediátrico)	12	Opção do Menu Não Selecionada.
6	Barra de mensagens, notificações e alertas	13	Botões de Ação e Navegação
7	Curvas, valores e informações de ECG		

5.2.1 Operando com os botões de ação

A operação é realizada através dos 4 (quatro) botões de ação. Os botões de ação permitem escolher entre os modos de operação e acessar os menus e submenus de configuração de cada modo.

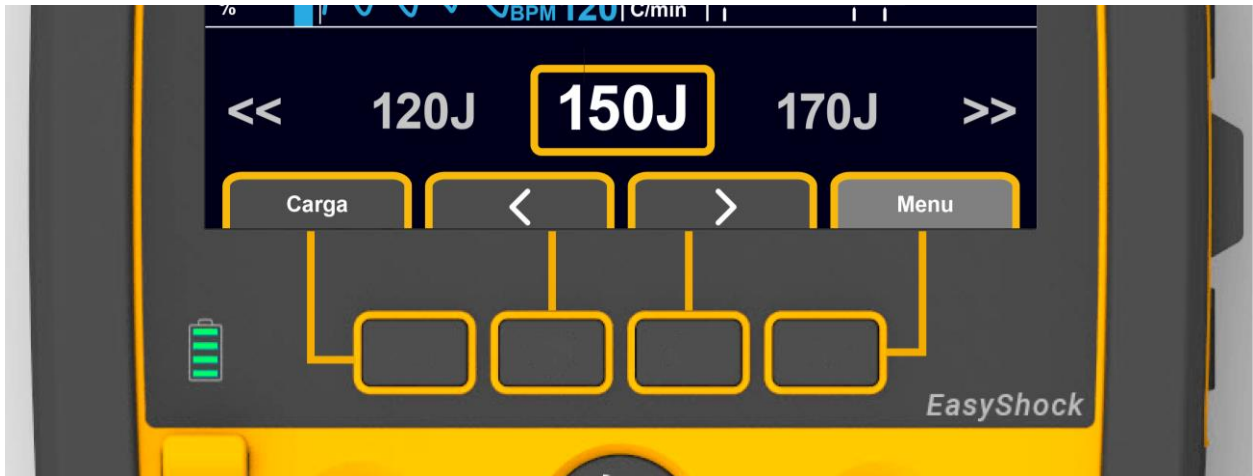





A operação com os botões de ação é simples e intuitiva. Cada botão possui uma linha amarela interligando à ação do display da qual aquele botão representa. Veja por exemplo a opção carga, ela é representada pelo primeiro botão do lado esquerdo.

Quando pressionado um dos botões de ação, a opção na interface trocará rapidamente para uma cor cinza mais clara, assim identificando qual opção foi pressionada. Observe o exemplo abaixo:



5.2.2 Utilizando o menu de opções

Ao pressionar a opção MENU, você será direcionado para a tela de menu. Nesta tela você terá quatro opções de navegação. Sendo elas:

	Retorna para a tela anterior ou inicial
	Selecionar próxima opção à esquerda
	Selecionar próxima opção à direita
	Confirma a opção selecionada

A opção selecionada sempre estará no centro do display em torno de um retângulo amarelo.

5.3 Desfibrilação Manual

A desfibrilação manual permite que o Usuário selecione a energia, carregue e entregue o choque de forma autônoma. Para realizar a terapia de desfibrilação manual devem-se seguir os seguintes passos:

- Posicionar as Pás Adesivas no Paciente.
- Selecionar a Energia.
- Carregar a Energia.
- Entregar a Terapia de Choque.

A seguir são descritos como executar cada passo.

5.3.1 Posicionando as Pás Adesivas –Paciente Adulto

Para posicionar as Pás Adesivas em um paciente Adulto, siga as instruções.

1. Extraia as PÁS ADESIVAS ADULTO da traseira do EASYSHOCK.

- Abra a embalagem das PÁS ADESIVAS ADULTO e extraia as Pás.

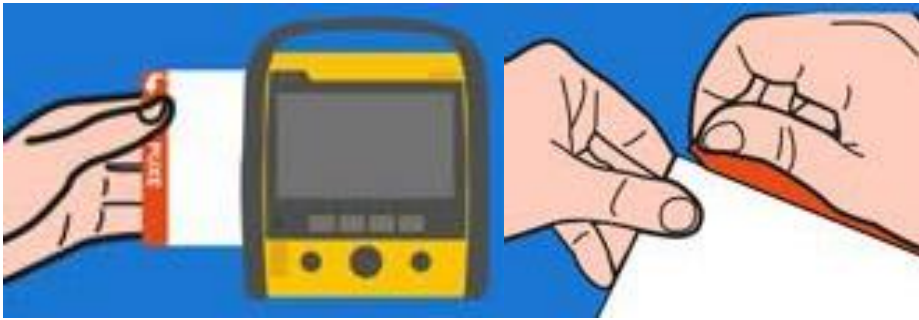

- Antes de posicionar as Pás no paciente, o indicador de contato das Pás estará em vermelho, indicando que contato está ruim e não haverá sinal de ECG.

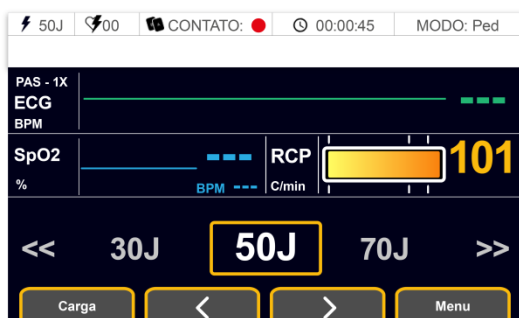

- Remove ou corte a roupa do paciente para acessar o tórax.
- Remove as películas de proteção das Pás e cole no tórax do paciente conforme imagem.

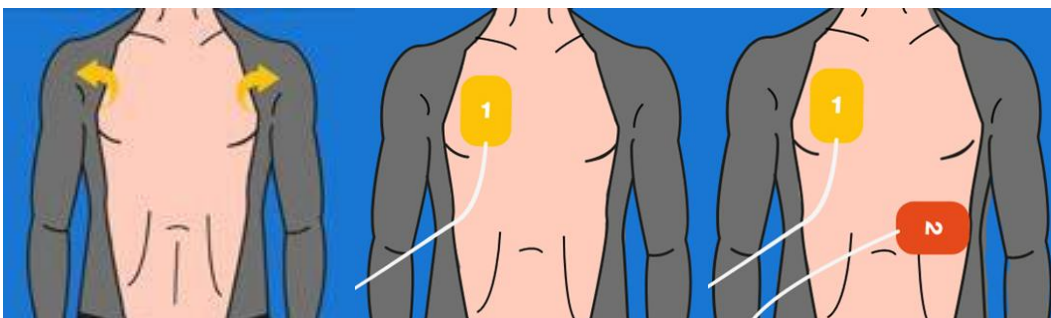

- Quando as Pás forem corretamente posicionadas no paciente, o indicador de contato irá mudar para verde, indicando contato bom e o sinal de ECG estará presente na tela.

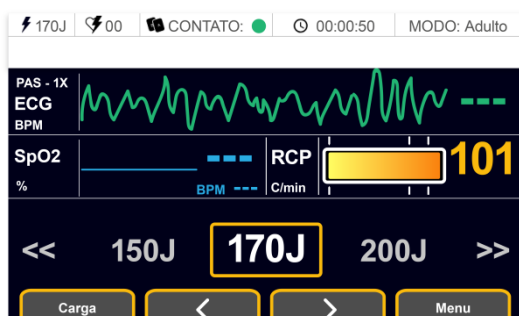

-

5.3.2 Posicionando as Pás Adesivas – Paciente Pediátrico

Em pacientes Pediátricos, recomenda-se utilizar as PÁS ADESIVAS PEDIÁTRICO, que ao serem conectadas no EASYSHOCK, ele entra no modo pediátrico, automaticamente limitando a energia para pacientes Pediátricos.

Caso somente as PÁS ADESIVAS ADULTO estiverem disponíveis, não atrase o tratamento e utilize as PÁS ADESIVAS ADULTO no paciente pediátrico e pressione o botão paciente pediátrico na parte frontal do EASYSHOCK para ele entrar no modo pediátrico, automaticamente limitando a energia para pacientes Pediátricos.

Para posicionar as PÁS ADESIVAS PEDIÁTRICO em um paciente Pediátrico, siga as instruções.

1. Extraia as PÁS ADESIVAS PEDIÁTRICO da traseira do EASYSHOCK.
2. Abra a embalagem das PÁS ADESIVAS PEDIÁTRICO e extraia as Pás.

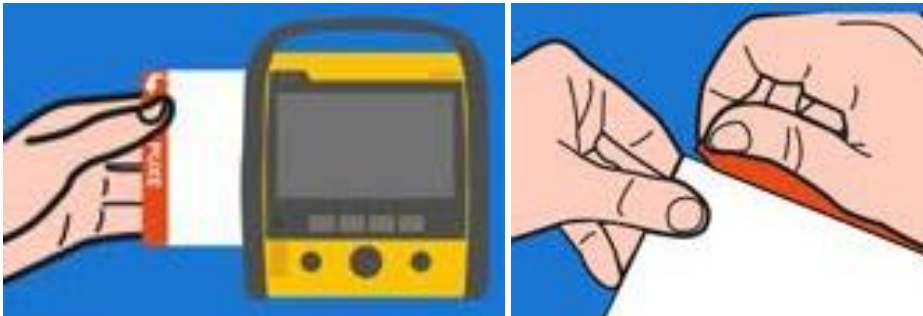

3. Antes de posicionar as Pás no paciente, o indicador de contato das Pás estará em vermelho, indicando que contato está ruim e não haverá sinal de ECG.

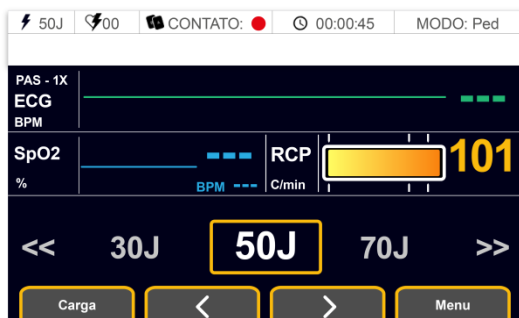

4. Remova ou corte a roupa do paciente para acessar o tórax.

5. Remova as películas de proteção das Pás e cole no tórax do paciente conforme imagem.

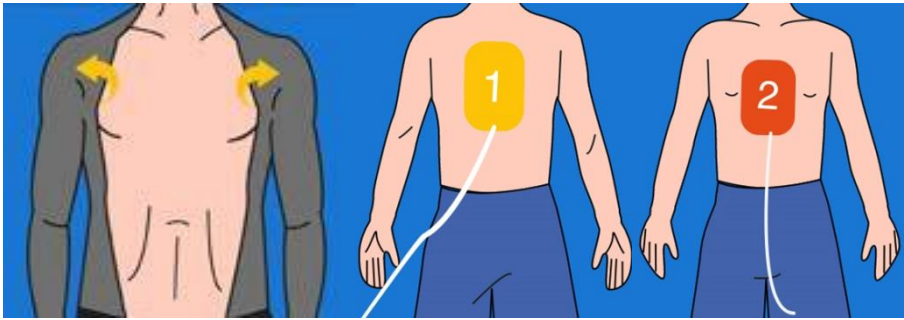

6. Quando as Pás forem corretamente posicionadas no paciente, o indicador de contato irá mudar para verde, indicando contato bom e o sinal de ECG estará presente na tela.

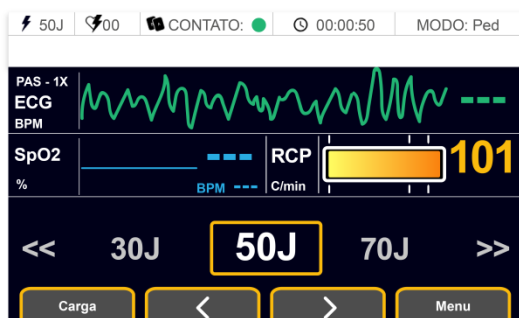

Para posicionar as PÁS ADESIVAS ADULTO em um paciente Pediátrico, siga as instruções.

1. Extraia as PÁS ADESIVAS ADULTO da traseira do EASYSHOCK.
2. Abra a embalagem das PÁS ADESIVAS ADULTO e extraia as Pás.

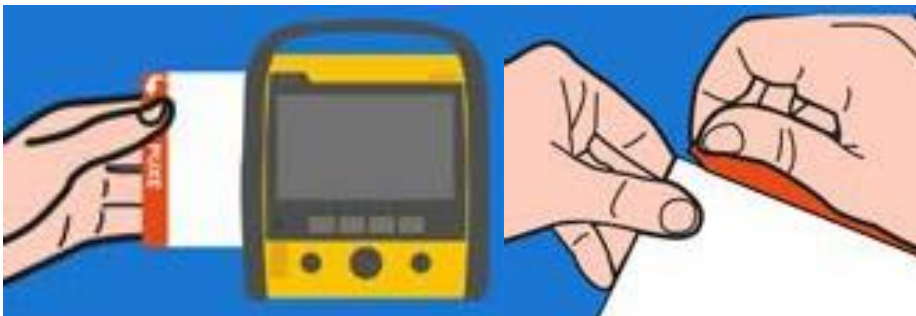

3. Pressione o botão Paciente Pediátrico na parte frontal do EASYSHOCK. O MODO na tela do EASYSHOCK irá mudar para Ped (Pediátrico).

4. Antes de posicionar as Pás no paciente, o indicador de contato das Pás estará em vermelho, indicando que contato está ruim e não haverá sinal de ECG.

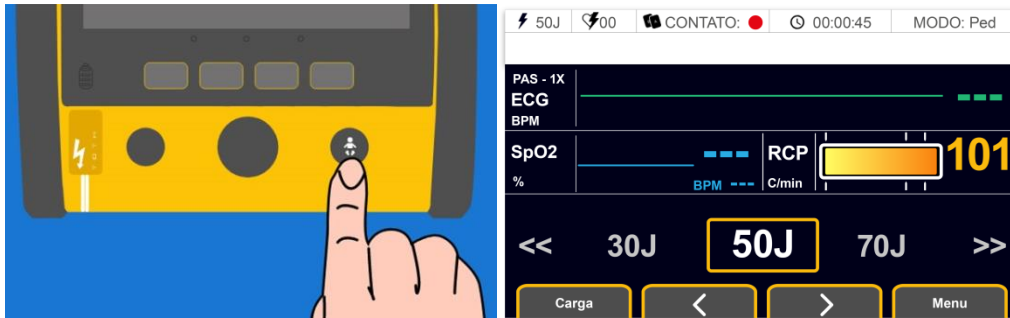

5. Remova ou corte a roupa do paciente para acessar o tórax.
6. Remova as películas de proteção das Pás e cole no tórax do paciente conforme imagem.

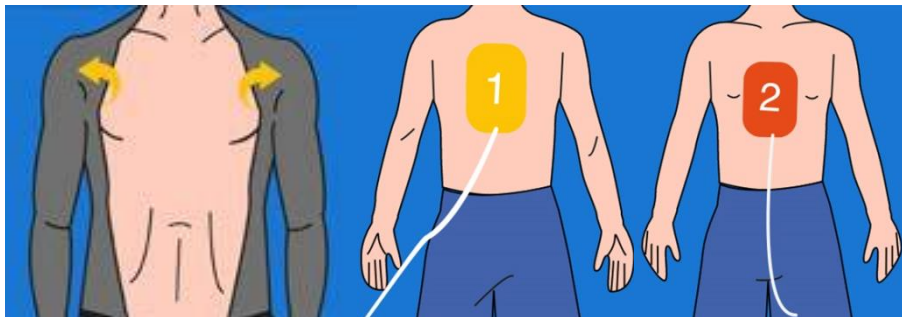

7. Quando as Pás forem corretamente posicionadas no paciente, o indicador de contato irá mudar para verde, indicando contato bom e o sinal de ECG estará presente na tela.

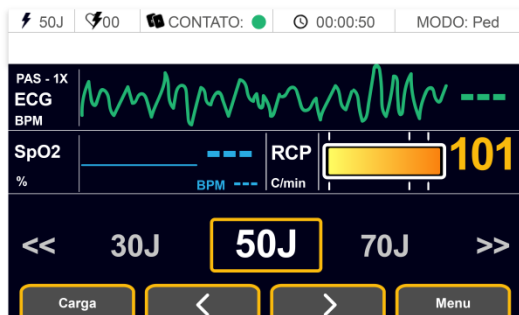

5.3.3 Selecionando Energia

Na tela principal do EASYSHOCK, a seta para esquerda irá diminuir a energia selecionada e a tecla direita irá aumentar a energia selecionada.

Para selecionar a energia do EASYSHOCK, siga as instruções:

1. Para diminuir a energia selecionada, pressione a seta esquerda.

2. Verificar que a energia selecionada diminui tanto no seletor , quanto no indicador superior direito da tela.

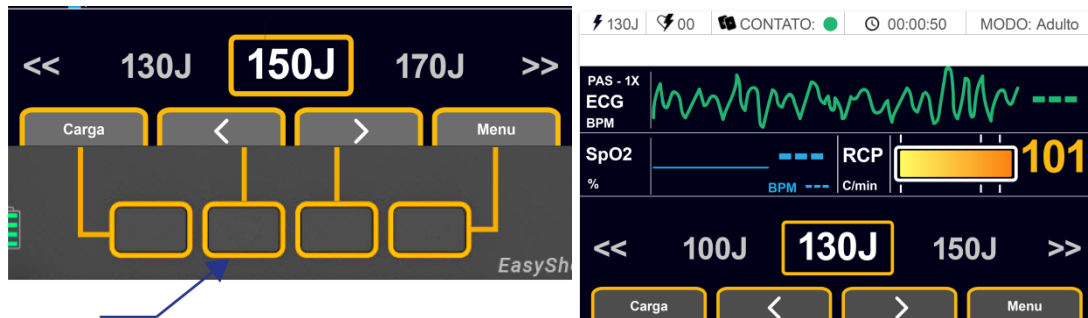

3. Para aumentar a energia selecionada, pressione a seta direita.
4. Verificar que a energia selecionada aumenta tanto no seletor, quanto no indicador superior direito da tela.



5.3.4 Carregando a energia

Para carregar a energia, simplesmente pressione o botão Carga :

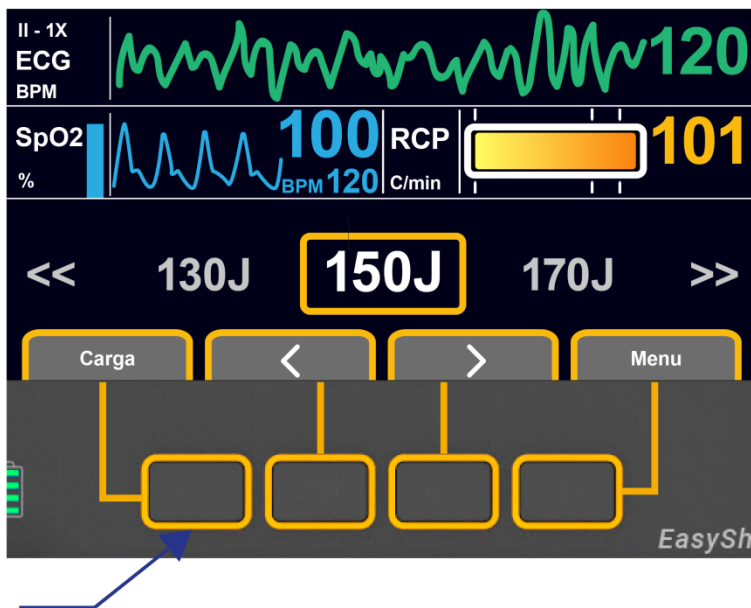

O EASYSHOCK irá começar a carregar, emitindo a mensagem de voz “CARREGANDO” indicando que está carregando, apresentando na barra de mensagens o alerta “CARREGANDO” e a energia carregada irá começar a subir gradativamente na tela:

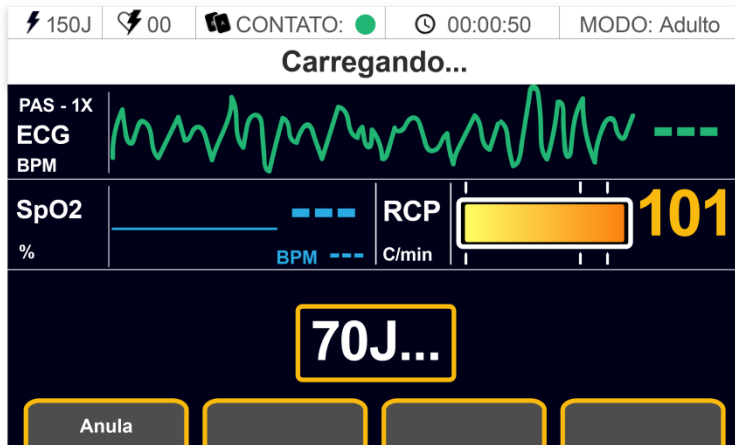

Quando EASYSHOCK terminar de carregar, ele estará indicando CARGA PRONTA na barra de mensagens e irá emitir mensagem de voz “CARGA PRONTA”, e o botão central (CHOQUE) será iluminado com uma luz:

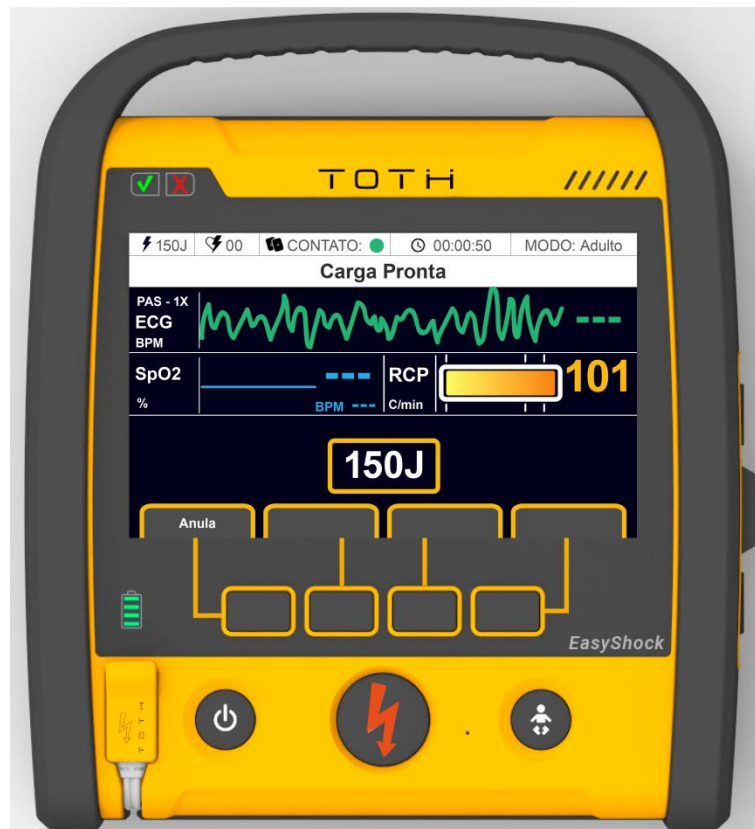

5.3.5 Entregando o choque

Com o EASYSHOCK carregado, ele estará indicando CARGA PRONTA na barra de mensagens e irá emitir mensagem de voz “CARGA PRONTA”, e o botão central (CHOQUE) será iluminado com uma luz laranja.

5 OPERANDO NO MODO AVANÇADO

Para entregar o choque com EASYSHOCK, pressione o botão choque na parte frontal do EASYSHOCK:

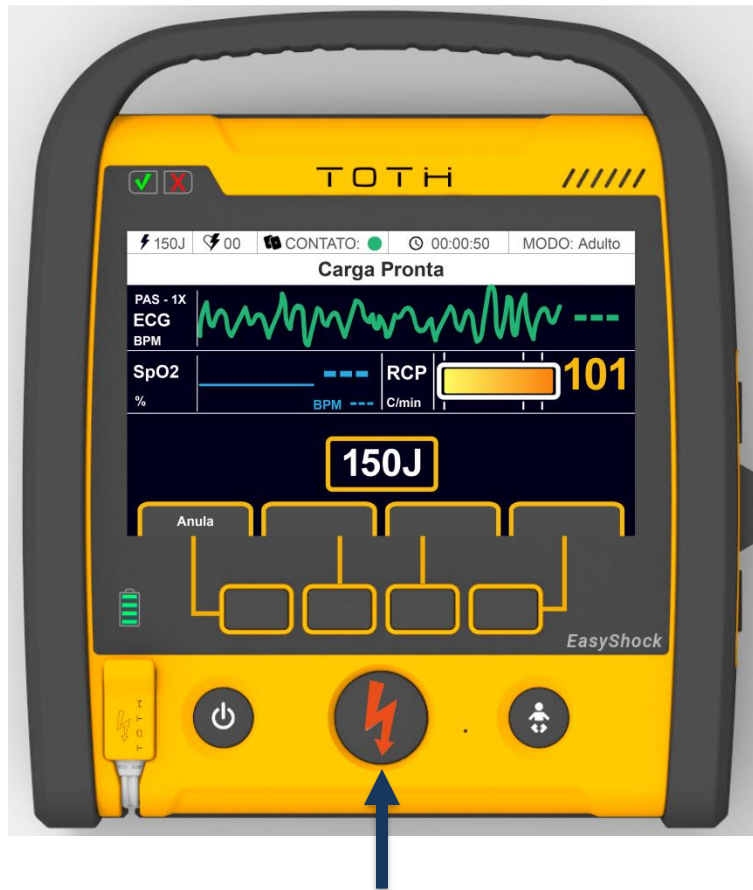

PERIGO

A terapia de desfibrilação pode causar danos ao Usuário e outros socorristas durante o atendimento. Não toque no paciente e certifique-se de que ninguém mais está tocando o paciente antes de aplicar a terapia de desfibrilação.



ALERTA

Após 30 segundos de a carga estar pronta, se o choque não for entregue, o EASYSHOCK irá cancelar a carga realizando uma descarga interna.

Após o choque ser entregue, o EASYSHOCK volta a tela principal e incrementa o número de choques entregues na Barra de Mensagens.

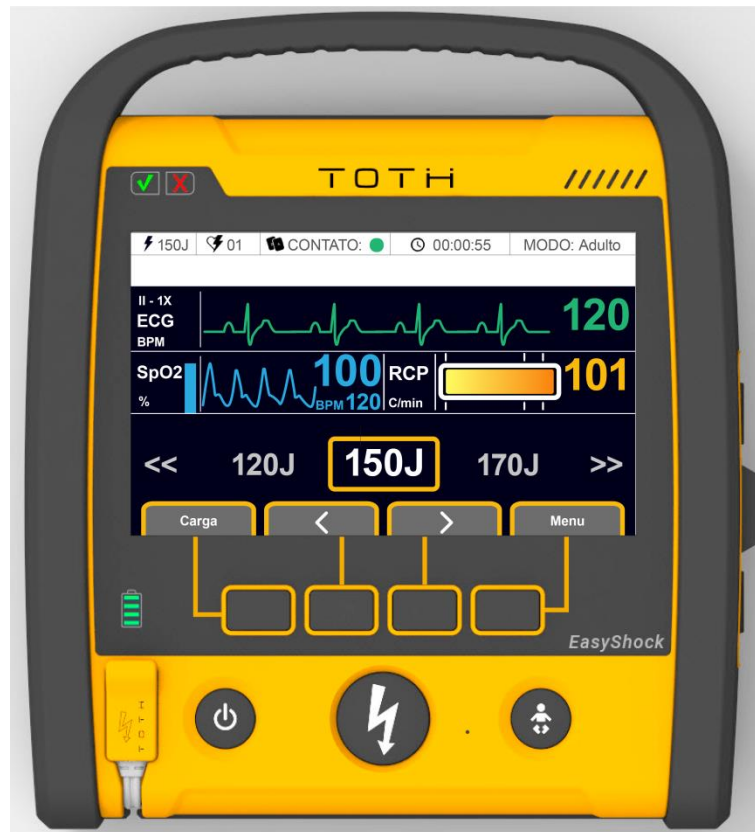

5.3.6 Cancelando choque

Com o EASYSHOCK carregado, ele estará indicando CARGA PRONTA na barra de mensagens e irá emitir mensagem de voz “CARGA PRONTA”, e o botão central (CHOQUE) ficará iluminado.

É possível cancelar o choque, caso o EASYSHOCK tenha sido carregado e opta-se por não entregar a terapia de choque ao paciente.

Para cancelar o choque a opção CANCELAR pode ser pressionada para cancelar a entrega de choque:



5.4 FEEDBACK DE RCP

Caso esteja disponível o acessório FEEDBACK DE RCP, no Modo Avançado, o EASYSHOCK irá ativar a interface de feedback de RCP que permite visualizar a profundidade da compressão aplicada ao tórax do paciente e também o contador de frequência de compressão. Para detalhes em como instalar o acessório de FEEDBACK DE RCP, consulte a seção **3.5 Instalação do FEEDBACK DE RCP**:



Posicione o FEEDBACK DE RCP sobre o tórax do paciente, conforme indicado na etiqueta do mesmo, antes de iniciar o procedimento de RCP, de modo que o acessório fique entre as mãos e o tórax do paciente:

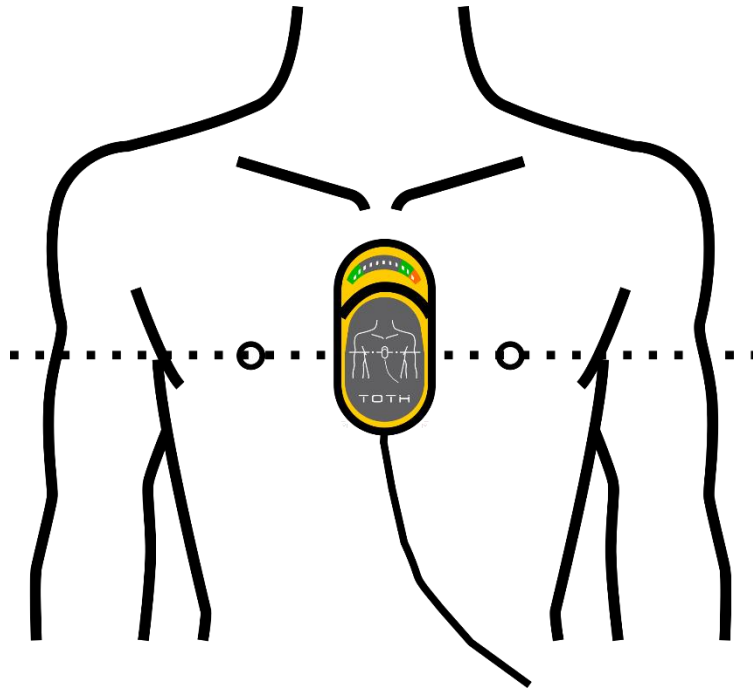

Ao iniciar RCP, caso o acessório detecte que a frequência ou a profundidade da compressão está inadequada, ele irá alertar com comandos de voz para que seja possível melhorar as compressões. A barra de compressão exibe em tempo real a profundidade da massagem e as setas da barra de compressão indicam a variação de profundidade que se deve buscar manter (recuando até a seta esquerda e avançando para ficarem entre as duas setas à direita).

5.5 Choque Sincronizado

A terapia de choque sincronizado (também denominada Cardioversão) é uma terapia eletiva ou emergencial para tratamento da fibrilação atrial, flutter atrial e outras arritmias supraventriculares.

A cardioversão consiste na entrega da terapia de choque de maneira sincronizada, ou seja, ela é entregue em sincronia com o complexo QRS do ECG do paciente, com um atraso máximo de 60ms em relação à onda R.

O EASYSHOCK lê e interpreta o ECG para realizar o choque sincronizado através do Cabo de ECG, sendo portanto obrigatório o uso da aquisição do ECG através do Cabo de ECG, concomitantemente com as Pás Adesivas, para efetuar a cardioversão. Com o choque sincronizado ativado, ele irá monitorar o complexo QRS de uma das derivações do Cabo de ECG (DI, DII, DIII, aVR, aVL, aVF ou V) e irá determinar o tempo correto para aplicação do choque sincronizado pelas Pás Adesivas. Para instruções em como preparar a aquisição de ECG através do Cabo de ECG, consultar a seção **6.1 Monitorando ECG**.



ALERTA

Para realizar a cardioversão é necessário utilizar a aquisição de ECG pelo cabo paciente concomitantemente as Pás Adesivas. Não utilizar o cabo paciente com choque sincronizado ligado, o EASYSHOCK não irá entregar a terapia

Para aplicar a terapia de choque sincronizado, siga as instruções:

1. Adquira uma das derivações de ECG do paciente utilizando o Cabo de ECG. Consulte a seção **6.1 Monitorando ECG**. No exemplo abaixo tem-se a aquisição da derivação DII.

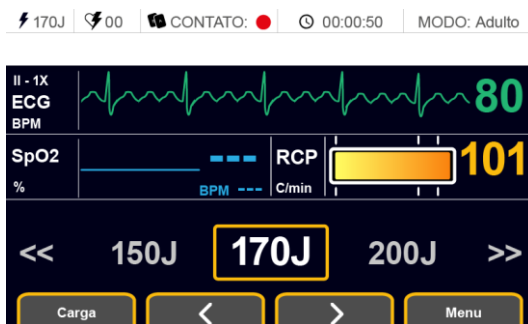

2. Posicione as Pás Adesivas no Paciente. Consulte as seções **Posicionando as Pás Adesivas – Paciente Adulto** e **Posicionando as Pás Adesivas – Paciente Pediátrico**. Quando as Pás forem corretamente posicionadas, o indicador de contato irá mudar para verde, indicando contato bom da Pás.

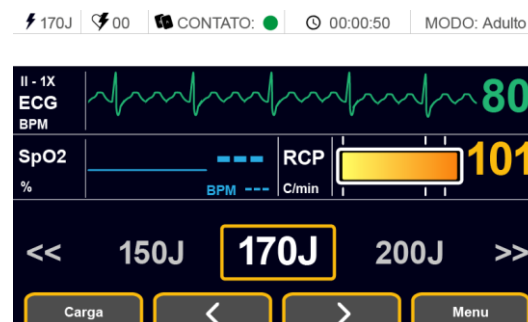

3. Na tela inicial pressione o botão Menu para acessar as configurações do EASYSHOCK.

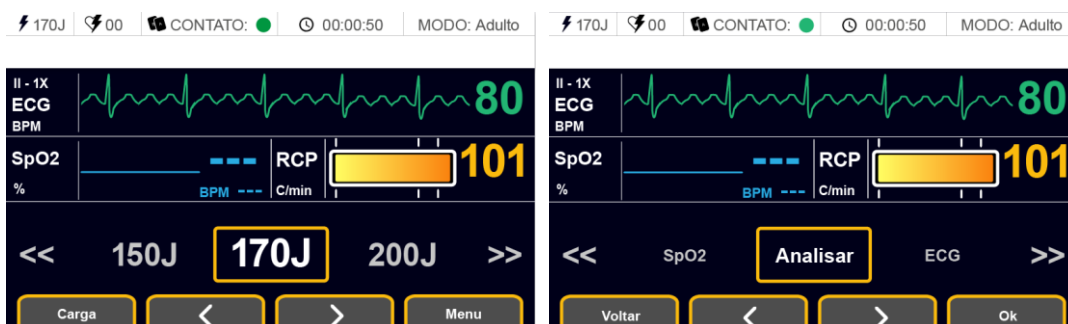

4. Após entrar no Menu, navegue com as setas para selecionar a opção SINC.

5. Pressione a tecla Ok para ligar o choque sincronizado. O EASYSHOCK voltará para tela inicial de seleção de energia e irá indicar ao lado da curva de ECG que o sincronismo está ativo. Também serão ativados marcadores de QRS sobre cada QRS detectado.



6. Observe o sinal de ECG e os marcadores de QRS para analisar e certificar-se de que a qualidade do sinal de ECG está adequada. Os marcadores de QRS deverão estar devidamente alinhados com a onda R.



7. Com as Pás Adesivas conectadas, o choque sincronizado ligado e a qualidade do sinal de ECG do cabo paciente adequada, a terapia de cardioversão pode ser aplicada. Selecione a energia (ver **Selecionando Energia**), carregue o EASYSHOCK (ver **Carregando a energia**) e aplique o choque (ver **Entregando o choque**).
8. Logo após o choque ser entregue, o choque sincronizado automaticamente será desativado.



Por segurança, o choque sincronizado é desativado logo após a entrega de terapia de choque sincronizado. Caso seja necessário entregar novamente a terapia de choque sincronizado, reinicie o procedimento, ativando novamente através do menu o sincronismo.

5.6 Análise de Ritmo Cardíaco

Mesmo no Modo Avançado, pode-se requisitar que o EASYSHOCK realize a análise do ritmo cardíaco do paciente e determine se o ritmo é chocável ou não. Em caso de detecção de ritmo chocável, o EASYSHOCK irá automaticamente carregar e a entrega da terapia do choque ficará sob decisão do Usuário.

Para aplicar utilizar a Análise de Ritmo Cardíaco no Modo Avançado, siga as instruções:

1. Posicione as Pás Adesivas no Paciente. Consulte **Posicionando as Pás Adesivas –Paciente Adulto** e **Posicionando as Pás Adesivas – Paciente Pediátrico**.
2. Quando as Pás forem corretamente posicionadas no paciente, o indicador de contato irá mudar para verde, indicando contato bom e o sinal de ECG estará presente na tela.

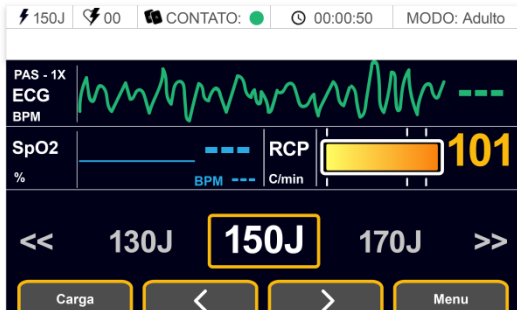

3. Na tela inicial pressione o botão Menu para acessar as configurações do EASYSHOCK.



4. Após entrar no Menu, selecione a opção Analisar
5. Pressione a tecla Ok para e o EASYSHOCK irá iniciar a análise do ritmo cardíaco. Ele irá advertir para não tocar no paciente, seguido da mensagem de que está analisando o ritmo.

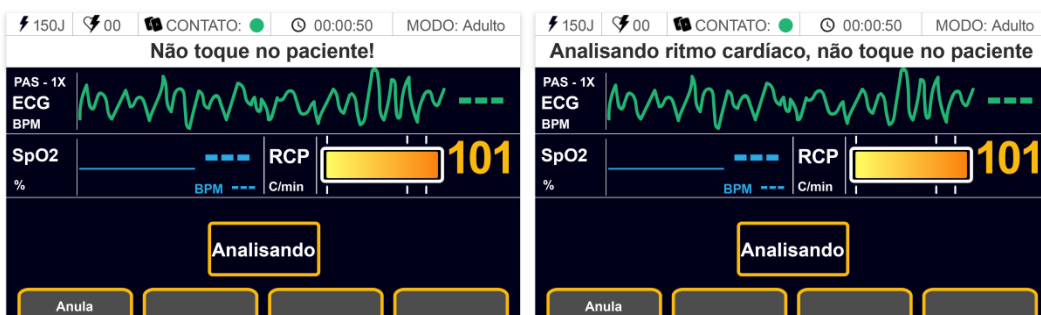

6. Caso o EASYSHOCK detecte um ritmo chocável, ele irá iniciar a carga automaticamente.

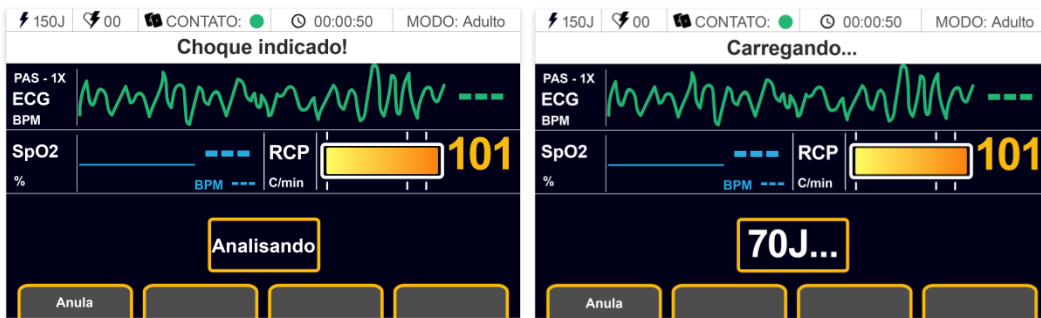

7. Com a carga pronta, aplique o choque no paciente (ver *Entregando o choque*).

Caso um ritmo chocável não seja detectado, o EASYSHOCK anuncia que o choque não é indicado, e retorna a tela inicial e a operação normal. Durante o processo de Análise, a tecla Cancelar permite que a análise seja cancelada prontamente.

5.7 Acesso ao Modo Automático

No Modo Avançado, pode-se trocar o modo de uso do EASYSHOCK, entrando no Modo Automático. Para acessar o Modo Automático, siga as instruções:

1. Na tela inicial pressione o botão Menu para acessar as configurações do EASYSHOCK.



2. Após entrar no Menu, navegue com as setas para selecionar a opção DEA.
3. Pressione OK para acessar o Modo Automático.



4. O EASYSHOCK irá reiniciar sua tela e deverá entrar no Modo Automático. Consulte a seção **OPERANDO NO MODO AUTOMÁTICO** para operar neste modo.

6. OPERANDO NO MODO MONITORAÇÃO

O EASYSHOCK pode operar no modo monitoração, onde o EASYSHOCK obtém e exibe os sinais vitais do tipo eletrocardiograma (ECG) e Saturação de Oxigênio Capilar de Pulso (SpO₂). O EASYSHOCK processa e exibe os sinais da atividade elétrica do coração, fornecendo a frequência cardíaca e as curvas das derivações permitindo avaliar temporariamente o ECG do paciente. O EASYSHOCK processa e exibe os sinais de pulso arterial, fornecendo a frequência pulso, a curva pletismográfica e a saturação de oxigênio permitindo avaliar temporariamente o SpO₂ do paciente.



ALERTA

O EASYSHOCK não possui um sistema de alarmes associado à monitoração dos sinais vitais. O Modo monitoração deve ser utilizado para avaliar os sinais vitais do paciente durante um atendimento e **NÃO** deve ser utilizado para monitoração contínua desassistida.

6.1 Monitorando ECG

O ECG mede a atividade elétrica do coração e a exibe no monitor como formas de onda e valores numéricos (BPM). Os impulsos elétricos do coração são detectáveis na superfície do corpo mediante a aplicação de eletrodos. O potencial de cada eletrodo é amplificado e processado pelo EASYSHOCK.

Durante a desfibrilação, os valores dos parâmetros indicados na tela devem ser desconsiderados, pois no momento do choque, o sinal elétrico satura impedindo a leitura real do sinal de ECG. Após a desfibrilação, o EASYSHOCK retorna a capacidade de monitoração normal do ECG em menos de 10 segundos.

6.1.1 Preparação da pele para aplicar os eletrodos

É importante que haja bom contato do eletrodo com a pele para se obter um bom sinal de ECG, por isso é importante utilizar eletrodos de boa qualidade. Siga as recomendações para obter contato satisfatório:

- Selecione locais com pele intacta, sem comprometimentos de qualquer origem.
- Lave o local completamente com água e sabão, sem deixar resíduos de sabão.
- Corte os pelos ou depile a região de acordo com a necessidade.

- Seque a pele completamente.
- Friccione o eletrodo na pele delicadamente.

6.1.2 Conexão do Cabo de ECG

Para obter conexão satisfatória do cabo de ECG com os eletrodos, siga as recomendações:

- Prenda os cliques ou rabichos aos eletrodos de monitorização antes de colocá-los no paciente.
- Aplique gel nos eletrodos ou retire a proteção em eletrodos descartáveis.
- Coloque os eletrodos de monitorização no paciente conforme o posicionamento padrão.

A conexão do cabo de ECG deve ser realizada no conector lateral do equipamento, conforme abaixo:



ALERTA

Utilize somente eletrodos de monitorização e cabos paciente recomendados pela TOTH LIFECARE. A parte da proteção CF está no cabo de ECG, para evitar que o EASYSHOCK seja danificado durante a desfibrilação e o paciente sofra queimaduras.



AVISO

A indicação frequência cardíaca pode ser afetada adversamente por arritmias e marca-passos cardíacos.

6.1.3 Colocação dos eletrodos de ECG

É recomendado que os eletrodos sejam colocados em posições padronizadas no paciente, para permitir uma análise otimizada dos sinais de ECG capturados, formando as derivações. Ao posicionar os eletrodos, selecione um local plano, não muscular, onde o sinal não receba

interferência de movimentação. A correta colocação de eletrodos de monitorização é sempre importante para a precisão do diagnóstico.



Caso um eletrodo de monitorização seja retirado de sua localização correta, a morfologia do complexo QRS pode sofrer alterações, especialmente na derivação precordial, situada bem próxima ao coração.

Existem dois padrões de posicionamento de eletrodos comumente utilizados, são os padrões AAMI e IEC:

PADRÃO AAMI	
ELETRODO	CORES
RA	BRANCA
LA	PRETA
LL	VERMELHA
RL	VERDE
V	MARROM/VERMELHA

PADRÃO IEC	
ELETRODO	CORES
R	VERMELHA
L	AMARELA
F	VERDE
N	PRETA
C	BRANCA/VERMELHA

O Cabo de ECG TOTH segue o padrão IEC de cores e identificação. A seguir são descritos como posicionar corretamente o CABO DE ECG TOTH – 3 VIAS e o CABO DE ECG TOTH – 5 VIAS.

6.1.3.1 Colocação dos eletrodos: CABO DE ECG TOTH – 3 VIAS

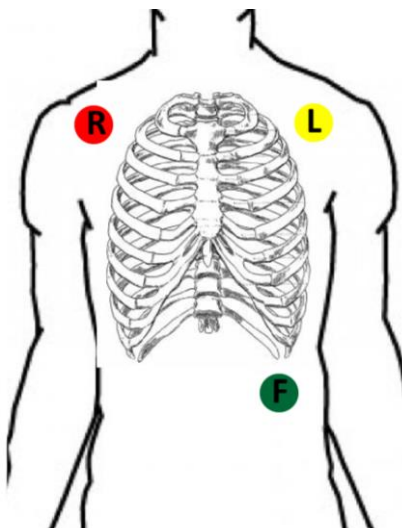

(R) Braço direito: diretamente abaixo da clavícula e próximo ao ombro direito.

(L) Braço esquerdo: diretamente abaixo da clavícula e próximo ao ombro esquerdo.

(F) Perna esquerda: na parte inferior esquerda do abdômen.

6.1.3.2 Colocação dos eletrodos: CABO DE ECG TOTH – 5 VIAS

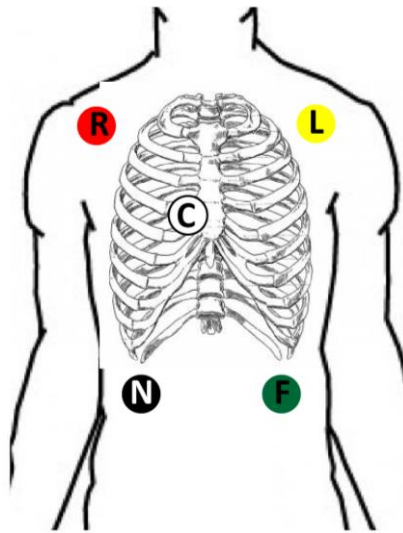

(R) Braço direito: diretamente abaixo da clavícula e próximo ao ombro direito.

(L) Braço esquerdo: diretamente abaixo da clavícula e próximo ao ombro esquerdo.

(F) Perna esquerda: na parte inferior esquerda do abdômen.

(N) Perna direita: na parte inferior direita do abdômen.

(C) Tórax (precordial): quarto espaço intercostal na borda direita do esterno.

6.1.4 Tela de ECG

Quando os eletrodos e o Cabo de ECG estão posicionados corretamente no paciente, a monitoração de ECG irá começar automaticamente. A curva de ECG deverá começar a variar de acordo com o sinal elétrico do coração do paciente, indicando que o EASYSHOCK está captando o sinal de ECG do paciente.

Após alguns segundos os valores de frequência cardíaca deverá aparecer:



- 1 | Ganho da curva de ECG
- 2 | Derivação de ECG
- 3 | Curva de ECG

- 4 | Frequência Cardíaca
- 5 | Mensagem/Alerta de ECG

6.1.5 Configuração de ECG

Para acessar as configurações de ECG , siga as instruções

- Na tela inicial pressione o botão Menu para acessar as configurações do EASYSHOCK.



- Após entrar no Menu, navegue com as setas para selecionar a opção ECG.
- Pressione a tecla Ok para acessar as configurações de ECG.



No ECG, é possível configurar três parâmetros: Derivações, Ganho e Velocidade. As seguintes configurações podem ser realizadas:

Parâmetro	Configurações
Derivações	Pás, I, II, III, aVR, aVL, aVF, V
Ganho	0.5X, 1X, 2X, 4X,
Velocidade	6,25 mm/s; 12,5 mm/s; 25 mm/s; 50 mm/s.

A quarta opção do Menu ECG, é a opção 7 Derivações, que ao ser selecionada irá modificar a tela para apresentar as 7 derivações de ECG simultaneamente.

6.1.5.1 Derivações

Permite selecionar individualmente a derivação de cada canal de ECG disponível no EASYSHOCK. As seguintes derivações são possíveis, de acordo com o posicionamento dos eletrodos de ECG:

Derivação	Diferencial Eletrodos
I	L – R
II	F – R
III	F – L
aVR	$R - (F + L)/2$
aVL	$L - (F + R)/2$
aVF	$F - (F + R)/2$
V	$C - (R + L + F)/3$
PÁS	APEX- STERNUM

Para selecionar qual será a derivação a ser visualizada dentre as 8 derivações possíveis, siga as instruções:

1. Na tela inicial pressione o botão Menu para acessar as configurações do EASYSHOCK.



2. Após entrar no Menu, navegue com as setas para selecionar a opção ECG.
3. Pressione a tecla Ok para acessar as configurações de ECG.



4. Navegue com as setas para selecionar a opção Derivações .

5. Pressione a tecla Ok para acessar as configurações das Derivações.



6. Navegue com as setas e selecione a Derivação que se deseja visualizar na tela.



7. Ao final do ajuste pressione a tecla Ok e verifique a derivação muda na parte esquerda da tela de ECG.

6.1.5.2 Ganho do sinal de ECG

É possível variar o ganho do sinal de ECG de forma a melhorar a visualização da curva de ECG. A amplitude padrão do sinal de ECG corresponde a 10mm/mV quando se está com ganho 1X e os demais ganhos correspondem as seguintes amplitudes de sinal:

Ganho	Amplitude do Sinal
0.5X	5mm/mV
1X	10mm/mV
2X	20mm/mV
4X	40mm/mV

Para selecionar qual ganho do sinal de ECG, siga as instruções:

1. Na tela inicial pressione o botão Menu para acessar as configurações do EASYSHOCK.



2. Após entrar no Menu, navegue com as setas para selecionar a opção ECG.
3. Pressione a tecla Ok para acessar as configurações de ECG.



4. Navegue com as setas para selecionar a opção Ganho.
5. Pressione a tecla Ok para acessar as configurações do Ganho.



6. Navegue com as setas e selecione o Ganho do sinal de ECG que se deseja visualizar na tela.



7. Ao final do ajuste pressione a tecla Ok e verifique o ganho muda na parte esquerda da tela de ECG e que amplitude do sinal do ECG na tela se altera.

6.1.5.3 ECG de 7 derivações

É possível acessar e analisar 7 derivações diferentes ao mesmo tempo com o EASYSHOCK:

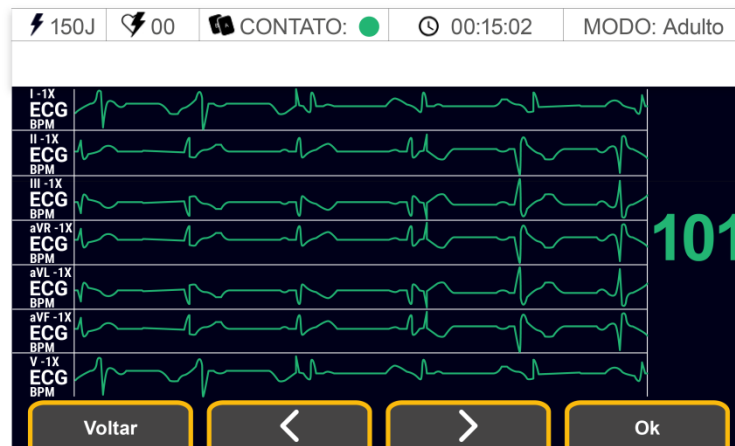

Para selecionar a tela de 7 derivações, siga as instruções:

1. Na tela inicial pressione o botão Menu para acessar as configurações do EASYSHOCK.



2. Após entrar no Menu, navegue com as setas para selecionar a opção ECG.
3. Pressione a tecla Ok para acessar as configurações de ECG.



4. Navegue com as setas para selecionar a opção 7 Deriv.

5. Pressione a tecla Ok para acessar a tela de 7 Derivações.

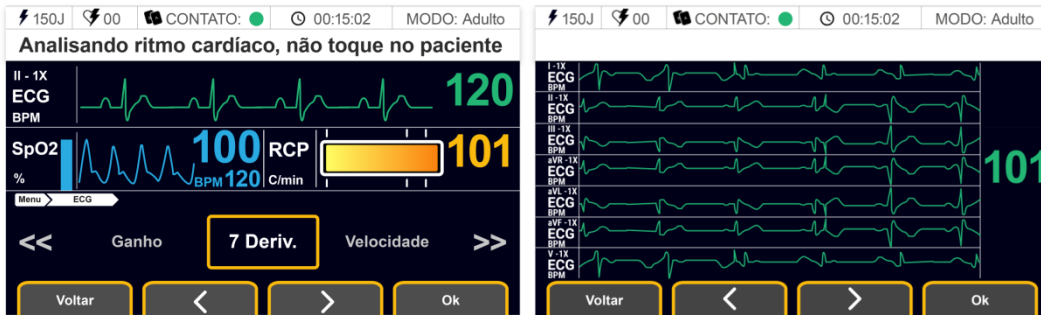

6. Para sair da tela de 7 derivações, pressione Voltar.

6.1.5.4 Velocidade do traçado de ECG

A velocidade com a qual o sinal de ECG é atualizado na tela, pode ser ajustado através da configuração da varredura. As opções de varredura são: 12.5mm/s, 25mm/s e 50mm/s.

Para trocar a varredura, siga as Instruções:

1. Na tela inicial pressione o botão Menu para acessar as configurações do EASYSHOCK.



2. Após entrar no Menu, navegue com as setas para selecionar a opção ECG.
3. Pressione a tecla Ok para acessar as configurações de ECG.



4. Navegue com as setas para selecionar a opção Velocidade .

5. Pressione a tecla Ok para acessar as configurações de Velocidade.



6. Navegue com as setas e selecione a velocidade de varredura do sinal de ECG que se deseja visualizar na tela.



7. Ao final do ajuste pressione a tecla Ok e verifique que a velocidade que o sinal do ECG se atualiza na tela se altera.

6.1.6 Mensagens/Alertas de ECG

A área de mensagens/alertas exibe avisos que correspondem a alertas que indicam situações onde a monitoração de ECG fica comprometida e o EASYSHOCK não consegue realizar as medições adequadamente, ou quando alguma condição clínica relevante é detectada pelo ECG. Quando alguma mensagem estiver ocorrendo é possível que a monitoração de ECG seja interrompida, sendo necessário atuar para corrigir a causa e a monitoração retorne ao normal. Na tabela a seguir estão as mensagens que podem ocorrer, suas possíveis causas e recomendação de ação.

Mensagem / Alerta	Possível Causa	Recomendação
Eletrodo solto	Algum eletrodo está solto do paciente	Verifique se todos os eletrodos estão firmemente presos no paciente
	Alguma conexão do Cabo de ECG está solta do eletrodo	Verifique que todas as vias do cabo de ECG estão devidamente conectadas nos eletrodos
	Falha no cabo de ECG	Substituir o Cabo de ECG
Assistolia	Paciente está em assistolia	Verificar o paciente imediatamente e iniciar protocolo de RCP. Paciente pode

		estar em assistolia
	Eletrodos em curto	Verifique o posicionamento e conexão dos eletrodos
Fibrilação Vent./Taq Ventricular	Paciente está com Fibrilação Ventricular ou uma Taquicardia Ventricular chocável	Verifique imediatamente o paciente e iniciar protocolo de RCP. Alternativamente utilize a opção ANALISAR para iniciar ciclo de análise e terapia de choque



ALERTA

O EASYSHOCK não possui um sistema de alarmes associado à monitoração do ECG. As mensagens e alertas não geram sinais de alarme e servem para auxiliar na aquisição e avaliação do eletrocardiograma durante atendimento.

6.2 Monitorando Oximetria (SpO2)

A oximetria de pulso permite determinar de maneira não invasiva, três medidas:

- A saturação de oxigênio funcional do sangue arterial (SpO2), que representa o percentual de hemoglobinas oxigenadas em relação ao somatório total das hemoglobinas oxigenadas e desoxigenadas.
- Curva pletimosgráfica, que representa uma indicação visual do pulso do paciente
- Frequência de pulso, em batimento por minuto, determinada pela dinâmica da curva pletimosgráfica.

A saturação do oxigênio no sangue arterial é medida através da passagem de dois comprimentos de onda pelo tecido humano. Posteriormente à passagem, a intensidade da luz detectada por um fotosensor resultará em um valor relativo à saturação sanguínea. Os emissores e receptores de luz estão localizados nos sensores de oximetria e é necessário que eles estejam corretamente posicionados no paciente, de maneira que fiquem alinhados, para se obter uma medida confiável.



AVISO

Corantes injetáveis como o azul de metileno ou hemoglobinas do tipo metemoglobina e a carboxiemoglobina podem causar inexatidão nas medidas.



O módulo de oximetria (SpO₂) possui proteção contra desfibrilação, seus cabos e acessórios não precisam ser desconectados durante o choque.



O DEA EASYSHOCK é compatível com os sensores listados na seção ACESSÓRIOS.



Altos níveis de luminosidade ambiente, interferência eletromagnética e/ou movimentação e vibração excessiva do paciente podem causar interferência no sinal de SpO₂ e inexatidão nas medidas.



Inspecione o local de colocação a cada duas ou três horas para garantir a qualidade da pele e o alinhamento óptico correto. Se a qualidade da pele se alterar, transfira o sensor para outro local. Mude o local de colocação pelo menos a cada quatro horas.



Após a utilização do sensor de oximetria de uso único, é essencial o seu descarte em local adequado para rejeitos infectados.

6.2.1 Posicionando o sensor

Para realizar a medição da oximetria deve-se conectar o Cabo Extensor de Oximetria (CABO EXTENSOR SPO2 DIN-DB9 NELLCOR cod.30030009) ao EASYSHOCK e conectar o Cabo Extensor de Oximetria ao sensor a ser posicionado no paciente.

Para conectar o Cabo Extensor de Oximetria no EASYSHOCK, insira o conector na lateral direita e verifique que ele fica firmemente preso:

6 OPERANDO NO MODO MONITORAÇÃO

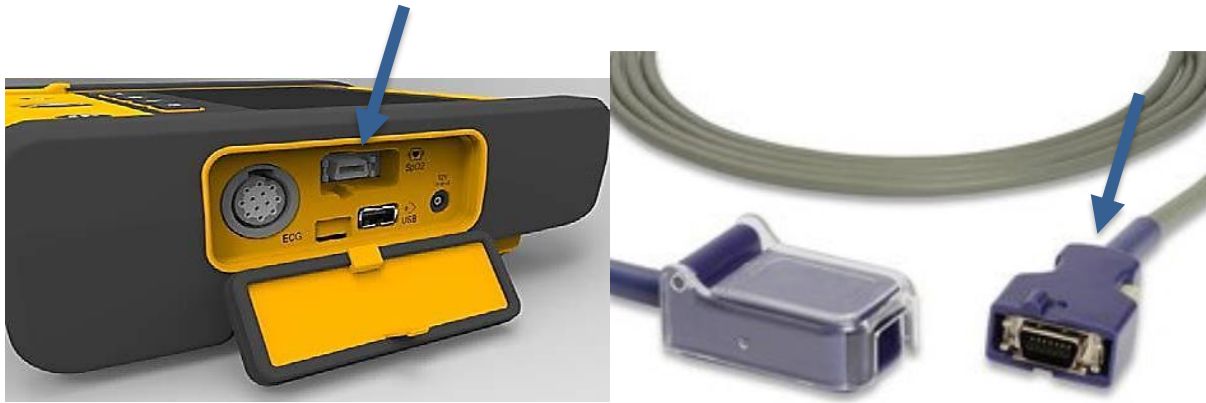

Selecione o sensor de oximetria mais adequado de acordo com a idade e condição clínica do paciente. Consulte a seção **ACESSÓRIOS** para verificar os sensores oximetria disponíveis.

Para conectar o Cabo Extensor de Oximetria no sensor de oximetria, levante a capa plástica do Cabo Extensor de Oximetria e encaixe o cabo do sensor como indicado na imagem a seguir. Por fim, abaixe a capa plástica do Cabo Extenso para imobilizar o conector:



Cada sensor de oximetria tem instruções específicas de como realizar o posicionamento no paciente. Siga as instruções de uso que acompanham o sensor a ser utilizado.

Ao posicionar o sensor de oximetria, verifique que:

- O PACIENTE está utilizando esmalte nas unhas, caso sim remova-o;
- O tamanho do sensor é compatível com o dedo do PACIENTE;
- O sensor não está muito apertado. Sensor muito apertado pode prejudicar o fluxo sanguíneo e comprometer a medida
- Caso paciente esteja se movimentando excessivamente, fixe o cabo do sensor no paciente de maneira a ancorar o sensor.
- Verifique se o emissor (fonte de luz) e o receptor do sensor estão alinhados.





O monitor foi desenvolvido para operar com os acessórios especificados neste documento.

AVISO

6.2.2 Tela de Oximetria (SpO2)

Quando o Cabo Extensor de Oximetria e o Sensor de Oximetria estão posicionados corretamente no paciente, a monitoração de SpO2 irá começar automaticamente.

Assim que o sensor foi posicionado corretamente, a curva pletoisométrica deverá começar a variar de acordo com a pulsação do paciente, indicando que o sensor de oximetria está captando o pulso do paciente.

Após alguns segundos os valores de frequência de pulso e saturação de oxigênio deverão aparecer:



- | | | | |
|---|-------------------------------------|---|------------------------------|
| 1 | Valor da Saturação de Oxigênio | 4 | Mensagem/Alerta SpO2 |
| 2 | Curva pletoisométrica | 5 | Valor da Frequência de Pulso |
| 3 | Barra de Qualidade do Sinal de SpO2 | | |

6.2.3 Configuração de Oximetria (SPO2)

Para acessar as configurações de Oximetria (SpO2), siga as instruções:

1. Na tela inicial pressione o botão Menu para acessar as diversas opções e configurações do EASYSHOCK.



2. Após entrar no Menu, navegue com as setas para selecionar a opção SpO2.
3. Pressione a tecla Ok para acessar as configurações de SpO2.



É possível configurar 2 parâmetros: Velocidade e Pulso. As seguintes configurações podem ser realizadas:

Parâmetro	Configurações
Velocidade	6,25 mm/s; 12,5 mm/s; 25 mm/s.
Pulso	Ligado ; Desligado

6.2.3.1 Velocidade do traçado deSpO2

A velocidade com a qual o pletismograma é atualizado na tela, pode ser ajustado através da configuração da varredura. As opções de varredura são: 6.25mm/s, 12.5mm/s e 25mm/s.

Para trocar a varredura, siga as Instruções:

1. Pressione o botão Menu para abrir a tela de Menus do Monitor.

1. Navegue com as setas para selecionar a opção SpO2. Pressione Ok para acessar.



2. Selecione a opção Velocidade. Pressione Ok para entrar na configuração Velocidade;



3. Navegue com as setas para selecionar a Velocidade desejada.



4. Ao finalizar o ajuste, pressione Ok para confirmar.

6.2.3.2 Pulso de SpO2

A frequência de pulso obtida através do sinal de oximetria pode ser configurado para estar ligado ou desligado.

Para ligar ou desligar a frequência de pulso de SpO2, siga as Instruções:

1. Pressione o botão Menu para abrir a tela de Menus do Monitor.

2. Navegue com as setas para selecionar a opção SpO2. Pressione Ok para acessar.



3. Selecione a opção Pulso. Pressione Ok para entrar na configuração Pulso;



4. Navegue com as setas para ligar ou desligar o a frequência de pulso de oximetria. Ela estará disponível ou apagada da tela conforme abaixo.



5. Ao finalizar o ajuste, pressione Ok para confirmar.

6.2.4 Mensagens/Alertas de Oximetria (SpO2)

A área de mensagens/alertas exibe avisos que correspondem a alertas que indicam situações onde a monitoração da saturação de oxigênio (SPO2) e da frequência de pulso (FP) ficam comprometidas e o EASYSHOCK não consegue realizar as medições adequadamente. Quando alguma mensagem estiver ocorrendo é possível que a monitoração da SPO2 e FP seja interrompida, sendo necessário atuar para corrigir a causa para que a monitoração retorne ao normal.

Na tabela a seguir estão as mensagens que podem ocorrer, suas possíveis causas e recomendação de ação.

Mensagem / Alerta	Possível Causa	Recomendação
Sem pulso detectado	Paciente está sem pulso	Verificar o paciente imediatamente. Paciente pode estar sem pulso
	Sensor de oximetria está muito apertado no paciente	Verifique o posicionamento do sensor no paciente
	Uma medida de PNI está sendo realizada no mesmo membro que o sensor de oximetria	Aguarde o final da medição de PNI ou troque o sensor de oximetria de membro
	Paciente está com baixa perfusão no local que o sensor está posicionado.	Verifique a condição do paciente. Se possível troque o sensor de posição
Sensor desconectado	O sensor de oximetria não está conectado no cabo extensor de oximetria	Verificar a conexão entre o sensor de oximetria e o cabo extensor de oximetria
	O cabo extensor de oximetria não está conectado no DEA EASYSHOCK	Verificar a conexão entre o cabo extensor de oximetria e DEA EASYSHOCK
	Falha no cabo extensor de oximetria	Substituir o cabo extensor de oximetria
	Falha no sensor de oximetria	Substituir o sensor de oximetria
Sem dedo no sensor	Sensor de Oximetria está mal posicionado no paciente	Verificar e posicionar o sensor de oximetria corretamente no paciente
	Sensor de Oximetria se deslocou/caiu e não está mais posicionado no paciente	Verificar e posicionar o sensor de oximetria corretamente no paciente
Procurando Pulso	Sensor foi recentemente posicionado no paciente e está procurando pulso	Aguardar e verificar que monitor consegue detectar pulso
	Dificuldade de o monitor detectar pulso devido: movimentação, luz excessiva, mal posicionamento do sensor baixa perfusão do paciente.	Verificar que sensor está bem posicionado e protegido contra interferência excessiva de luz externa. Verificar que paciente não está se movimentando no local do sensor. Trocar local de medição no paciente
Falha no sensor	Falha no cabo extensor de oximetria	Substituir o cabo extensor de oximetria
	Falha no sensor de oximetria	Substituir o sensor de oximetria
Erro de SpO2 XXX	Falha no módulo de oximetria	Necessária manutenção do EASYSHOCK. Entre em contato com TOTH LIFECARE ou Assistência Técnica Autorizada



ALERTA

O EASYSHOCK não possui um sistema de alarmes associado à monitoração de SPO2. As mensagens e alertas não geram sinais de alarme e servem para auxiliar na aquisição e avaliação durante atendimento.

7. MANUTENÇÃO

A seguir são descritas as sugestões para inspeção, manutenção e limpeza do EASYSHOCK. Deve-se manter conduta de inspeção periódica do equipamento, no que se refere ao seu aspecto físico, funcionamento em rede elétrica/bateria e verificação funcional.

O EASYSHOCK possui sistema de teste automático, que realiza rotineiramente verificações funcionais e indica se o mesmo está apto ao uso. Recomenda-se que todos os usuários (médicos, enfermeiros, técnicos de enfermagem, socorristas e técnicos responsáveis de manutenção) que irão operar o EASYSHOCK verifiquem o sistema de indicação de prontidão de uso em suas trocas de turno ou início de uso do equipamento.

Os técnicos responsáveis de manutenção da Instituição devem rotineiramente verificar o sistema de indicação de prontidão assim como realizar as verificações periódicas de funcionamento e manutenção preventiva do EASYSHOCK.

Os técnicos responsáveis de manutenção da Instituição somente podem realizar os cuidados e ações de manutenção contidas neste documento. Em caso de necessidade de reparo, identificado pelas rotinas de autoteste ou pela inspeção realizada pelos técnicos de manutenção, o EASYSHOCK deverá ser encaminhado para TOTH LIFECARE ou assistência técnica autorizada.



Somente a TOTH LIFECARE ou Assistência Técnica Autorizada podem realizar reparos no EASYSHOCK

7.1 Indicador de Prontidão para Uso e Testes

O EASYSHOCK possui rotinas de teste automáticos internos que permitem avaliar se ele está apto ao uso. São diferentes rotinas, e cada rotina avalia funcionalidades específicas e com periodicidades diferentes. Os testes podem ser diários, semanais ou mensais.

De acordo com o resultado destas rotinas, os indicadores de prontidão serão atualizados. Os indicadores de prontidão representam se o EASYSHOCK está apto ao uso ou se não está apto ao uso e é importante manter uma rotina de verificação diária do seu status. Os indicadores de prontidão de uso se localizam na parte superior esquerda frontal do EASYSHOCK:

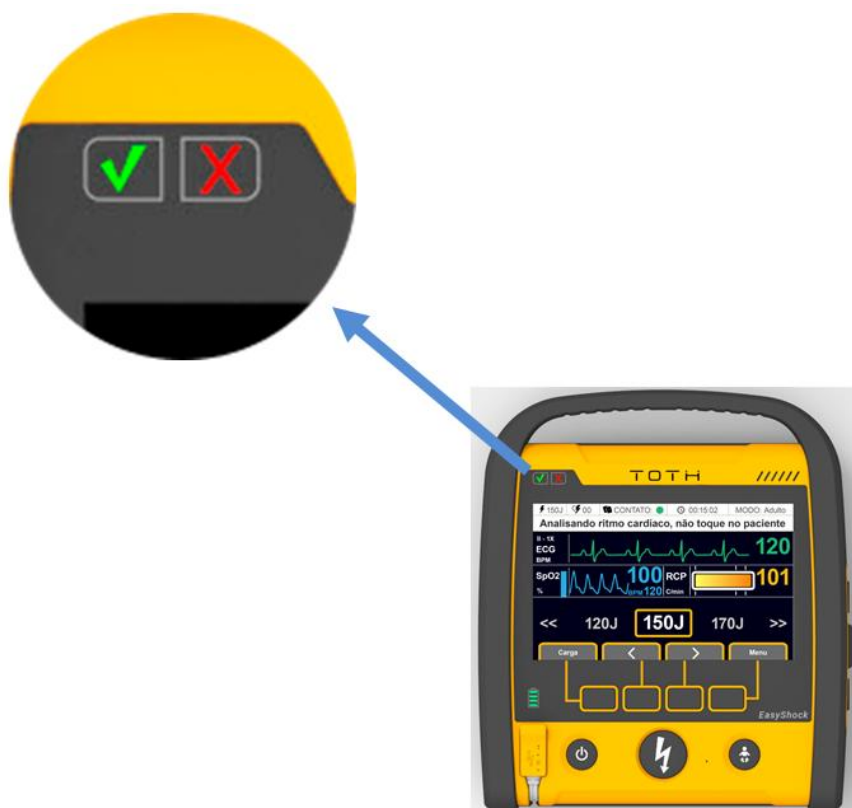

As rotinas de teste podem ter os seguintes resultados: APTO AO USO, APTO AO USO COM ERROS, INOPERANTE.

A tabela abaixo apresenta os resultados possíveis, como os indicadores de prontidão irão se comportar e também como a Informação dos Erros será apresentada em detalhes.

STATUS EASYSHOCK			INFORMAÇÃO ERROS
APTO AO USO	PISCA	APAGADO	Não apresenta
APTO AO USO COM ERROS	PISCA	PISCA	Apresenta informações dos erros identificados no Modo Administração
INOPERANTE	APAGADO	PISCA	Apresenta informações dos erros identificados no Modo Administração
SEM BATERIA / BATERIA DESCARREGADA	APAGADO	APAGADO	Não liga - Substituir a bateria
BATERIA INVALIDA	APAGADO	PISCA	Não liga - Substituir a bateria

Quando o EASYSHOCK apresentar um resultado de APTO AO USO COM ERROS, ele irá funcionar e o atendimento poderá ser realizado, mesmo com as restrições. Porém deve-se, o quanto antes, verificar as causas dos erros e executar as ações necessárias para corrigi-los.

Quando EASYSHOCK apresentar um resultado de INOPERANTE, ao ligá-lo, não será possível realizar o atendimento, e uma mensagem irá alertar que ele está inoperante. Deve-se imediatamente verificar as causas dos erros e executar as ações necessárias para corrigi-los, ou se necessário, entrar em contato com a TOTH LIFECARE ou Assistência Técnica Autorizada.

No EASYSHOCK com Display, para consultar as Informações de Erros que indicam as causas do EASYSHOCK estar APTO AO USO COM ERROS ou INOPERANTE, deve-se entrar no Modo Administração do EASYSHOCK. Para isso, ligue o EASYSHOCK, pressionando o botão Liga/Desliga. Logo após, desligue o EASYSHOCK, porém segurando o botão de Liga/Desliga por mais de 5 segundos:

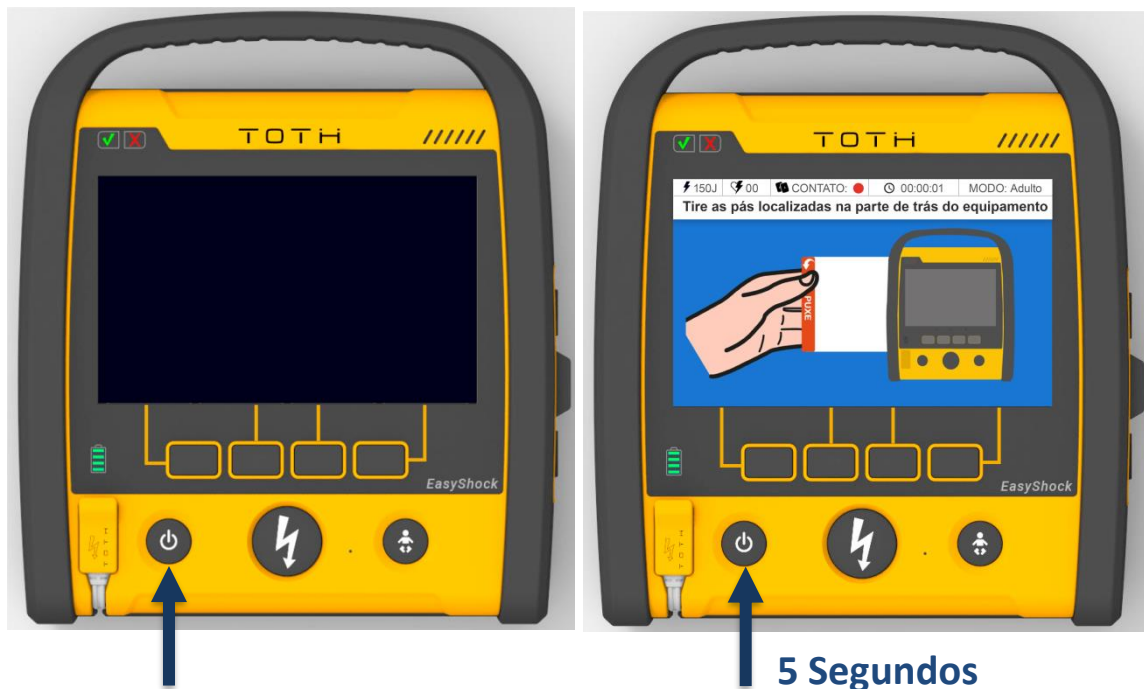

Ao entrar no Modo Administração, o EASYSHOCK irá apresentar o seu STATUS e a INFORMAÇÃO DE ERRO. Quando ele está APTO AO USO, nenhuma mensagem de INFORMAÇÃO DE ERRO é apresentada:



Quando ele está APTO AO USO COM ERROS, as mensagens que apontam a causa estão em amarelo na INFORMAÇÃO DE ERRO:



Quando ele está INOPERANTE, as mensagens que apontam a causa estão em vermelho na INFORMAÇÃO DE ERRO:



No EASYSHOCK sem Display, para consultar as Informações de Erros que indicam as causas do EASYSHOCK estar APTO AO USO COM ERROS ou INOPERANTE, deve-se entrar no Modo Administração do EASYSHOCK. Para isso, ligue o EASYSHOCK, pressionando o botão Liga/Desliga. Logo após, desligue o EASYSHOCK, porém segurando o botão de Liga/Desliga por mais de 5 segundos:

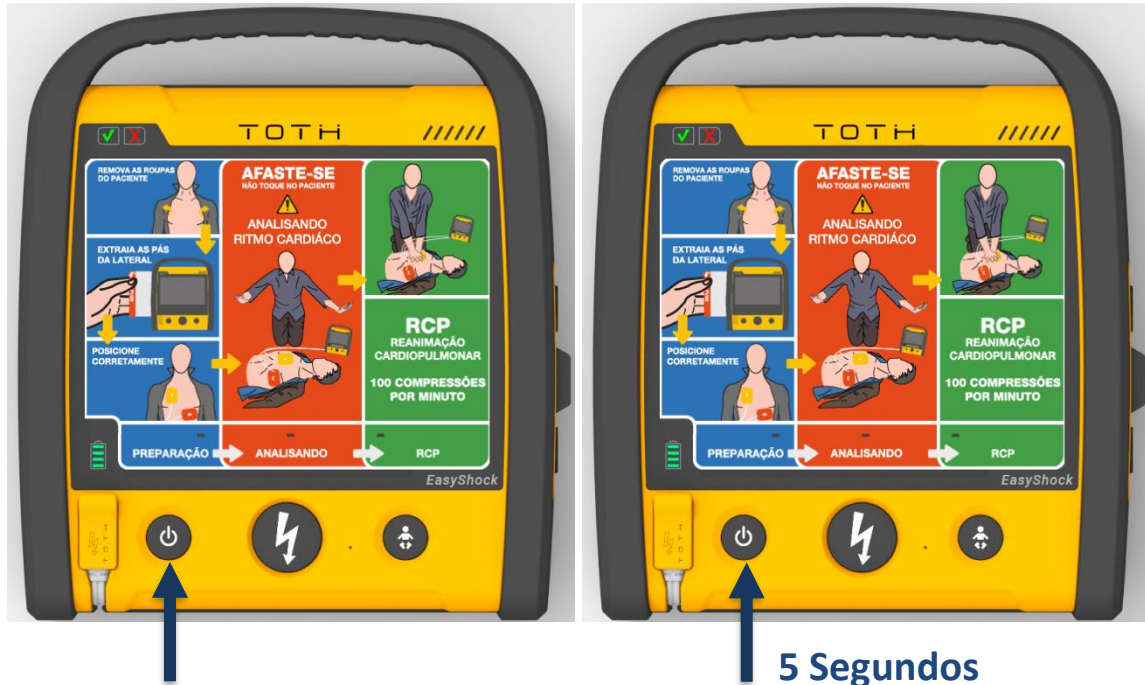

Ao entrar no Modo Administração, o EASYSHOCK sem DISPLAY irá apresentar o seu STATUS e a INFORMAÇÃO DE ERRO através de mensagens de áudio.

7.1.1 Eventos – Log Autoteste

O EASYSHOCK registra internamente na sua memória os resultados dos autotestes. É armazenada o resultado, data e hora dos :

- Testes Diários
- Testes Semanais
- Testes Mensais
- Teste de Usuário

No EASYSHOCK com display, para acessar os registros dos resultados dos testes, a partir do Modo Administrador, pressione o botão Eventos. Na tela seguinte, pressione o botão Log Autoteste:



A tela com os registros dos autotestes deverá aparecer. É possível navegar com as setas para visualizar registros mais antigos:

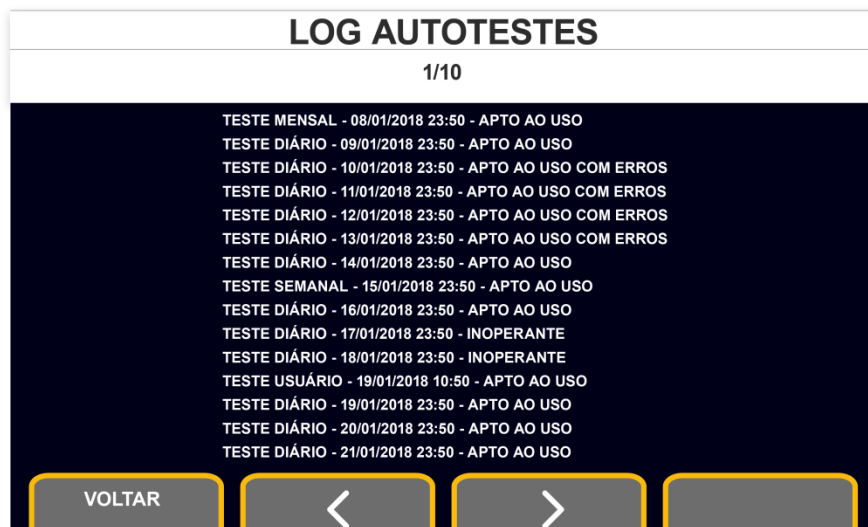

Os eventos de autoteste também podem ser visualizados através do Software PC EasyShockDATA. Consulte as Instruções de Uso do EasyShockDATA para maiores detalhes em como visualizar os eventos de autoteste no EasyShockDATA.

7.1.2 Autotestes realizados

As seguintes rotinas de teste automáticas (autotestes) são realizadas pelo EASYSHOCK:

Testes Diários:

- Teste do processador e memória do sistema de supervisão

- Teste dos Botões de Interface (se estão emperrados)
- Verificação da Bateria
 - a. Tensão da Bateria
 - b. Capacidade da Bateria
 - c. Se houve substituição da Bateria
- Teste de Verificação do Relógio

Testes Semanais:

- Teste do processador e memória do sistema de desfibrilação
- Teste do sistema de gerenciamento de áudio
- Teste de presença de Pás conectadas.
- Teste do Sistema de Aquisição de ECG

Testes Mensais:

- Teste do circuito de Desfibrilação
 - a. Verificação do circuito de carga
 - b. Capacidade de retenção do capacitor
 - c. Funcionamento do sistema de medição de impedância de paciente
 - d. Funcionamento do circuito de entrega de choque em descarga interna

7.1.3 Solução de Problemas – Apto ao Uso com Erros

As seguintes mensagens de INFORMAÇÃO DE ERRO podem acontecer quando EASYSHOCK está

APTO AO USO COM ERROS:

Mensagem	Possível Causa	Medida Recomendada
Pás Desconectadas	As pás não foram instaladas	Conecte as pás adesivas no conector das Pás na parte frontal do EASYSHOCK e posicione as Pás no compartimento traseiro
	O conector das Pás não está devidamente conectado ou não está encaixado completamente	Verifique se o encaixe do conector das Pás na parte frontal do EASYSHOCK está devidamente preso e inserido até o final.
	Falha nas pás	Substitua a pá adesiva
Acerte a data e a hora	O relógio do EASYSHOCK não foi	Realize a configuração da data e

	configurado	hora do EASYSHOCK
	Bateria foi substituída e o relógio foi zerado	Realize a configuração da data e hora do EASYSHOCK
Nova Bateria não inicializada	Bateria foi substituída e o procedimento de inicialização da nova bateria não foi realizado	Realize o procedimento de inicialização de bateria após tê-la instalada
Bateria Fraca	As baterias primárias estão com nível baixo	Substitua as baterias primárias o quanto antes
	A bateria recarregável está com nível baixo	Conecte o carregador a bateria recarregável
	O carregador da bateria recarregável não está conectado a rede elétrica, ou a rede elétrica está com falha	Verifique que o carregador está devidamente conectado a tomada e que a rede elétrica está funcional.
	O carregador está defeituoso e não consegue carregar a bateria recarregável	Substituir o carregador de bateria recarregável
Refazer teste bateria recarregável	O tempo estipulado para retestar a bateria recarregável foi ultrapassado	Realize o procedimento de teste bateria recarregável para estipular o desgaste
Bateria recarregável desgastada	O teste da bateria recarregável determinou que a bateria está desgastada	Substitua a bateria recarregável o quanto antes
Botões de operação emperrados	Algum botão de operação está sendo pressionado continuamente	Verifique se algo não está obstruindo a excursão do botão e realize sua desobstrução.
	Algum botão de operação está defeituoso	Retire o EASYSHOCK de uso e entre em contato com TOTH LIFECARE ou Assistência Técnica Autorizada
Sistema de áudio não funcional	Falha no teste do sistema de gerenciamento de áudio	Retire o EASYSHOCK de uso e entre em contato com TOTH LIFECARE ou Assistência Técnica Autorizada

No EASYSHOCK com display estas mensagens de INFORMAÇÃO DE ERRO serão apresentadas em forma de texto e no EASYSHOCK sem display através de mensagens de áudio.

7.1.4 **Solução de Problemas – INOPERANTE**

A seguintes mensagens de INFORMAÇÃO DE ERRO podem acontecer quando EASYSHOCK está INOPERANTE:

Mensagem de Erro	Possível Causa	Medida Recomendada
Bateria nível crítico	As baterias primárias estão com nível crítico	Substitua imediatamente as baterias primárias
	A bateria recarregável está com nível crítico	Conecte imediatamente o carregador a bateria recarregável
Erro Circuito entrega de choque 1	Falha no circuito de entrega de choque	Retire o EASYSHOCK de uso e entre em contato com TOTH LIFECARE ou Assistência Técnica Autorizada
Erro Circuito entrega de choque 2	Falha no teste descarga interna	Retire o EASYSHOCK de uso e entre em contato com TOTH LIFECARE ou Assistência Técnica Autorizada
Erro Capacitor 2	Falha no teste de retenção do capacitor	Retire o EASYSHOCK de uso e entre em contato com TOTH LIFECARE ou Assistência Técnica Autorizada
Erro Circuito Carga Capacitor	Falha no teste carga capacitor	Retire o EASYSHOCK de uso e entre em contato com TOTH LIFECARE ou Assistência Técnica Autorizada
Erro sistema de medição de impedância	Falha no teste que verifica o medidor de impedância	Retire o EASYSHOCK de uso e entre em contato com TOTH LIFECARE ou Assistência Técnica Autorizada
Erro processador e memória do sistema de desfibrilação	Falha no teste que verifica processador e memória do sistema de desfibrilação	Retire o EASYSHOCK de uso e entre em contato com TOTH LIFECARE ou Assistência Técnica Autorizada
Falha no botão de choque	Teste de Usuário apontou um erro no teste de Usuário	Retire o EASYSHOCK de uso e entre em contato com TOTH LIFECARE ou Assistência Técnica Autorizada
Falha no Sistema de Gerenciamento de ECG	Falha no teste que verifica o sistema de aquisição de ECG	Retire o EASYSHOCK de uso e entre em contato com TOTH LIFECARE ou Assistência Técnica Autorizada

No EASYSHOCK com display estas mensagens de INFORMAÇÃO DE ERRO serão apresentadas em forma de texto e no EASYSHOCK sem display através de mensagens de áudio.

7.1.5 Solução de Problemas - SEM BATERIA / BATERIA DESCARREGADA

Quando EASYSHOCK não estiver com nenhum dos Indicadores de Prontidão piscando ele pode estar sem bateria ou com bateria completamente descarregada. Neste caso deve-se imediatamente avaliar o EASYSHOCK.

7.1.5.1 Baterias primárias

Em caso de EASYSHOCK com baterias primárias, substitua imediatamente as baterias. Para detalhes em como substituir as baterias primárias, consulte a seção 8.2.1 **Substituindo o KIT DE BATERIAS PRIMÁRIAS EASYSHOCK**.

Verifique se os Indicadores de Prontidão começam a piscar após a troca, e caso sim, realize um Teste de Usuário (para maiores detalhes consulte a seção **7.2 Teste de Usuário**) e outros procedimentos, caso necessários, para garantir que o EASYSHOCK esteja APTO AO USO novamente.

Caso as baterias primárias forem substituídas por novas e os Indicadores de Prontidão continuarem ambos apagados, retire o EASYSHOCK de uso e entre em contato com TOTH LIFECARE ou Assistência Técnica Autorizada.

7.1.5.2 Bateria recarregável

Em caso de EASYSHOCK com bateria recarregável, conecte-o ao carregador de bateria (para maiores detalhes consulte a seção **8.3.1 Carregando a BATERIA RECARREGÁVEL LI-ION**). Verifique que o EASYSHOCK começa a carregar a bateria e que os Indicadores de Prontidão começam a piscar, e caso sim, realize um Teste de Usuário (para maiores detalhes consulte a seção **7.2 Teste de Usuário**) e outros procedimentos, caso necessários, para garantir que o EASYSHOCK esteja APTO AO USO novamente.

Caso os Indicadores de Prontidão não iniciem após conectar o carregador, substitua o carregador. Caso o carregador for substituído por um novo e o EASYSHOCK manter os Indicadores de Prontidão apagados, retire o EASYSHOCK de uso e entre em contato com TOTH LIFECARE ou Assistência Técnica Autorizada.

7.1.6 Solução de Problemas - BATERIA INVÁLIDA

O EASYSHOCK deve ser utilizado somente com baterias da TOTH LIFECARE. Utilizar outros tipos de bateria podem causar danos ao equipamento e/ou falha durante seu uso.

Caso o EASYSHOCK detecte que baterias não originais foram instaladas ele entrará no status BATERIA INVÁLIDA para evitar danos ou uso inadequado. Neste status o EASYSHOCK irá acender somente o indicador vermelho e não será possível ligá-lo.

Para corrigir esse erro, a bateria deve ser substituída. Em caso de EASYSHOCK que utiliza o KIT DE BATERIAS PRIMÁRIAS EASYSHOCK, substitua imediatamente as baterias. Para detalhes em como substituir as baterias primárias, consulte a seção 8.2.1 **Substituindo o KIT DE BATERIAS PRIMÁRIAS EASYSHOCK**.

Em caso de EASYSHOCK com bateria recarregável, retire o EASYSHOCK de uso e entre em contato com TOTH LIFECARE ou Assistência Técnica Autorizada para substituir a bateria.

**PERIGO**

Somente utilizar baterias que sejam fornecidas e homologadas pela TOTH LIFECARE. Não seguir esta recomendação pode acarretar danos no equipamento, no paciente, nos usuários e socorristas.

7.2 Teste de Usuário

O Teste de Usuário é uma rotina de teste que irá realizar todos os testes previstos no autoteste (testes diários, semanais e mensais) e, adicionalmente, irá realizar mais testes interagindo com o Usuário.

Recomenda-se realizar o Teste de Usuário após trocas de baterias, ao retirar da embalagem e colocá-lo para uso pela primeira vez, e também após cada uso.

No EASYSHOCK com Display, para realizar o Teste de Usuário deve-se entrar no Modo Administração do EASYSHOCK. Para isso, ligue o EASYSHOCK, pressionando o botão Liga/Desliga. Logo após, desligue o EASYSHOCK, porém segurando o botão de Liga/Desliga por mais de 5 segundos:

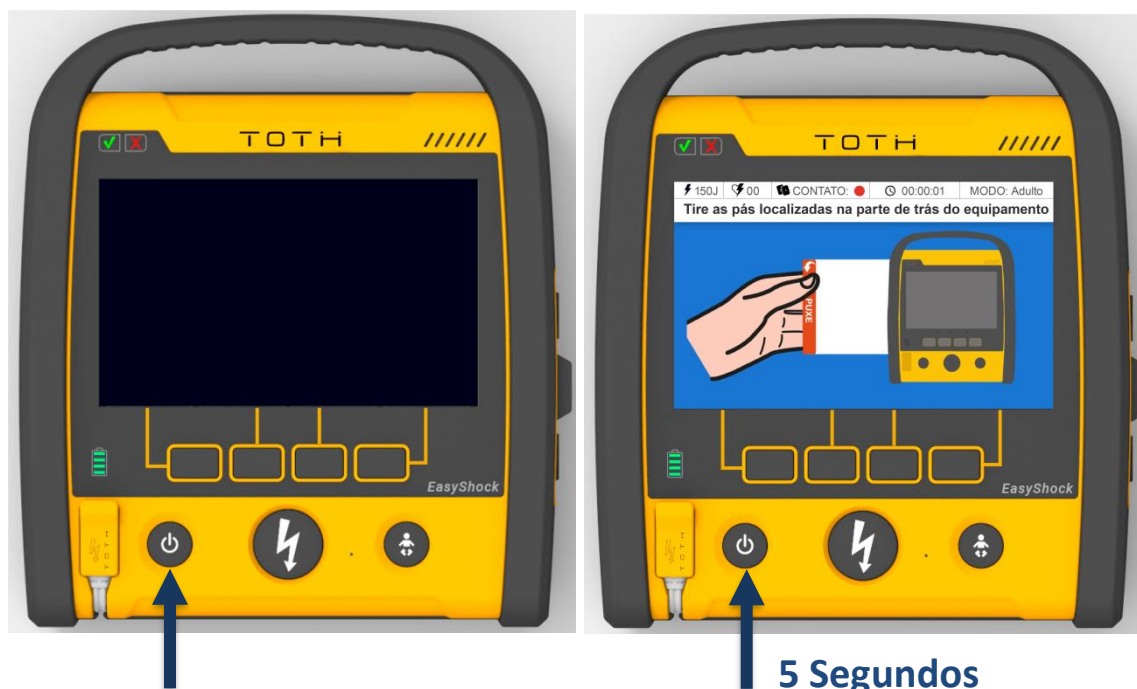

Na tela inicial do Modo Administrador, pressione o botão Teste de Usuário:



Quando a Tela de Teste de Usuário aparecer, começará o teste automaticamente. Os testes serão realizados um a um e o resultado é atualizado conforme o teste é finalizado. Quando solicitado, o Usuário deverá interagir com o equipamento:

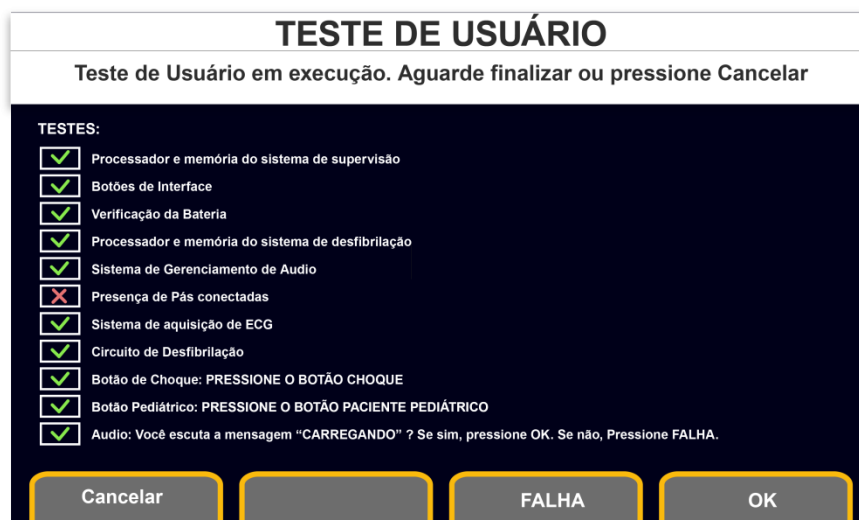

Ao final do Teste de Usuário, a tela voltará para Modo Administrador, onde o STATUS e INFORMAÇÃO DE ERRO serão atualizados de acordo com resultado o teste.

No EASYSHOCK sem Display, para realizar o Teste de Usuário deve-se entrar no Modo Administração do EASYSHOCK. Para isso, ligue o EASYSHOCK, pressionando o botão Liga/Desliga. Logo após, desligue o EASYSHOCK, porém segurando o botão de Liga/Desliga por mais de 5 segundos:



Ao entrar no Modo Administração, o EASYSHOCK sem DISPLAY irá apresentar o seu STATUS e a INFORMAÇÃO DE ERRO através de mensagens de áudio.

Na sequência, segure e pressione o botão de choque para iniciar o Teste de Usuário.

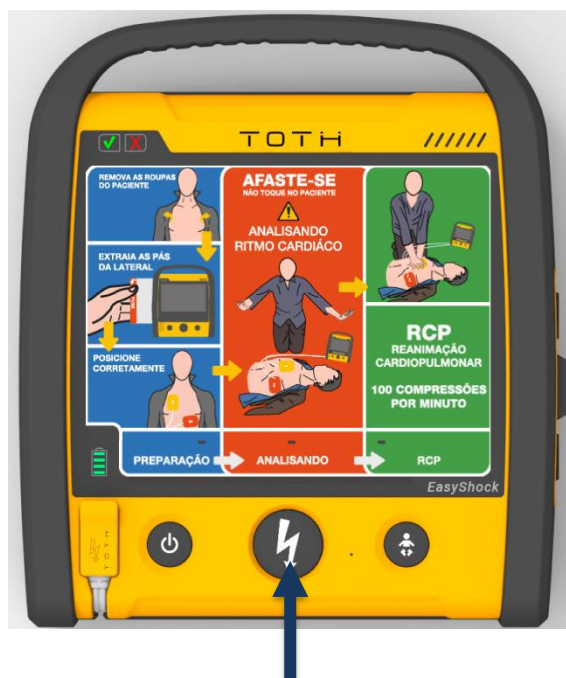

Os resultados dos testes e as instruções para interação com EASYSHOCK serão informados através das mensagens de áudio.

7.3 Inspeção e preparação após uso

Após o uso clínico do EASYSHOCK deve-se realizar a inspeção do EASYSHOCK e preparação para o próximo uso. Os usuários clínicos ou técnicos de manutenção após o uso devem:

- Realizar uma Inspeção Visual para assegurar que não existe dano físico, descolamento ou rachaduras nas superfícies do EASYSHOCK, nas teclas, conectores e acessórios
- Substitua a Pá Adesiva se ela foi utilizada, ou se a embalagem dela foi aberta ou se o prazo de validade da Pá expirou. Consultar **3.3 Instalação das Pás Adesivas** para detalhes em como instalar as Pás Adesivas
- Em caso de EASYSHOCK com bateria recarregável, recarregue sua bateria. Consultar a seção **8.3.1 Carregando a BATERIA RECARREGÁVEL LI-ION**
- Em caso de EASYSHOCK que utiliza o KIT DE BATERIAS PRIMÁRIAS EASYSHOCK, considere substituir por um KIT novo. Consultar a seção **8.2.1 Substituindo o KIT DE BATERIAS PRIMÁRIAS EASYSHOCK**
- Realize um Teste de Usuário para confirmar funcionamento do EASYSHOCK. Para mais detalhes, consulte a seção **7.2 Teste de Usuário**.



As Pás Adesivas são de uso único e obrigatoriamente devem ser substituídas por novas após o uso.



Não abra a embalagem antes do momento do uso. Após abrir a embalagem, o gel condutivo irá começar a secar e prejudica o contato. Caso a embalagem tenha sido aberta durante atendimento e não será utilizada prontamente, substitua as Pás por novas.



As Pás adesivas possuem prazo de validade. Verifique a validade das Pás na embalagem e substitua as Pás Adesivas se o prazo de validade expirou.

7.4 Inspeção e Manutenção preventiva

Recomenda-se que seja realizada uma inspeção do EASYSHOCK a cada 6 meses. Estes procedimentos devem ser realizados pelos técnicos responsáveis de manutenção da Instituição e deve-se assegurar as seguintes condições do equipamento:

- As superfícies do EASYSHOCK não apresentam manchas
- Não existe dano físico, descolamento ou rachaduras nas superfícies do EASYSHOCK, nas teclas, conectores e acessórios
- O cabo de força do carregador está íntegro, sem sinais de desgaste e com isolamento adequada
- Somente os acessórios especificados pela EASYSHOCK estão sendo aplicados
- Os ajustes do relógio e da data estão corretos.
- Está atendendo os ensaios de segurança elétrica (limites de corrente de fuga)
- Está entregando a terapia de desfibrilação em conformidade com as especificações da seção **11.4 Especificações da Terapia de Choque**
- O detector de ritmos está funcional
- Realizar procedimento de Limpeza (ver **7.6 Limpeza**)
- Verificar se os acessórios necessários estão equipados e se as Pás Adesivas estão conectadas
- Verificar o prazo de validade das pás adesivas

- Realizar o Teste de Usuário (consulte a seção **7.2 Teste de Usuário**)

7.5 Instruções de armazenagem e transporte



AVISO

Durante o transporte, manusear com cuidado. O equipamento incorpora circuitos eletrônicos microprocessados de precisão, requerendo cuidados especiais no seu manuseio e transporte. Evite submetê-lo a choques ou impactos excessivos durante estas operações.



AVISO

Durante o transporte, manusear com cuidado. O equipamento incorpora circuitos eletrônicos microprocessados de precisão, requerendo cuidados especiais no seu manuseio e transporte. Evite submetê-lo a choques ou impactos excessivos durante estas operações.



AVISO

Armazenar o equipamento em local limpo e seco. Evitar locais de armazenagem com temperatura excessiva, gases inflamáveis e exposição direta do equipamento à luz solar ou que possam sofrer vibrações excessivas.



ALERTA

A remoção prematura da embalagem no transporte e armazenamento pode causar danos irreversíveis ao equipamento.



ALERTA

Verificar a parte externa da embalagem para as condições de transporte, de armazenagem e empilhamento.

7.6 Limpeza

A limpeza do equipamento é fator primordial para sua manutenção e conservação. Sendo um equipamento de precisão, o EASYSHOCK necessita de cuidados de limpeza e manutenção

regulares, para garantir sua operação segura, sugerimos a prática da limpeza concorrente e da limpeza terminal.

7.6.1 **Limpeza concorrente**

- Realizada diariamente.
- Com pano úmido em água.
- Secagem.

7.6.2 **Limpeza terminal**

- Antes de guardar o equipamento ou transferi-lo para outro paciente.
- Limpá-lo com pano úmido com solução de água e sabão neutro.
- Após, passar pano umedecido apenas em água.
- Secagem.

7.6.3 **Limpeza dos Acessórios**

- Antes de guardar o acessório ou transferi-lo para outro paciente.
- Limpá-lo com pano úmido com solução de água e sabão neutro.
- Após, passar pano umedecido apenas em água.
- Secagem.



ALERTA

Tenha o máximo cuidado ao limpar o visor do aparelho, que é mais sensível a métodos ásperos de limpeza que os compartimentos externos.



ALERTA

Não permita que nenhum líquido entre no monitor e evite derramamentos sobre o equipamento durante a limpeza.



ALERTA

Não deixe que água ou soluções de limpeza entrem nos conectores. Limpe ao redor das entradas dos conectores, não sobre eles.



AVISO

Não utilizar outros solventes e secagem forçada para limpeza dos equipamentos e acessórios.



As pás adesivas são de uso único, portanto a reutilização da mesma pode afetar o desempenho e segurança do equipamento.

7.7 Descarte

Realize o descarte do EASYSHOCK de acordo com as normas locais para equipamentos que contenham componentes eletrônicos, em concordância com as legislações vigentes. Alternativamente, entre em contato com a TOTH LIFECARE ou Assistência Técnica autorizada para realização do descarte.

O EASYSHOCK a ser descartado deverá estar limpo e livre de contaminação de fluídos corporais e/ou outros contaminantes biológicos. Em caso de dúvida entrar em contato com a TOTH LIFECARE ou Assistência Técnica Autorizada.

8. BATERIAS

O EASYSHOCK tem duas opções de baterias, sendo uma recarregável com carregador AC/DC (BATERIA RECARREGÁVEL LI-ION + CARREGADOR DE BATERIA EASYSHOCK) ou bateria primária (KIT DE BATERIAS PRIMÁRIAS EASYSHOCK).

As baterias são essenciais para o funcionamento do EASYSHOCK, e a verificação periódica delas torna-se indispensável para o uso seguro e desempenho adequado do EASYSHOCK.

No EASYSHOCK equipado com baterias do tipo recarregável (BATERIA RECARREGÁVEL LI-ION), ele não irá operar quando estiver com carregador ligado e conectado a ele. Quando necessário colocar o EASYSHOCK em uso clínico, desconecte-o do carregador de baterias (CARREGADOR DE BATERIA EASYSHOCK).



O EASYSHOCK equipado com baterias do tipo recarregável (BATERIA RECARREGÁVEL LI-ION), não irá operar quando estiver com carregador ligado e conectado a ele. Ao colocar o EASYSHOCK em uso clínico, desconecte-o do carregador de baterias (CARREGADOR DE BATERIA EASYSHOCK).



Somente utilizar baterias que sejam fornecidas e homologadas pela TOTH LIFECARE. Não seguir esta recomendação pode acarretar danos no equipamento, no paciente, nos usuários e socorristas.

8.1 Indicador de status de bateria

O indicador de status de bateria representa a capacidade de carga da bateria instalada no EASYSHOCK. Ele irá indicar a capacidade tanto da bateria recarregável, quanto a bateria primária.

A visualização da capacidade de carga através do indicador de status de bateria está disponível quando o EASYSHOCK está ligado.

Alternativamente, para visualizar a capacidade de carga da bateria sem precisar ligar o EASYSHOCK, pode-se pressionar por alguns segundos o Botão de Entrega de Choque. Com ele desligado pressione e segure o Botão de Entrega de Choque por alguns segundos:



A capacidade da bateria será apresentada conforme no indicador de status será apresentado conforme abaixo, e quando a bateria estiver em nível crítico, somente a última barra estará piscando:

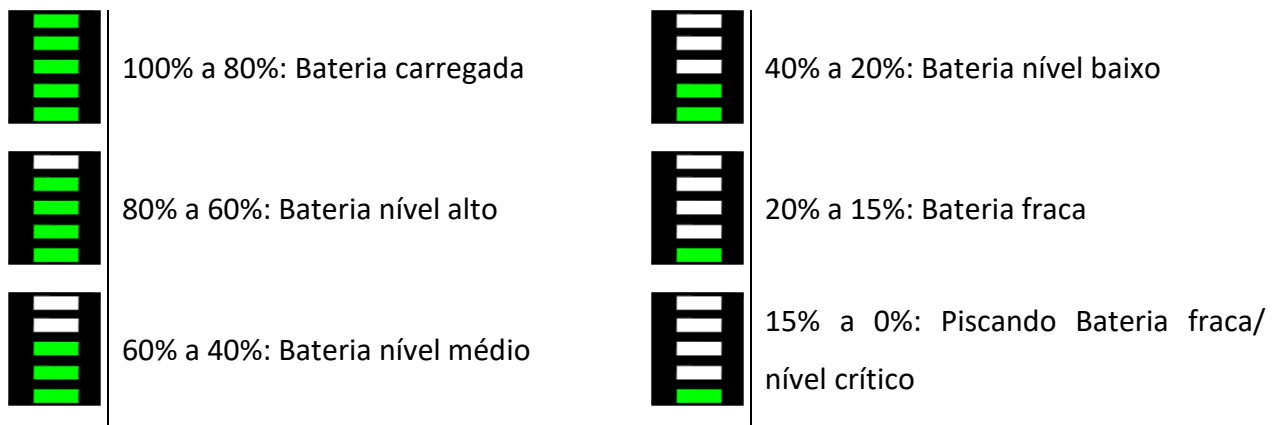

ALERTA

O EASYSHOCK equipado com baterias do tipo recarregável (BATERIA RECARREGÁVEL LI-ION), não irá operar quando estiver com carregador ligado e conectado a ele. Ao colocar o EASYSHOCK em uso clínico, desconecte-o do carregador de baterias (CARREGADOR DE BATERIA EASYSHOCK).

8.2 KIT DE BATERIAS PRIMÁRIAS EASYSHOCK

O KIT DE BATERIAS PRIMÁRIAS EASYSHOCK é uma bateria de Lítio e Dióxido de Manganês (Li-MnO₂) e ela é recomendada para ambientes onde a frequência de uso é baixa e esporádica. Esta tecnologia tem a característica de oferecer disponibilidade de carga mesmo após período longo de inatividade. Por outro lado, essa bateria não é recarregável, e ao fim da sua carga o Kit deve ser substituído.

8.2.1 Substituindo o KIT DE BATERIAS PRIMÁRIAS EASYSHOCK

As baterias primárias são baterias não recarregáveis e com capacidade de armazenamento por longos períodos e que podem ser instaladas e trocadas pelo Usuário.



ALERTA

Antes de instalar/trocar as baterias primárias, verifique se o EASYSHOCK está desligado e examine bem a bateria, veja se está dentro da data de validade adequada ou se não está violada ou danificada.



ALERTA

Ao instalar/trocar o KIT DE BATERIAS PRIMÁRIAS EASYSHOCK, siga as instruções deste manual. O conector possui polarização, não tente forçar uma conexão com conector invertido.



AVISO

Não é necessário ferramentas para abrir o compartimento das baterias primárias. A tampa do compartimento das baterias primárias é fixada com parafusos do tipo *thumbscrew*, que podem ser manuseados com a mão.



AVISO

Ao finalizar substituição do KIT DE BATERIAS PRIMÁRIAS EASYSHOCK, realize o TESTE DE USUÁRIO para garantir que a instalação foi adequada. Consulte **7.2 Teste de Usuário**.

O KIT DE BATERIAS PRIMÁRIAS EASYSHOCK fica instalado na parte traseira do EASYSHOCK, conectado ao cabo de alimentação do EASYSHOCK e fixado com parafusos de mão.

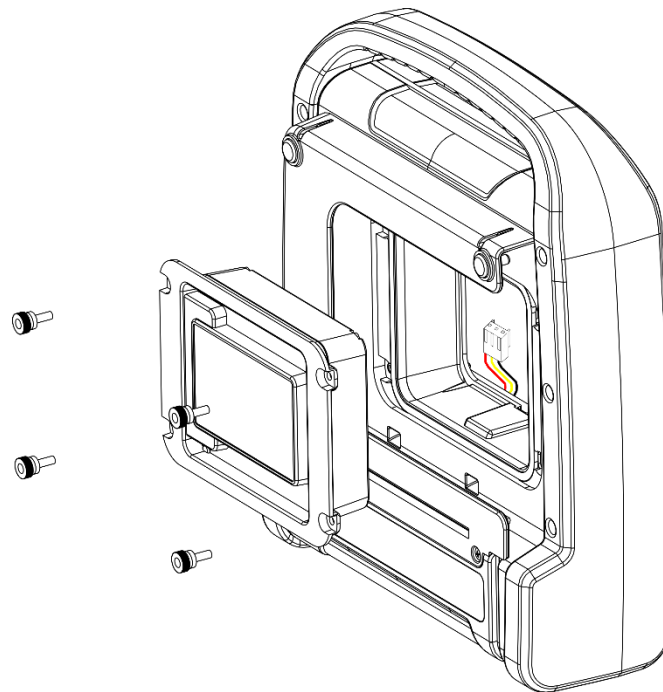

Para instalar o KIT DE BATERIAS PRIMÁRIAS EASYSHOCK, siga estes passos:

1. Desrosqueie com as mãos os quatro parafusos que se encontram na parte traseira do EASYSHOCK para retirar os parafusos e remova o KIT a ser substituído.
2. Desconecte o cabo de alimentação do EASYSHOCK do KIT a ser substituído e conecte o cabo de alimentação no KIT novo, conforme orientação da imagem abaixo. Certifique-se de que o conector do cabo é inserido até o final no KIT novo de modo a ficar travado.
3. Encaixe o KIT DE BATERIAS PRIMARIAS EASYSHOCK no EASYSHOCK. Posicione os 4 parafusos de mão e rosqueie todos os parafusos para fixar o KIT no compartimento.

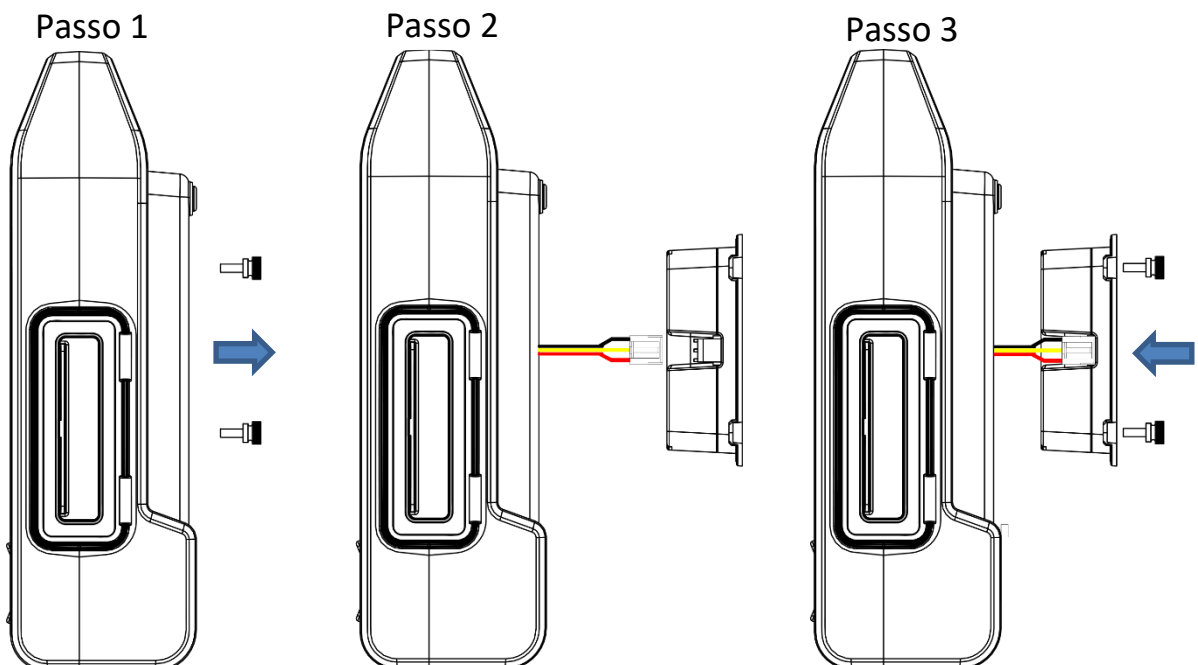

Ao finalizar a substituição do KIT DE BATERIAS PRIMÁRIAS EASYSHOCK, realize o TESTE DE USUÁRIO para garantir que a instalação foi adequada. Consulte **7.2 Teste de Usuário**.

8.3 BATERIA RECARREGÁVEL LI-ION

A bateria recarregável do EASYSHOCK vem posicionada dentro do equipamento, e somente pode ser removida/trocada pela TOTH LIFECARE ou Assistência Técnica Autorizada. O EASYSHOCK equipado com baterias do tipo recarregável (BATERIA RECARREGÁVEL LI-ION), somente deverá ser carregado utilizando o CARREGADOR DE BATERIA EASYSHOCK, fornecido pela TOTH LIFECARE. Deve-se manter uma rotina de verificação e carga das baterias recarregáveis, não devendo ficar um tempo elevado sem receber carga.

8.3.1 Carregando a BATERIA RECARREGÁVEL LI-ION

O EASYSHOCK não irá operar quando estiver sendo carregado, portanto sempre carregue a bateria do EASYSHOCK previamente ao seu uso.

Para carregar a bateria, siga as instruções:

1. Abra a tampa lateral dos conectores do EASYSHOCK
2. Conecte o CARREGADOR DE BATERIA EASYSHOCK a rede elétrica (Verifique que o LED do carregador acende)

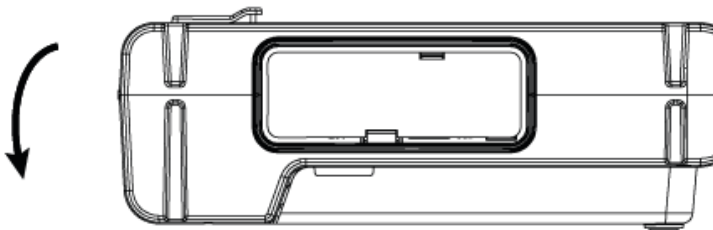

3. Conecte a outra extremidade do carregador a entrada de alimentação do EASYSHOCK

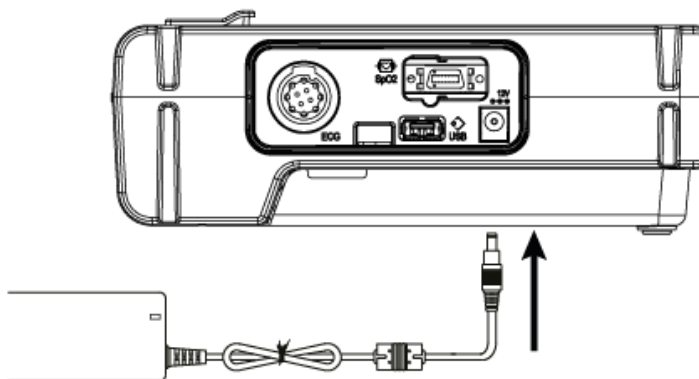

4. Ao conectar o CARREGADOR DE BATERIA EASYSHOCK, o indicador de status da bateria deverá começar a piscar e acender sequencialmente os LEDs indicadores, de acordo com

a carga atual da bateria:



5. Quando a bateria estiver totalmente carregada e com o CARREGADOR DE BATERIA EASYSHOCK conectado o indicador de status permanecerá todo ligado:

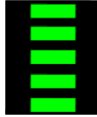

6. Quando a bateria estiver totalmente carregada, desconecte o CARREGADOR DE BATERIA EASYSHOCK



O EASYSHOCK equipado com baterias do tipo recarregável (BATERIA RECARREGÁVEL LI-ION), não irá operar quando estiver com carregador ligado e conectado a ele. Ao colocar o EASYSHOCK em uso clínico, desconecte-o do carregador de baterias (CARREGADOR DE BATERIA EASYSHOCK).



O EASYSHOCK equipado com baterias do tipo recarregável (BATERIA RECARREGÁVEL LI-ION), somente deverá ser carregado utilizando o CARREGADOR DE BATERIA EASYSHOCK, fornecido pela TOTH LIFECARE.

8.3.2 **Considerações sobre BATERIA RECARREGÁVEL LI-ION**

A bateria recarregável do EASYSHOCK vem posicionada dentro do equipamento, e somente pode ser removida/trocada pela TOTH LIFECARE ou Assistência Técnica Autorizada. Baterias de Íon de Lítio possuem uma característica de alta densidade de energia e portanto, armazenam grande quantidade de energia em pequenos volumes. Elas devem ser manuseadas com cuidado quando estiver usando ou testando a bateria. Não devem ser derrubadas, furadas, desmontadas, expostas a altas temperaturas ou curto circuitadas. Isso pode acarretar em danos com potencial de lesões.

O não seguimento das recomendações deste guia poderá acarretar danos que irão limitar ou comprometer o seu desempenho e capacidade.

Se o EASYSHOCK instalado com BATERIA RECARREGÁVEL LI-ION não for carregado por um longo intervalo de tempo a bateria deverá ser recarregada completamente. O intervalo máximo entre recargas deve ser:

- 2 meses para BATERIA RECARREGÁVEL LI-ION 2600mAh
- 4 meses para BATERIA RECARREGÁVEL LI-ION 5200mAh

O EASYSHOCK instalado com BATERIA RECARREGÁVEL LI-ION também pode ser mantido conectado ao carregador quando não estiver em uso clínico para manter a carga completa.

A bateria recarregável do EASYSHOCK deverá ser substituída:



ALERTA

- Quando apresentar sinais de desgaste
 - Quando apresentar autonomia diminuída
 - Sinais de mau funcionamento como interrupção brusca do funcionamento do equipamento
-

8.4 Como descartar as baterias primárias

As baterias devem ser descartadas em local apropriado onde não afetem o meio ambiente. Descarte as baterias de acordo com os regulamentos locais.

Alternativamente, entre em contato com a TOTH LIFECARE ou Assistência Técnica autorizada para realização do descarte.

Os materiais a serem descartados deverão estar limpos e livres de contaminação de fluídos corporais e/ou outros contaminantes biológicos. Em caso de dúvida entrar em contato com a TOTH LIFECARE ou Assistência Técnica Autorizada.



ALERTA

Não desmonte, fure ou incinere as baterias. Cuidado para não colocar os terminais da bateria em curto, o que pode resultar em perigo de fogo.



ALERTA

Cuidado ao manusear, usar e testar as baterias. Não se deve provocar curto-circuito, amassar, derrubar, mutilar, perfurar, inverter a polaridade, expor a altas temperaturas nem desmontar a bateria.

9. CONFIGURAÇÕES

Através das configurações do EASYSHOCK é possível customizar seus parâmetros para melhor adequar o EASYSHOCK de acordo o ambiente de Uso a ser utilizado e também permite customizar o protocolo de atendimento de acordo com as diretrizes da Instituição a utilizá-lo.

As configurações dos parâmetros de operação do EASYSHOCK podem ser realizados através do Modo Administrador (somente EASYSHOCK com display) ou através do Software para PC EasyShockDATA. Consulte as Instruções de Uso do EasyShockDATA para maiores detalhes em como configurar o EASYSHOCK utilizando o software EasyShockDATA.



Para configurar o EASYSHOCK com Display através do Modo Administrador, deve-se entrar no Modo Administração. Para isso, ligue o EASYSHOCK, pressionando o botão Liga/Desliga. Logo após, desligue o EASYSHOCK, porém segurando o botão de Liga/Desliga por mais de 5 segundos:

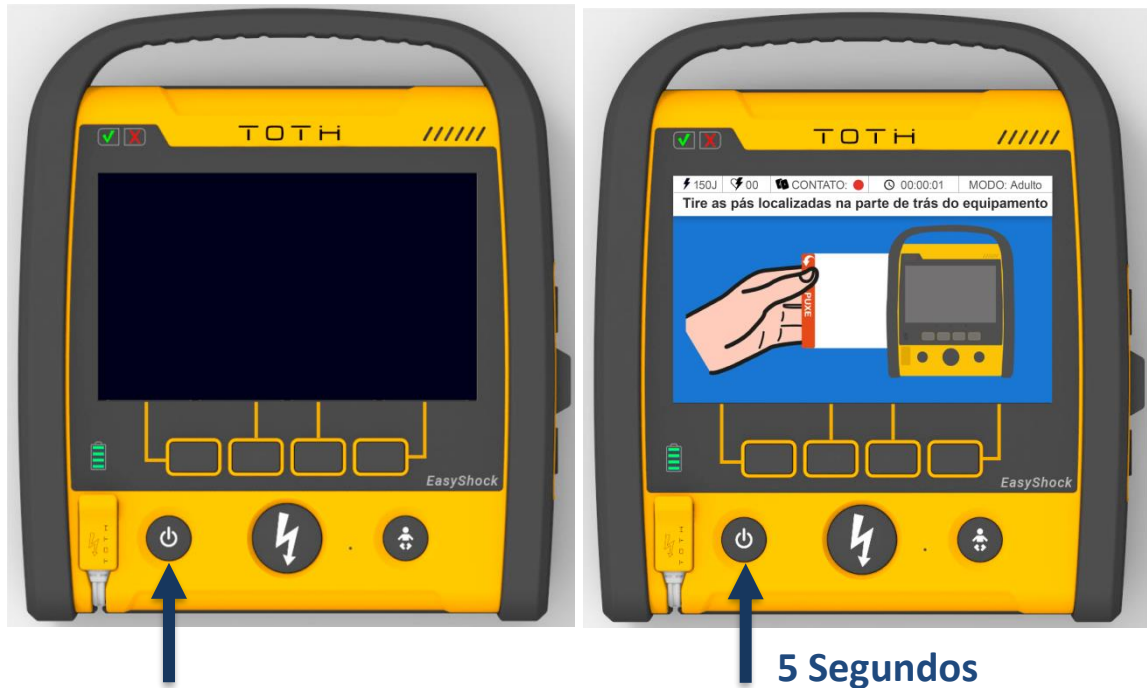

Na tela do Modo Administrador, pressione o botão Config:

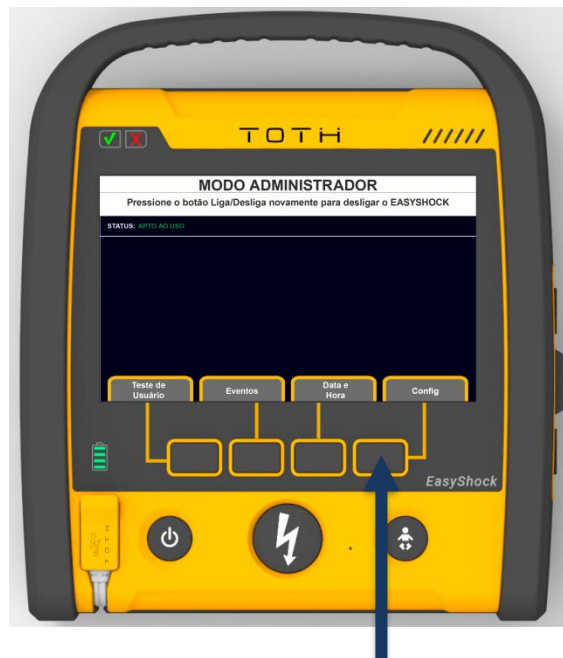

Deverá aparecer a tela para entrar com a senha de acesso as configurações. A senha para acesso é 2796. Ao entrar com a senha correta a primeira tela das Configurações aparecerá:

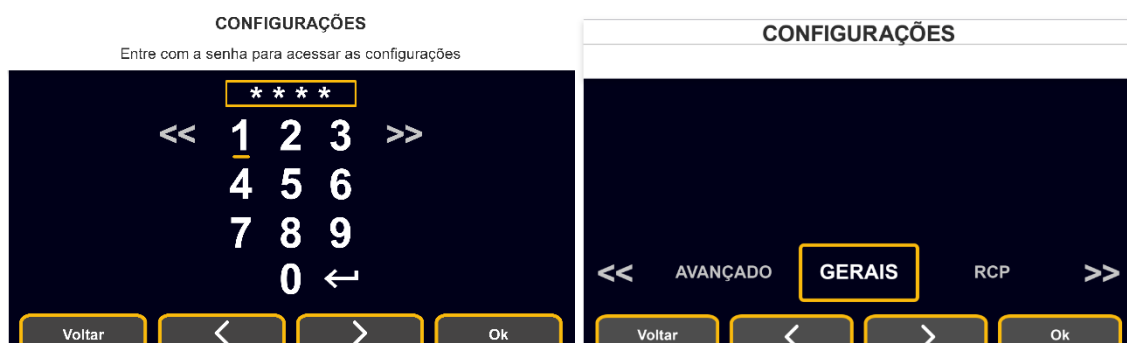

Utilize as setas para navegar e os botões OK para confirmar e Voltar para retroceder:



9.1 Configurações Gerais

As Configurações Gerais permitem configurar parâmetros gerais de operação e o modo de inicialização do EASYSHOCK.



ALERTA

Configure o Modo de Inicialização de acordo com o ambiente de uso que o EASYSHOCK será utilizado. Somente configure o Modo de Inicialização para **Avançado** se o EASYSHOCK for operado por socorristas ou profissionais capacitados em ACLS e que tenham sido treinados para o Uso do equipamento.



ALERTA

Se o EASYSHOCK será instalado e disponibilizado em ambiente público, com possível uso socorrista somente treinado em BLS, mantenha a configuração Modo de Inicialização para **Automático**.

PARÂMETRO	DESCRIÇÃO	CONFIGURAÇÃO	PRÉ CONFIGURAÇÃO
Volume	Volume das mensagens, instruções de voz e demais sons emitidos pelo alto-falante	1 a 5 ; (incremento:1)	5
Gravação de Áudio	Habilita a gravação do áudio ambiente	Desligado; Ligado	Desligado
Acesso ao Modo Avançado / Monitoração*	Permite Usuário sair do Modo Automático para o Modo Avançado / Monitoração. Habilita o botão AVANÇADO na tela do Modo Automático, que quando pressionado altera o modo de uso.	Desligado, Ligado	Desligado
Acesso ao Modo Automático*	Permite Usuário sair do Modo Avançado / Monitoração e entrar no Modo Automático. Irá habilitar ou desabilitar a opção "DEA"	Desligado; Ligado	Ligado

	no Menu do Modo Avançado		
Modo de Inicialização*	Determina se o EASYSHOCK irá inicializar no Modo Automático ou no Modo Avançado / Monitoração	Automático; Avançado	Automático
Verificação de Paciente Pediátrico	Habilita ou desabilita tela inicial no Modo Automático para Usuário verificar se o Paciente é Pediátrico	Ligado; Desligado	Desligado
Idioma	Permite trocar Idioma	Português ; Inglês	Português
Autotestes Diários	Habilita ou desabilita os autotestes diários	Ligado; Desligado	Desligado
Autotestes Semanais	Habilita ou desabilita os autotestes semanais	Ligado; Desligado	Desligado
Autotestes Mensais	Habilita ou desabilita os autotestes mensais	Ligado; Desligado	Desligado

* Disponível somente no EASYSHOCK com Display

9.2 Configurações Protocolo de RCP

As Configurações de Protocolo de RCP permitem customizar o Modo Automático e protocolo de atendimento de RCP do EASYSHOCK de acordo com as diretrizes de RCP da Instituição.

PARÂMETRO	DESCRIÇÃO	CONFIGURAÇÃO	PRÉ CONFIGURAÇÃO
Metrônomo	Durante o período de RCP, ativa um metrônomo, com a frequência de 100 tons/minutos, para auxiliar na massagem cardíaca. (Somente se não estiver com acessório FEEDBACK DE RCP)	Desligado; Ligado	Ligado
Botão Reanálise*	Botão que interrompe o período de RCP, prontamente reiniciando uma análise de ritmo cardíaco	Desligado; Ligado	Ligado
RCP Antes de Choque	Inicia um período de RCP mais curto, logo após a análise de ritmo cardíaco e durante a carga do capacitor.	Desligado, 15 segundos, 30 segundos	Desligado
Iniciar com RCP	Inicia o protocolo com um período de RCP.	Desligado, 15 segundos, 30 segundos	Desligado
Duração de RCP (Adulto)	Duração do período de RCP para paciente Adulto	30; 60; 90; 120; 150; 180 (segundos)	120 segundos
Duração de RCP (Ped)	Duração do período de RCP para paciente Pediátrico	30; 60; 90; 120; 150; 180 (segundos)	120 segundos
Choques em Sequência	Define o número de choque em sequência a serem entregues antes de iniciar um período de RCP	1; 2; 3	1

Energia 1° choque (Adulto)	Energia a ser entregue no primeiro choque para pacientes adultos	130; 150; 170; 200 (Joules)	150 Joules
Energia 2° choque (Adulto)	Energia a ser entregue no segundo choque para pacientes adultos (Deve ser maior ou igual que a Energia 1° choque)	130; 150; 170; 200 (Joules)	170 Joules
Energia 3° choque (Adulto)	Energia a ser entregue no terceiro choque para pacientes adultos (Deve ser maior ou igual que a Energia 2° choque)	130; 150; 170; 200 (Joules)	200 Joules
Energia 1° choque (Ped)	Energia a ser entregue no primeiro choque para pacientes pediátricos	30; 50; 70; 100 (Joules)	50 Joules
Energia 2° choque (Ped)	Energia a ser entregue no segundo choque para pacientes pediátricos (Deve ser maior ou igual que a Energia 1° choque)	30; 50; 70; 100 (Joules)	50 Joules
Energia 3° choque (Ped)	Energia a ser entregue no terceiro choque para pacientes pediátricos (Deve ser maior ou igual que a Energia 2° choque)	30; 50; 70; 100 (Joules)	50 Joules
Curva ECG*	Habilita ou desabilita a visualização de curva de ECG no Modo Automático	Desligado ; Ligado	Ligado

*Disponível somente no EASYSHOCK com Display

9.3 Configurações Modo Avançado

As Configurações do Modo Avançado permitem configurar os parâmetros de atendimento no Modo Avançado.

PARÂMETRO	DESCRIÇÃO	CONFIGURAÇÃO	PRÉ CONFIGURAÇÃO
Energias Disponíveis (Adulto)*	Define quais as opções de energia estão disponíveis no Modo Avançado, para pacientes adultos. A opção completa disponibiliza todas as opções de seleção de energia disponíveis.	Completa; [100J 130J 150J 170J 200J] ; [20J 30J 50J 70J 100J 130J 150J 170J 200J]	[100J 130J 150J 170J 200J]
Energias Disponíveis (Ped)*	Define quais as opções de energia estão disponíveis no Modo Avançado, para pacientes pediátricos. A opção completa disponibiliza todas as opções de seleção de energia disponíveis até 100J.	Completa; [20J 30J 50J 70J 100J] ; [10J 20J 30J 50J 70J]	[20J 30J 50J 70J 100J]
Botão Acesso Rápido*	Define se o botão de acesso rápido do Modo Avançado (botão esquerdo) será utilizado para a opção Carga (que irá carregar prontamente) ou opção Analisar (que irá realizar uma análise de ritmo cardíaco e somente irá carregar se detectar um ritmo chocável)	Carga ; Analisar	Carga

Choque Sincronizado*	Habilita ou desabilita a opção de realizar choque sincronizado. Irá habilitar ou desabilitar a opção "SINC" no Menu do Modo Avançado	Desligado ; Ligado	Ligado
Energia Pré-configurada (Adulto)*	Energia pré-configurada no Modo Avançado ao iniciar o EASYSHOCK, para pacientes adultos	150 ; 170 ; 200 (Joules)	150 Joules
Energia Pré-configurada (Ped)*	Energia pré-configurada no Modo Avançado ao iniciar o EASYSHOCK, para pacientes pediátricos	30 ; 50 ; 70 (Joules)	50 Joules

*Disponível somente no EASYSHOCK com Display

9.4 Configuração de Data e Hora

No EASYSHOCK com display, para configurar a data e hora, a partir do Modo Administrador, pressione o botão Data e Hora.



Na sequência deverão aparecer as configurações de data e hora. Utilize as setas para navegar e os botões OK para confirmar e Voltar para retroceder:



Para configurar a Data e Hora do EASYSHOCK utilizando o software EasyShockDATA, consulte as Instruções de Uso do EasyShockDATA.

10. DADOS, EVENTOS e LOGs

O EASYSHOCK registra os dados e eventos dos atendimentos realizados e dos autotestes executados pelo EASYSHOCK.

No EASYSHOCK com display é possível visualizar os atendimentos registrados, e os resultados dos autotestes acessando o Modo Administrador. Para acessar os dados completos (eventos e a curva de ECG dos atendimentos e resultado dos testes individuais dos autotestes) é necessário utilizar o Software para PC EasyShockData:

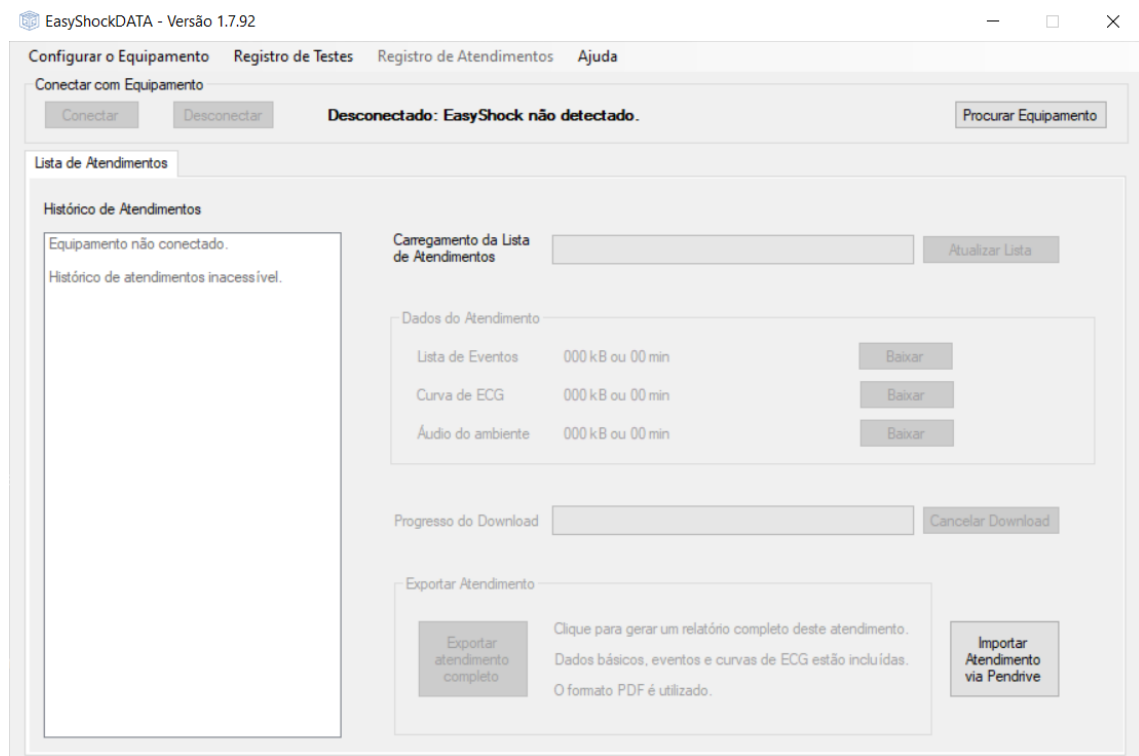

Consulte as Instruções de Uso do EasyShockDATA para maiores detalhes em como visualizar os eventos e curvas dos atendimentos e os resultados dos testes individuais dos autotestes, no software EASYSHOCKDATA.

10.1 Dados de Atendimento

Os atendimentos recebem identificadores baseados em um índice incremental e na data e hora que o atendimento iniciou. Cada atendimento será composto por uma quantidade de eventos e a curva de ECG capturada durante todo atendimento (caso gravação de áudio ambiente estiver habilitado, também irá gravar durante todo atendimento). Os seguintes eventos são registrados durante o atendimento:

- Liga/Desliga
- Início no Modo Automático
- Início no Modo Avançado
- Modo Avançado para Modo Automático
- Modo Automático para Modo Avançado
- Pás Adesivas Adultas Conectadas
- Pás Adesivas Pediátricas Conectadas
- Pás Desconectadas
- Modo Adulto selecionado
- Modo Pediátrico selecionado (Por Pás Adesivas Pediátricas)
- Modo Pediátrico selecionado (Pelo botão Pediátrico)
- Contato Bom
- Contato Ruim
- Início de análise de ritmo
- Fim da análise de ritmo
- Choque indicado
- Choque não indicado
- Choque aplicado
 - a. Energia efetiva entregue
 - b. Impedância do paciente
 - c. Impedância fora da faixa
- Carregando
- Choque cancelado
 - a. Pelo Usuário
 - b. Após 30 segundos
 - c. Contato Ruim das Pás
 - d. Pás Desconectadas
- Níveis da Bateria

- a. 80%
- b. 60%
- c. 40%
- d. 20%
- e. 15%
- f. 0%

- Oximetria em uso
- ECG por Cabo Paciente em Uso
- Feedback de RCP em Uso
- Botão reanálise
- Botão Análise de ritmo
- Energia selecionada
- Sincronismo ligado
- Sincronismo desligado
- Choque sincronizado entregue

Para visualizar os atendimentos no EASYSHOCK com display, deve-se entrar no Modo Administração. Para isso, ligue o EASYSHOCK, pressionando o botão Liga/Desliga. Logo após, desligue o EASYSHOCK, porém segurando o botão de Liga/Desliga por mais de 5 segundos:

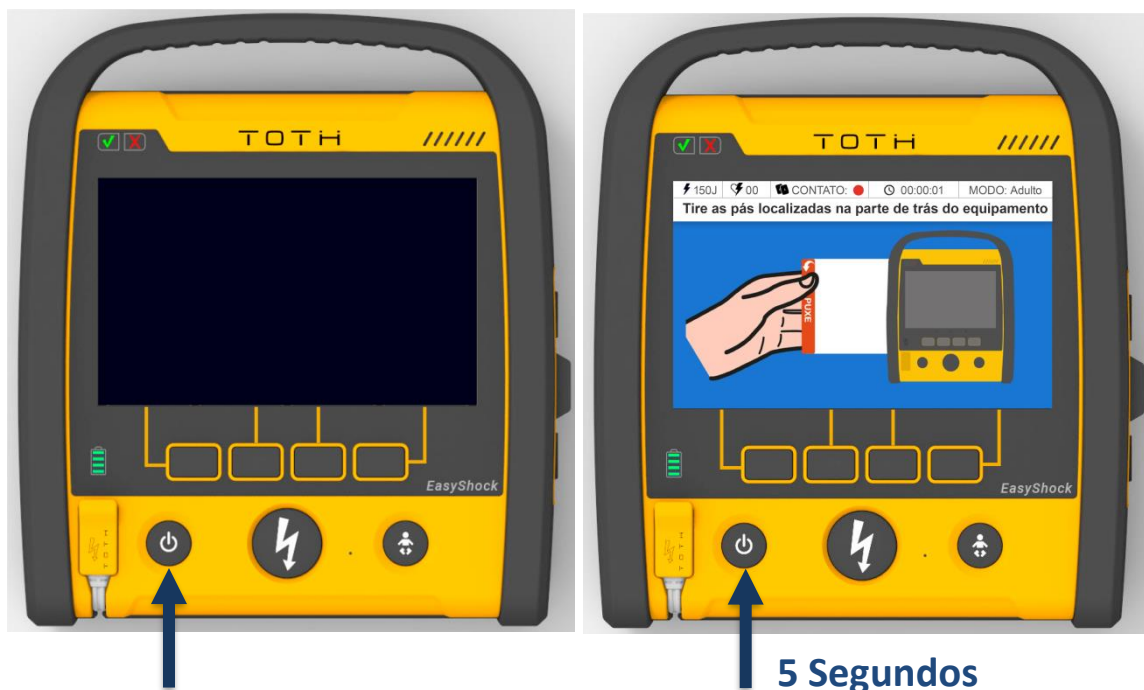

Na tela do Modo Administrador pressione o botão Eventos. Na tela seguinte, pressione o botão Atendimentos:



A tela com os atendimentos deverá aparecer. É possível navegar com as setas para visualizar atendimentos mais antigos:



10.2 Transferência via Pendrive

A função de transferência de Pendrive permite que seja exportado os dados de atendimento e os logs de autoteste. Para acessar os dados completos (eventos e a curva de ECG dos atendimentos e resultado dos testes individuais dos autotestes), transmitidos para o Pendrive, é necessário utilizar o Software para PC EasyShockData.

Para transmitir os dados, primeiramente conecte um Pendrive ao conector de USB EASYSHOCK:

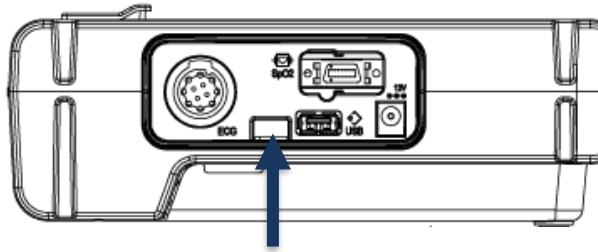

Na sequência deve-se entrar no Modo Administração. No EASYSHOCK com display ligue o EASYSHOCK, pressionando o botão Liga/Desliga. Logo após, desligue o EASYSHOCK, porém segurando o botão de Liga/Desliga por mais de 5 segundos:

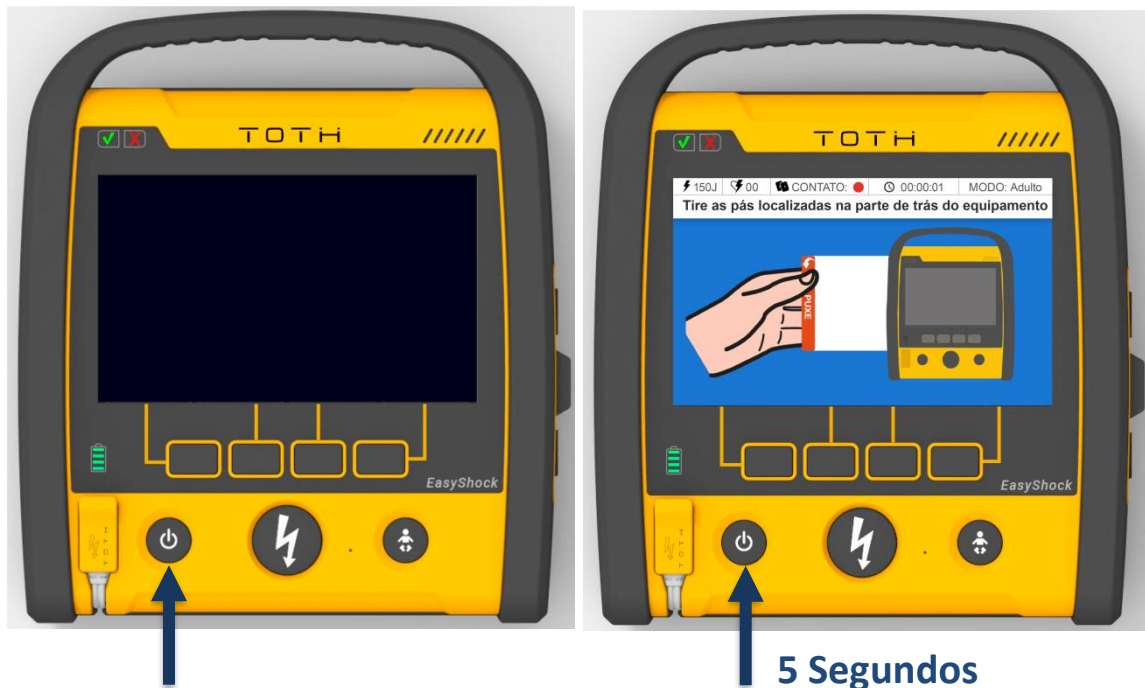

Na tela do Modo Administrador pressione o botão Eventos. Na tela seguinte, pressione o botão Transferir Pendrive:



Após, aguarde enquanto o equipamento exporta os dados. Remova a memória flash USB após os dados terem sido exportados.

No EASYSHOCK sem Display, para transferir os eventos para PenDrive acesse o Modo Administrador. Para isso, ligue o EASYSHOCK, pressionando o botão Liga/Desliga. Logo após, desligue o EASYSHOCK, porém segurando o botão de Liga/Desliga por mais de 5 segundos:



Ao entrar no Modo Administração, o EASYSHOCK sem DISPLAY irá apresentar o seu STATUS e a INFORMAÇÃO DE ERRO através de mensagens de áudio. Aguarde as mensagens de audio e após pressione o botão choque para gravar eventos.

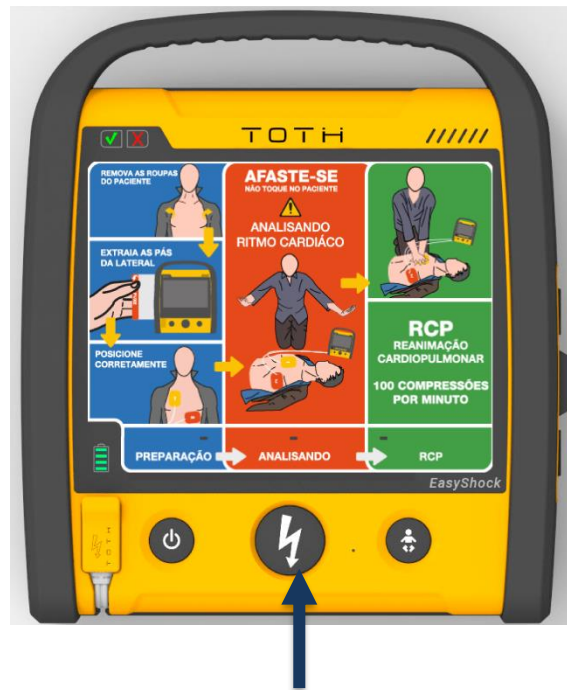

Após, aguarde enquanto o equipamento exporta os dados. Remova a memória flash USB após os dados terem sido exportados.



Não remova a memória flash USB até que o equipamento termine de transferir os dados.

AVISO

10.3 Transferência via Cabo USB/Pendrive Bluetooth para PC

Através de uma conexão através da porta USB do EASYSHOCK com um computador é possível que seja exportado os dados de atendimento e os logs de autoteste. Para acessar os dados completos (eventos e a curva de ECG dos atendimentos e resultado dos testes individuais dos autotestes), transmitidos via cabo USB, é necessário utilizar o Software para PC EasyShockData. A conexão do porta USB com o computador pode ser feita através de um cabo USB ou através de um Pendrive Bluetooth para conexão sem fio.

Para transmitir os dados, primeiramente conecte um dos lados do cabo USB (conector macho em ambos os lados) ao conector de USB EASYSHOCK e outro lado uma entrada USB de um PC:

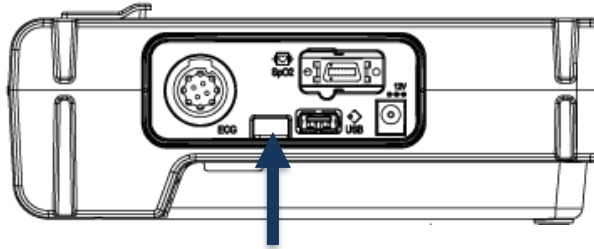

Na sequência deve-se entrar no Modo Administração. Para isso, ligue o EASYSHOCK, pressionando o botão Liga/Desliga. Logo após, desligue o EASYSHOCK, porém segurando o botão de Liga/Desliga por mais de 5 segundos (esta ação é possível tanto para o EASYSHOCK sem display quanto para o EASYSHOCK com display):

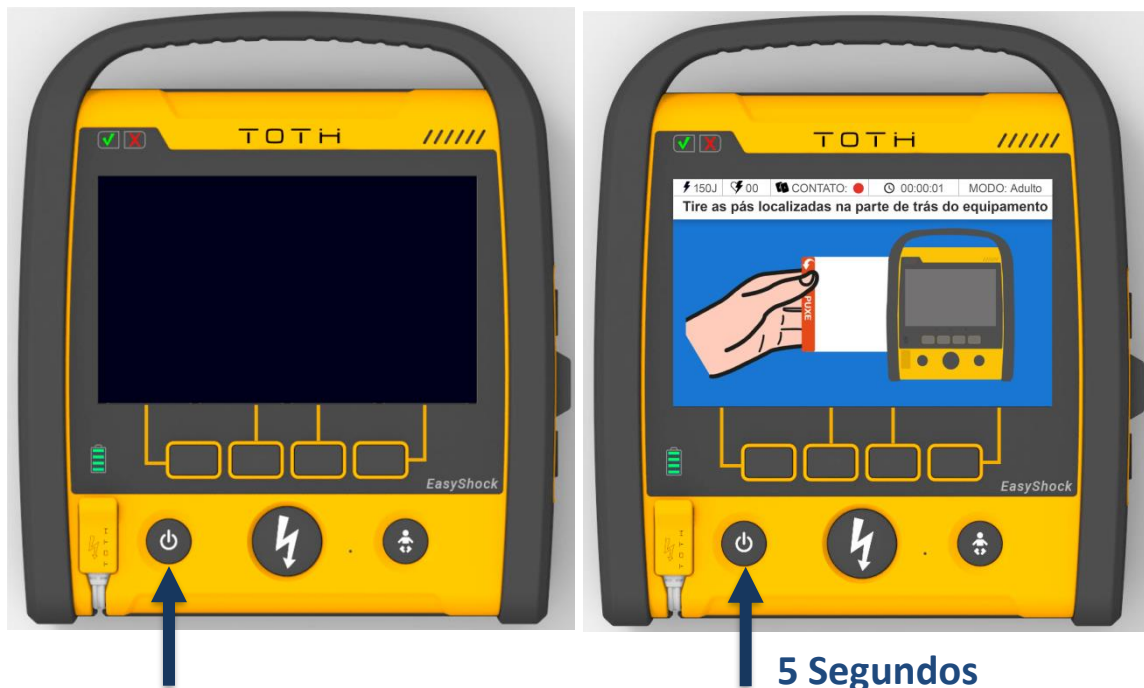

Primeiramente o EASYSHOCK irá indicar que está no Modo Administrador ao emitir a mensagem “Modo Administrador”. Aguarde por alguns segundos e o EASYSHOCK automaticamente irá detectar o computador e irá emitir a mensagem “Modo Computador”.

A partir deste momento, é possível utilizar o EasyShockDATA para consultar e extrair os dados de atendimento e logs de teste do EASYSHOCK.

11. ESPECIFICAÇÕES

11.1 Características gerais

CARACTERÍSTICAS GERAIS (sem display LCD)	
Dimensão	A: 254 mm L: 222 mm P: 76 mm
Peso	1,5 kg
Indicadores de Prontidão de Uso	1x LED Vermelho 1 x LED Verde
Indicador de Bateria	Bargraph 5 LEDs
Indicadores Modo Automático	3x LEDs (Preparando, Analisando, RCP)
Botões	Botão Liga/Desliga Botão Entrega de Choque Botão Paciente Pediátrico
Alto-Falante	Mensagens de instrução Tons de alerta Metrônomo RCP (100 batidas/min)
Registro e Visualização de Eventos	SDCard de 8GB, expansível até 16GB Registro de Atendimentos (Eventos e Curva) Registro de Autotestes (Visualização - Software PC EasyShockDATA) Transferência via cabo USB, Pendrive e Pendrive Bluetooth (sem fio)
Vida Útil Esperada	7 anos

CARACTERÍSTICAS GERAIS (com display LCD)	
Dimensão	A: 254 mm L: 222 mm P: 76 mm
Peso	1,6 kg
Indicadores de Prontidão de Uso	1x LED Vermelho 1 x LED Verde

11 ESPECIFICAÇÕES

Indicador de Bateria	Bargraph 5 LEDs
Tipo Display	LCD TFT colorido de 7"
Dimensão Display	154.08 x 85.92 mm
Resolução Display	800 x 480
Botões	Botão Liga/Desliga Botão Entrega de Choque Botão Paciente Pediátrico 4 Botões de Navegação
Alto-Falante	Mensagens de instrução Tons de alerta Metrônomo RCP (100 batidas/min)
Registro e Visualização de Eventos	SDCard de 8GB, expansível até 16GB Registro de Atendimentos (Eventos e Curva) Registro de Autotestes (Visualização - Software PC EasyShockDATA) Transferência via cabo USB, Pendrive e Pendrive Bluetooth (sem fio)
Vida Útil Esperada	7 anos

11.2 Condições ambientais

CONDIÇÕES AMBIENTAIS	
Temperatura	Operação: 0 °C a 50 °C Armazenamento: -20 °C a 60 °C
Umidade Relativa	Operação: 5 a 95% Armazenamento: 10 a 95%
Altitude	Operação: -500 a 4500 m Armazenamento: -500 a 13000
Índice de Proteção	IP56
Risco de Fogo	Para evitar o risco de fogo, não use o equipamento em atmosferas ricas em oxigênio, anestésicos inflamáveis ou agentes inflamáveis.

11 ESPECIFICAÇÕES

Queda – Choque	MIL-810F 516.5, Procedimento IV
Vibração	MIL-810F 514.5C-17

11.3 Requisitos de Energia e Alimentação

CARREGADOR DE BATERIA EASYSHOCK (cod. 50002009)	
Entrada de Rede Elétrica	100-240 V AC 47-63 Hz
Consumo Máximo	1A / 100VAC 0.5A / 240VAC
Tensão de Saída	18 V
Temperatura	Operação: -30 °C a 60 °C Armazenamento: -40 °C a 85 °C
Umidade Relativa	Operação: 20 a 90% Armazenamento: 10 a 95%

BATERIA RECARREGÁVEL LI-ION 5200mAh (cod. 50002003)	
Tipo	Íons de Lítio (LI-ION)
Capacidade	14.8V 5200mAh
Vida Útil	300 ciclos de descarga e recarga
Intervalo máximo entre recargas	4 meses (após carga completa)
Tempo de Carga	2 horas para 70% 4 horas para carga completa
Autonomia	500 choques ou 9 horas de monitoração; (Com display e 200J)
Temperatura	Operação Carregando: 0 °C a 45 °C Operação: -20 °C a 60 °C (75°C na superfície) Armazenamento: -20 °C a 60 °C (por 1 mês)

	Armazenamento: -20 °C a 25°C (por 1 ano)
--	--

BATERIA RECARREGÁVEL LI-ION 2600mAh (cod. 50002007)	
Tipo	Íons de Lítio (LI-ION)
Capacidade	14.8V 2600mAh
Vida Útil	300 ciclos de descarga e recarga
Intervalo máximo entre recargas	2 meses (após carga completa)
Tempo de Carga	1 hora para 70% 2 horas para carga completa
Autonomia	250 choques ou 4.5 horas de monitoração; (Com display e 200J)
Temperatura	Operação Carregando: 0 °C a 45 °C Operação: -20 °C a 60 °C (75°C na superfície) Armazenamento: -20 °C a 60 °C (por 1 mês) Armazenamento: -20 °C a 25°C (por 1 ano)

KIT DE BATERIAS PRIMÁRIAS EASYSHOCK (cod. 50002008)	
Tipo	Lítio e Dióxido de Manganês (LI-MnO ₂)
Capacidade	3V 1500 mAh (por célula) / 15V 3000mAh (kit)
Vida útil em Standby	5 anos com bateria nova instalada e em espera (stand-by)
Autonomia	300 choques ou 6 horas demonitoração; (Sem display e 150J)
Temperatura	Operação: -20 °C a 75 °C Armazenamento: -20 °C a 75 °C

11.4 Especificações da Terapia de Choque

O EASYSHOCK aplica a terapia Exponencial Bifásica Truncada, com compensação do formato da curva de desfibrilação de acordo com a impedância do paciente, medida durante a aplicação da terapia. No gráfico abaixo estão as curvas de desfibrilação para impedâncias de 25Ω a 175Ω:

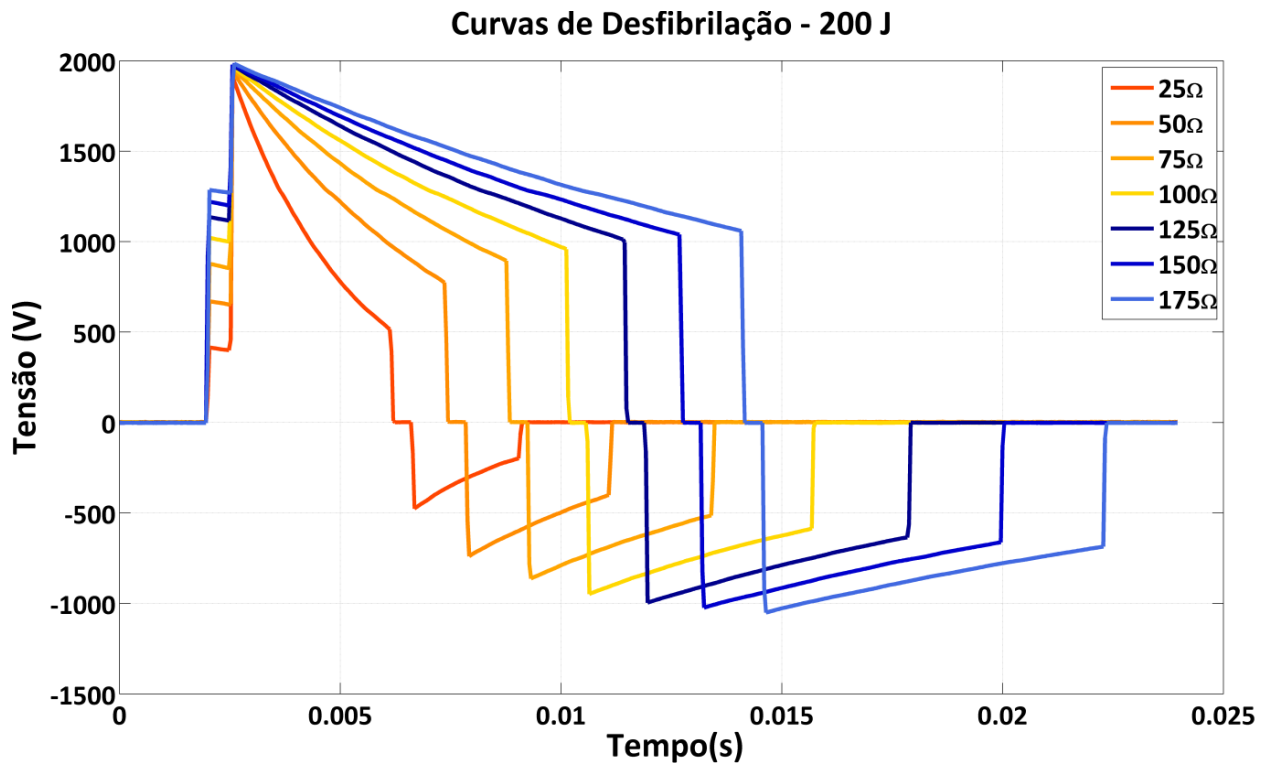

O EASYSHOCK possui uma ampla faixa de níveis de seleção de energia, que são definidas pelo Modo de Uso (Avançado ou Automático) e pelo tipo de paciente (Pediátrico ou Adulto). Os níveis de energia disponíveis para seleção pelo Usuário podem ser limitados de acordo com o ambiente de uso conforme detalhado na seção **9 CONFIGURAÇÕES**:

NÍVEIS DE SELECÃO DE ENERGIA DISPONÍVEIS	
Modo Avançado Adulto	1J; 2J; 3J; 4J; 5J; 6J; 7J; 8J; 9J; 10J; 20J; 30J; 50J; 70J; 100J; 130J; 150J; 170J; 200J
Modo Avançado Pediátrico	1J; 2J; 3J; 4J; 5J; 6J; 7J; 8J; 9J; 10J; 20J; 30J; 50J; 70J; 100J
Modo Automático Adulto	130J; 150J; 170J; 200J
Modo Automático Pediátrico	30J; 50J; 70J; 100J

A compensação do formato da curva de desfibrilação de acordo com a impedância do paciente, permite o EASYSHOCK entregar a energia ajustada para cada paciente, conforme a tabela:

ENERGIA SELECIONADA	ENERGIA ENTREGUE (J)							PRECISÃO
	25Ω	50Ω	75Ω	100Ω	125Ω	150Ω	175Ω	
1 J	1	1	1	1	1	1	1	+/- 2 J
2 J	2	2	2	2	2	2	2	+/- 2 J
3 J	3	3	3	3	3	3	3	+/- 2 J
4 J	4	4	4	4	4	4	4	+/- 2 J
5 J	5	5	5	5	5	5	5	+/- 2 J
6 J	6	6	6	6	6	6	6	+/- 2 J
7 J	7	7	7	7	7	7	7	+/- 2 J
8 J	8	8	8	8	8	8	8	+/- 2 J
9 J	9	9	9	9	9	9	8	+/- 2 J
10 J	10	10	10	10	10	10	9	+/- 2 J
20 J	20	20	20	19	19	19	19	+/- 15%
30 J	30	30	29	29	29	29	28	+/- 15%
50 J	49	49	49	48	48	48	47	+/- 15%
70 J	70	70	68	68	67	67	67	+/- 15%
100 J	99	97	97	96	95	95	94	+/- 15%
130 J	128	125	124	124	124	122	123	+/- 15%
150 J	148	147	144	143	143	142	141	+/- 15%
170 J	167	167	163	163	162	160	159	+/- 15%
200 J	198	197	193	192	190	189	188	+/- 15%

Os limites de impedância de paciente para entrega de choque são:

- Impedância mínima: ≤ 20 ohms
- Impedância máxima: > 300 ohms

Caso a impedância de paciente esteja fora desta faixa, o EASYSHOCK irá cancelar o choque.

Para o choque sincronizado (Cardioversão) o EASYSHOCK possui as seguintes características:

CHOQUE SINCRONIZADO	
Ativação	Através de botão SINC no menu
Indicadores de Ativação	Indicador piscando SINC ao lado da curva de ECG; Ativação de marcadores de QRS sobre a curva de ECG;
Atraso máximo	Terapia de choque é entregue com um atraso máximo de 40ms em relação ao pico da onda QRS, conforme mensurado com osciloscópio em uma carga de 50Ω.

11.5 Tempo de carga

AÇÃO	TEMPO (para 150J)	TEMPO (para 200J)	OBSERVAÇÕES
Carregar energia	≤ 4 segundos	≤ 6 segundos	Tempo para carregar a energia até o choque estar pronto, utilizando bateria totalmente carregada após 15 descargas de 200 Joules (a 20°C)
Inicialização + Carregar energia	≤ 16 segundos	≤ 18 segundos	Tempo para ligar o EASYSHOCK e para carregar a energia até o choque estar pronto, utilizando bateria totalmente carregada após 15 descargas de 200 Joules (a 20°C). Aplicável ao Modo Avançado
Análise de ritmo + Carregar energia	≤ 16 segundos	≤ 18 segundos	Tempo para o EASYSHOCK analisar ritmo cardíaco e carregar a energia até o choque estar pronto, utilizando bateria totalmente carregada após 15 descargas de 200 Joules (a 20°C). Aplicável ao Modo Automático
Inicialização + análise de ritmo + carregar energia	≤ 26 segundos	≤ 28 segundos	Tempo para ligar o EASYSHOCK, analisar ritmo cardíaco e carregar a energia até o choque estar pronto, utilizando bateria totalmente carregada após 15 descargas de 200 Joules (a 20°C). Aplicável ao Modo Automático

Quando o EASYSHOCK estiver carregado, ele pode cancelarr o choque realizando uma descarga interna. As seguintes condições causam um cancelamento da carga:

MODO	CONDIÇÕES P/ CANCELAR CARGA
Modo Avançado	<ul style="list-style-type: none"> • Quando o botão CANCELA é pressionado • 30 segundos após a carga estar pronta e o choque não for entregue • Ao desligar o EASYSHOCK • Quando algumas das Pás descola do paciente

	<ul style="list-style-type: none"> • Quando as Pás Adesivas são desconectadas do EASYSHOCK
Modo Automático	<ul style="list-style-type: none"> • 30 segundos após a carga estar pronta e o choque não for entregue • Ao desligar o EASYSHOCK • Quando algumas das Pás descola do paciente • Quando as Pás Adesivas são desconectadas do EASYSHOCK

11.6 Desempenho do detector de ritmo

Para a validação do desempenho do algoritmo de detecção de ritmos chocáveis foram selecionados os sinais de eletrocardiogramas disponíveis na base de dados pública do Physionet (www.physionet.org). Os seguintes bancos de dados foram utilizados:

- The MIT-BIH Atrial Fibrillation Database (afdb)
- The Creighton University Ventricular Tachyarrhythmia Database (cudb)
- MIT-BIH Arrhythmia Database (mitdb)
- The MIT-BIH Malignant Ventricular Arrhythmia Database (vfdb)

Estes bancos de dados são ECGs gravados de pacientes reais e possui um arquivo de anotações gerado por equipes de cardiologistas, indicando inúmeras informações clínicas como posição do QRS e início de arritmias. Os ritmos incluídos são Fibrilações Ventriculares, Taquicardia Ventriculares, Ritmos Sinusais, Fibrilação Atrial, Flutter Atrial, Taquicardias Supraventriculares, Ritmos Sinusais contendo CVPs (Contração Ventricular Prematura), Assistolia e Ritmos de Marcapasso. Para avaliação do algoritmo, os ritmos foram reproduzidos no EASYSHOCK e a resposta do detector de arritmias foi comparada com as anotações dos bancos de dados.

Os seguintes ritmos dos bancos de dados foram utilizados para avaliação:

- Fibrilação Ventricular (ritmo chocável)
- Taquicardia Ventricular (ritmo chocável)
- Ritmo Sinusal (ritmo não chocável)

11 ESPECIFICAÇÕES

- Fibrilação Atrial (ritmo não chocável)
- Flutter Atrial (ritmo não chocável)
- Taquicardia Supraventricular (ritmo não chocável)
- Ritmo Sinusal com CVPs (ritmo não chocável)
- Assistolia (ritmo não chocável)
- Ritmo de Marcapasso (ritmo não chocável)

A Fibrilação Ventricular e a Taquicardia Ventricular de morfologia irregular (ou de morfologia regular, mas com frequência cardíaca maior que 150BPM) são ritmos que são considerados chocáveis pelo detector.

O EASYSHOCK possui detector de marcapasso e utiliza a informação do detector de marcapasso para auxiliar na tomada de decisão do detector de ritmo ao eliminar o artefato de marcapasso no sinal analisado.

O desempenho do detector de ritmo é medido em termos de sensibilidade (capacidade de distinguir corretamente um ritmo tratável por choque) e especificidade (capacidade de distinguir corretamente um ritmo não tratável por choque):

	Ritmos tratáveis por choque	Ritmos não tratáveis por choque
Choque indicado	A	B
Choque não indicado	C	D

A = Verdadeiro Positivo ; B = Falso Positivo ; C = Falso Negativo ; D = Verdadeiro Negativo

$$\text{Sensibilidade} = \frac{A}{A+C} \quad \text{Valor verdadeiro de previsão(VVP)} = \frac{A}{A+B}$$

$$\text{Especificidade} = \frac{D}{D+B} \quad \text{Valor falso positivo(FP)} = \frac{B}{B+D}$$

O detector de ritmo do EASYSHOCK chegou ao seguinte resultado, satisfazendo os requisitos da NBR IEC 60601-2-4:

- Fibrilação Ventricular: Sensibilidade = 96.2% (>90%) / VVP = 96.2%
- Taquicardia Ventricular: Sensibilidade = 86.4% (>75%) / VVP = 90.5%

- Ritmos não passíveis de choque: Especificidade = 97.4% (>95%) / FP =2.6%

11.7 Monitoração de Eletrocardiograma

ELETROCARDIOGRAMA	
Entradas	Pelas Pás Adesivas Pelo Cabo ECG de 3 ou 5 derivações
Contato de eletrodo	Mensagens de Voz e Visuais indicarão que as Pás não estão devidamente conectadas no paciente
Faixa	15 a 300 BPM
Precisão	+/- 2 bpm ou 1%, o que for maior
Frequência de resposta ECG	0,5 - 40 Hz
Sensibilidade	5, 10, 20 e 40 mm/mV
Velocidade de Varredura	6.25 , 12.5, 25 e 50 mm/s

11.8 Monitoração de Oximetria de Pulso

OXIMETRIA DE PULSO	
Método	Nellcor Oximax®
Faixa de medição do SPO ₂	1% a 100%
Faixa de medição da frequência de pulso	20 a 250 batimentos por minutos (bpm)
Faixa de perfusão	0,03% a 20%
Exatidão (DS-100A)*	± 3 (na faixa de 70% a 100%)
Exatidão (DS-YS)*	± 3 (na faixa de 70% a 100%)
Exatidão (MAX-NI)*	± 2,5 (na faixa de 70% a 100%)
Exatidão (MAX-II)*	± 2,5 (na faixa de 70% a 100%)
Exatidão (MAX-AI)*	± 2,5 (na faixa de 70% a 100%)

* As especificações de exatidão são baseadas em estudos clínicos os quais participaram voluntários adultos saudáveis e não-fumantes, sendo submetidos a situações de hipoxia controlada, variando a saturação dentro da faixa de 70% a 100%. As medidas de oximetria de pulso (SPO₂) foram comparadas com medidas de gasometria (SaO₂) através de amostras de sangue coletadas dos voluntários. A exatidão é expressa em valores que correspondem a variação de 1 desvio-padrão (DP).

11.9 Mensagens e Comandos de Voz

As seguintes mensagens e comandos de voz estão disponíveis no EASYSHOCK:

Mensagem de Voz	Possível Causa	Medida Recomendada
Agora você pode tocar o paciente!	EASYSHOCK entregou choque e o procedimento de RCP poderá ser iniciado	Iniciar o procedimento de RCP
	EASYSHOCK finalizou análise e não detectou um ritmo chocável e o procedimento de RCP poderá ser iniciado	Iniciar o procedimento de RCP
Análise cancelada.	Movimentação excessiva do paciente, impedindo análise do sinal	Se afaste do paciente quando uma nova análise de ritmo cardíaco iniciar.
Aperte o botão piscando em laranja para entregar o choque!	EASYSHOCK detectou um ritmo chocável e está pronto para aplicar a terapia de choque ao paciente	Garanta que esteja afastado do paciente e pressione o botão de choque para aplicar a terapia de choque ao paciente
Atenção! Não toque no Paciente!	EASYSHOCK detectou um ritmo chocável e está pronto para aplicar a terapia de choque ao paciente	Afaste-se do paciente antes de aplicar a terapia de choque, para evitar levar uma descarga de choque por estar em contato com paciente.
Atenção! Não toque no paciente! Analisando ritmo cardíaco!	EASYSHOCK está prestes a iniciar a análise do ritmo cardíaco do paciente	Afaste-se do paciente para evitar interferências e ruídos no sinal de ECG do paciente e o EASYSHOCK possa analisar o ritmo cardíaco corretamente
Bateria descarregada!	A bateria primária está descarregada, com capacidade de entrega de terapia de choque reduzida	Substituir as baterias primárias por um kit de baterias primárias novas.
	A bateria recarregável está descarregada, com capacidade de entrega de terapia de choque reduzida	Finalize o atendimento, retire o EASYSHOCK de uso e conecte ao CARREGADOR DE BATERIA EASYSHOCK para carregar a bateria
Carga pronta!	EASYSHOCK detectou um ritmo	Aguarde próximas Instruções

	chocável e terminou de carregar estando pronto para aplicar a terapia de choque ao paciente	
Carregando!	EASYSHOCK detectou um ritmo chocável e iniciou o processo de carga	Aguarde o EASYSHOCK finalizar a carga
Chame a assistência técnica!	As rotinas de autoteste identificaram algum erro crítico, que somente a TOTH LIFECARE ou Assistência Técnica Autorizada podem tomar uma ação.	Entre em contato com a TOTH LIFECARE ou Assistência Técnica Autorizada
Choque aplicado!	EASYSHOCK entregou terapia de choque	Aguarde próximas Instruções
Choque cancelado!	30 segundos se passaram após a carga estar pronta e o choque não foi entregue	Aguarde próximas Instruções
	Alguma das Pás se descolou do paciente	Verifique o contato das Pás Adesivas com paciente e garanta que elas estão posicionadas firmemente
	As Pás Adesivas foram desconectadas do EASYSHOCK	Verifique que as Pás Adesivas estão firmemente conectadas ao EASYSHOCK
Choque Indicado! Carregando!	EASYSHOCK detectou um ritmo chocável e iniciou o processo de carga	Aguarde o EASYSHOCK finalizar a carga
Choque não indicado!	EASYSHOCK finalizou análise e não detectou um ritmo chocável	Aguarde próximas Instruções
Conecte as Pás Adesivas no equipamento	As Pás Adesivas foram desconectadas do EASYSHOCK	Verifique que as Pás Adesivas estão firmemente conectadas ao EASYSHOCK
Equipamento não apto ao uso!	As rotinas de autoteste identificaram algum erro crítico, que impedem o uso do EASYSHOCK	Realizar o teste
O Paciente é uma criança? Se sim, pressione o botão criança!	O EASYSHOCK está com Pás Adesivas Adultas e o paciente é pediátrico	Pressione o botão para limitar a energia para pacientes pediátricos e permitir que seja utilizada a Pá Adesiva Adulta mesmo com paciente pediátrico
	O EASYSHOCK está com Pás Adesivas Adultas e o paciente é adulto	Não realize nenhuma ação. Aguarde próximas instruções
Pressione o tórax do paciente seguindo ritmo!	O EASYSHOCK está na etapa de RCP	Realize a massagem cardíaca seguindo o ritmo do metrônomo (100 batidas/minuto)

	EASYSHOCK está na etapa de RCP e o acessório feedback de RCP está detectando que nenhuma compressão está sendo realizada	Realize a massagem cardíaca seguindo o ritmo do metrônomo (100 batidas/minuto)
Puxe na parte vermelha para abrir a embalagem das pás!	A embalagem das Pás Adesivas está fechada.	Abra a embalagem das Pás Adesivas para ter acesso a elas e poder utiliza-las no paciente
Remova ou corte a roupa do paciente para acessar o tórax!	Paciente está vestindo roupa na parte superior do corpo, impedindo acesso ao tórax	Remova ou corte a roupa do paciente, para que a pele do tórax esteja acessível e seja possível aplicar as Pás Adesivas no tórax.
Retire as proteções das Pás e cole no tórax exposto do paciente	A Pás foram retiradas da embalagem e precisam estar com a parte adesiva exposta para ser possível aplicar a pá no tórax do paciente.	Removas as películas de proteção da Pá e aplique as Pás no tórax exposto do paciente.
Substitua a bateria do equipamento!	A bateria primária está com nível crítico e com capacidade de entrega de terapia de choque comprometida	Substituir imediatamente as baterias primárias por um kit de baterias primárias novas.
Tire as pás localizadas na parte de trás do equipamento	As Pás Adesivas estão guardadas no compartimento traseiro do EASYSHOCK	Retire as Pás Adesivas do compartimento traseiro do EASYSHOCK
Modo Computador	Foi acessado o Modo Administrador do EASYSHOCK com ele conectado a um computador	No Modo Computador é possível utilizar o EASYSHOCKData para configurar e acessar os eventos
Modo Pen Drive	Foi acessado o Modo Administrador do EASYSHOCK com um PenDrive conectado a ele	No Modo PenDrive é possível configurar o EASYSHOCK e descarregar os eventos
Modo Administrador	Foi acessado o Modo Administrador do EASYSHOCK	No Modo Administrador é possível verificar o STATUS do EASYSHOCK, as mensagens de informações de erro, realizar teste de usuário e configurar
Apto ao Uso	O status atual do EASYSHOCK é de APTO AO USO	Nenhuma ação necessária
Apto ao Uso com Erros	O status atual do EASYSHOCK é de APTO AO USO COM ERROS	Consulte as mensagens de informações de erro para verificar quais erros devem ser corrigidos
Inoperante	O status atual do EASYSHOCK é de INOPERANTE	Consulte as mensagens de informações de erro para verificar quais erros devem ser corrigidos Caso não seja possível corrigir os erros, retire o EASYSHOCK de uso e entre em

		contato com a TOTH LIFECARE ou Assistência Técnica Autorizada
Se deseja testar, pressione o botão choque	EASYSHOCK está no Modo Administrador e está perguntando se quer ser realizado o Teste de Usuário	Caso deseje realizar o teste de Usuário, pressione o botão choque e aguarde as instruções
Testando, aguarde	EASYSHOCK entrou no processo de Teste de Usuário	Aguarde e siga as instruções do EASYSHOCK para completar o teste
Pressione o botão choque	EASYSHOCK está no processo de Teste de Usuário	Pressione o botão choque para dar sequência no Teste de Usuário
Pressione o botão paciente pediátrico	EASYSHOCK está no processo de Teste de Usuário	Pressione o botão paciente pediátrico para dar sequência no Teste de Usuário
Teste finalizado	EASYSHOCK finalizou o processo do Teste de Usuário	Aguarde e verifique o Status de Prontidão de Uso após o teste.
Pressione o botão choque para gravar eventos	Foi acessado o Modo Administrador do EASYSHOCK com um PenDrive conectado	Caso deseje gravar os eventos do EASYSHOCK no Pendrive, pressione o botão choque
Pressione o botão paciente pediátrico para configurar	Foi acessado o Modo Administrador do EASYSHOCK com um PenDrive conectado a ele e que contém um arquivo de configuração do EASYSHOCKData	Caso deseje configurar o EASYSHOCK de acordo com o arquivo de configuração presente no Pendrive, pressione o botão paciente pediátrico
Gravando eventos, aguarde	Foi acessado o Modo Administrador do EASYSHOCK com um PenDrive e os eventos estão sendo gravados no PenDrive	Aguarde a finalização da gravação dos eventos
Configurando, aguarde	Foi acessado o Modo Administrador do EASYSHOCK com um PenDrive e ele está sendo configurado pelo PenDrive	Aguarde a finalização da configuração
Gravação finalizada, sucesso gravação	Foi finalizada a gravação de eventos no PenDrive com sucesso	Nenhuma ação necessária
	Foi finalizada a configuração do EASYSHOCK pelo PenDrive com sucesso	Nenhuma ação necessária
Gravação finalizada, falha gravação	Foi finalizada a gravação de eventos no PenDrive mas houve falha na gravação	Substitua o PenDrive e tente novamente
	Foi finalizada a configuração do EASYSHOCK pelo PenDrive mas houve falha na configuração	Substitua o PenDrive e tente novamente Não existe arquivo de configuração do EASYSHOCK no PenDrive

Boas compressões, continue	O acessório feedback de RCP detectou que a massagem cardíaca está sendo realizada de maneira adequada	Continue a massagem cardíaca.
Pressione mais rápido	O acessório feedback de RCP detectou que a frequência das compressões cardíacas está mais baixa que o ideal	Realize a massagem cardíaca mais rapidamente para atingir 100 compressões/minuto
Pressione mais devagar	O acessório feedback de RCP detectou que a frequência das compressões cardíacas está mais alta que o ideal	Realize a massagem cardíaca mais devagar para atingir 100 compressões/minuto
Pressione mais profundo	O acessório feedback de RCP detectou que a profundidade das compressões cardíacas está mais baixa que o ideal	Pressione mais profundamente o tórax do paciente durante a massagem cardíaca para atingir uma compressão entre 4-6 cm
Pressione menos profundo	O acessório feedback de RCP detectou que a profundidade das compressões cardíacas está mais alta que o ideal	Pressione menos profundamente o tórax do paciente durante a massagem cardíaca para atingir uma compressão entre 4-6 cm
Retorne mais a compressão	O acessório feedback de RCP detectou que as compressões cardíacas não estão retornando, impedindo o retorno do tórax	Após cada compressão, retorne as mãos completamente para permitir que o retorno total do tórax

11.10 Feedback de RCP

FEEDBACK DE RCP	
Alvo de profundidade de compressão	50 a 60 mm
Alvo de frequência de compressão	100 a 120 compressões por minuto
Retorno de Compressão	Deteção de não retorno
Interrupção das Compressões	Deteção de interrupção das compressões
Alertas de feedback	Pressione o tórax do paciente seguindo ritmo Boas compressões, continue Pressione mais rápido Pressione mais devagar Pressione mais profundo Pressione menos profundo Retorne mais a compressão

11.11 Compatibilidade eletromagnética

Equipamentos eletromédicos requerem cuidados especiais quanto a compatibilidade eletromagnética (CEM) e devem ser instalados e operados de acordo com as informações deste documento.

Equipamentos de comunicação em radiofrequência (RF) e portáteis, tal como telefone celular, podem afetar o funcionamento do EASYSHOCK.





A utilização de acessórios e cabos diferentes dos especificados pela Toth Lifecare neste documento pode causar aumento da emissão eletromagnética e/ou redução da imunidade eletromagnética do equipamento.



Os pontos que possuem o símbolo  não devem ser tocados e devem ser manuseados conforme instruções constantes na tabela Diretrizes e declaração do fabricante – Imunidade eletromagnética



Somente pessoas treinadas podem tocar os conectores identificados com o símbolo . Isto inclui a equipe de engenharia clínica e a equipe de assistência à saúde.

Os pinos acessíveis de conectores identificados com o símbolo de não devem  ser tocados com os dedos nem com uma ferramenta manual a menos que todos os procedimentos de precaução tenham sido abordados.

Os procedimentos de proteção incluem:



- métodos para prevenção contra a geração de carga eletrostática (ar-condicionado, umidificadores, revestimentos de pisos condutivos, roupas não-estáticas);
 - descarga do corpo humano para o terra ou para um objeto metálico de grandes dimensões;
 - ligação da pessoa ao terra por meio de uma pulseira eletroestática.
-



O treinamento em ESD deve incluir uma introdução à física da carga eletrostática, os níveis de tensão que podem ocorrer na prática normal e os danos que podem ser causados aos componentes eletrônicos, caso sejam tocados pelo operador que esteja carregado eletrostaticamente. Além disso, de ser dada uma explicação sobre os métodos de prevenção de acúmulo de carga eletrostática, e como e por que se deve descarregar um corpo que esteja carregado eletrostaticamente para o terra ou para a estrutura do equipamento, ou ligando o mesmo ao terra com o objetivo de estabelecer uma conexão.

O Desfibrilador Automático / Semiautomático Externo EASYSHOCK é adequado para ser utilizado nos ambientes eletromagnéticos especificados nas tabelas abaixo.

Diretrizes e declaração do fabricante – Emissões eletromagnéticas		
O EASYSHOCK é destinado para utilização em ambiente eletromagnético especificado abaixo. Recomenda-se que o cliente ou usuário garanta que ele seja utilizado em tal ambiente.		
Ensaio de Emissão	Conformidade	Ambiente eletromagnético - Diretrizes
Emissões de RF ABN T NBR IEC CISPR11	Grupo 1	O EASYSHOCK utiliza energia de RF apenas para suas funções internas. No entanto, suas emissões de RF são muito baixas e não é provável que causem qualquer interferência em equipamentos eletrônicos próximos.
Emissões de RF ABNT NBR IEC CISPR11	Classe B	O EASYSHOCK é apropriado para uso em todos os estabelecimentos que não sejam domicílios e aqueles diretamente conectados à rede pública de alimentação elétrica de baixa tensão que alimenta as edificações utilizadas como domicílio.
Emissões de harmônicos IEC61000-3-2	Classe A	
Emissão devido a flutuação de tensão / cintilação IEC 61000-3-3	Conforme	
NOTA: É essencial que a real eficácia da blindagem de RF e a real atenuação do filtro de RF do local blindado sejam verificados para garantir que elas atendem ou excedem os valores mínimos especificados.		

Diretrizes e declaração do fabricante – Imunidade eletromagnética			
O Monitor EASYSHOCK é destinado para utilização em ambiente eletromagnético especificado abaixo. Recomenda-se que o cliente ou usuário garanta que ele seja utilizado em tal ambiente.			
Ensaio de Imunidade	Nível de Ensaio ABNT NBR IEC 60601-1	Nível de Conformidade	Ambiente eletromagnético - Diretrizes
Descarga Eletrostática (ESD) IEC 61000-4-2	±6 kV por contato ±8 kV pelo ar	±6 kV ±8 kV	Pisos devem ser de madeira, concreto ou cerâmica. Se os pisos forem cobertos com material sintético, a umidade relativa deve ser de pelo menos 30%.
Transitórios Elétricos Rápidos/Trem de Pulsos (“Burst”) IEC 61000-4-4	±2 kV nas linhas de alimentação ±1 kV nas linhas de entrada/saída	±2 kV ±1 kV	A qualidade do fornecimento de energia deve ser a de um ambiente hospitalar ou comercial típico.
Surtos IEC 61000-4-5	±1 kV linha(s) a linha(s) ±2 kV linha(s) a terra	±1 kV ±2 kV	A qualidade do fornecimento de energia deveria ser a de um ambiente hospitalar ou comercial típico.
Quedas de tensão, interrupções curtas e variações de tensão nas linhas de entrada de alimentação IEC 61000-4-11	< 5% UT (queda > 95% em UT) para 0,5 ciclo 40% UT (queda de 60% em UT) para 5 ciclos 70% UT (queda de 30% em UT) para 25 ciclos < 5% UT (queda > 95% em UT) por 5 segundos	< 5% UT para 0,5 ciclo 40% UT para 5 ciclos 70% UT para 25 ciclos < 5% UT por 5 segundos	Qualidade do fornecimento da energia deveria ser a de um ambiente hospitalar ou comercial típico. Se o usuário do EASYSHOCK exige operação continuada durante interrupção de energia, é recomendado que o EASYSHOCK seja alimentado por uma fonte de alimentação ininterrupta ou uma bateria.
Campo magnético na frequência de alimentação (50/60 Hz) IEC 61000-4-8	3 A/m	3 A/m	Campos magnéticos na frequência da alimentação deveriam estar em níveis característicos de um local típico em um ambiente hospitalar ou comercial típico.
NOTA : UT é a tensão de alimentação de corrente alternada antes da aplicação do nível de ensaio			

Diretrizes e declaração do fabricante – Imunidade eletromagnética			
O EASYSHOCK é destinado para utilização em ambiente eletromagnético especificado abaixo. Recomenda-se que o cliente ou usuário garanta que ele seja utilizado em tal ambiente.			
Ensaio de Imunidade	Nível de Ensaio ABNT NBR IEC 60601-1	Nível de Conformidade	Ambiente eletromagnético - Diretrizes
RF Conduzida IEC 61000-4-6	3 Vrms 150 kHz até 80 MHz fora das bandas	3 Vrms	Os equipamentos de comunicação por RF móveis e portáteis não devem ser utilizados próximo ao monitor nem aos seus componentes, incluindo os cabos, além da distância de separação recomendada, calculada a partir da equação correspondente à frequência do transmissor. Distância de separação recomendada: $d = 1,2 \sqrt{P}$
RF irradiada IEC 61000-4-3	3 V/m 80 MHz até 2,5 GHz	3 V/m	Distância de separação recomendada: $d = 1,2 \sqrt{P}$ 80 MHz a 800 MHz $d = 2,3 \sqrt{P}$ 800 MHz a 2,5 MHz Onde P é a potência máxima nominal de saída do transmissor em Watts (W), de acordo com o fabricante do transmissor e d é a distância de separação recomendada em metros. A intensidade do campo estabelecida pelo transmissor de RF, como determinada através de uma inspeção eletromagnética local ^a , deveria ser menor que o nível de conformidade em cada faixa de frequência ^b . Pode ocorrer interferência ao redor do equipamento marcado com o seguinte símbolo: 
<p>NOTA 1 : Em 80 MHz e 800 MHz aplica-se a distância de separação da maior frequência.</p> <p>NOTA 2: Estas diretrizes podem não ser aplicáveis em todas as situações. A propagação eletromagnética é afetada pela absorção e reflexão de estruturas, objetos e pessoas.</p>			
<p>^a As intensidades de campo estabelecidas pelos transmissores fixos, tais como estações rádio base, telefone (celular/sem fio) e rádios móveis terrestres, rádio amador, transmissão rádio AM e FM e transmissão de TV não podem ser previstos teoricamente com precisão. Para avaliar o ambiente eletromagnético devido a transmissores de RF fixos, recomenda-se que uma inspeção eletromagnética do local. Se a medida da intensidade de campo no local em que o monitor é usado excede o nível de conformidade utilizado acima, o monitor deveria ser observado para verificar se a operação está normal. Se um desempenho anormal for observado, procedimentos adicionais podem ser necessários, tais como a reorientação ou recolocação do monitor.</p> <p>^b Acima da faixa de 150 kHz até 80 MHz, a intensidade do campo deveria ser menor que 3 V/m.</p>			

Distâncias de separação recomendadas entre equipamento portátil e móvel de comunicação por RF e o DEA EASYSHOCK			
O EASYSHOCK é destinado para uso em ambiente eletromagnético no qual perturbações de RF irradiadas são controladas. O cliente ou usuário do EASYSHOCK pode ajudar a prevenir interferência eletromagnética mantendo uma distância mínima entre os equipamentos de comunicação de RF (transmissores) portátil e móvel e o monitor como recomendado abaixo, de acordo com a potência máxima de saída dos equipamentos de comunicação.			
Potência máxima nominal de saída do transmissor (W)	Distância de separação de acordo com a frequência do transmissor (m)		
	150 kHz a 80 MHz $d = 1,2 \sqrt{P}$	80 MHz a 800 MHz $d = 1,2 \sqrt{P}$	800 MHz a 2,5 GHz $d = 2,3 \sqrt{P}$
0,01	0,12	0,12	0,23
0,1	0,37	0,37	0,74
1	1,17	1,17	2,33
10	3,70	3,70	7,37
100	11,70	11,70	23,30
Para transmissores com uma potência máxima nominal de saída não listada acima, a distância de separação recomendada d em metros (m) pode ser determinada através da equação aplicável para a frequência do transmissor, onde P é a potência máxima nominal de saída do transmissor em watts (W) de acordo com o fabricante do transmissor.			
NOTA 1 : Em 80 MHz e 800 MHz aplica-se a distância de separação da maior frequência			
NOTA 2: Estas diretrizes podem não ser aplicáveis em todas as situações. A propagação eletromagnética é afetada pela absorção e reflexão de estruturas, objetos e pessoas.			

12. ACESSÓRIOS

A seguir é mostrada a lista dos acessórios especificados pela TOTHLIFECARE.

A não utilização dos acessórios recomendados pela TOTHLIFECARE pode ocasionar falha e prejuízo no funcionamento do equipamento.

CÓDIGO	DESCRIÇÃO	
50002005	PÁS ADESIVAS ADULTO	
50002006	PÁS ADESIVAS PEDIÁTRICO	
50002009	CARREGADOR DE BATERIA EASYSHOCK	
50002003	BATERIA RECARREGÁVEL LI-ION 5200mAh	
50002007	BATERIA RECARREGÁVEL LI-ION 2600mAh	
50002008	KIT DE BATERIAS PRIMÁRIAS EASYSHOCK	

50002010	FEEDBACK DE RCP	
50002011	CABO DE ECG TOTTH – 3 VIAS	
50002004	CABO DE ECG TOTTH – 5 VIAS	
30030009	CABO EXTENSOR SPO2 DIN-DB9 NELLCOR	
30030010	SENSOR SPO2 REUTILIZÁVEL DS- 100A NELLCOR	
30030011	SENSOR SPO2 REUTILIZÁVEL D-YS DURA-Y NELLCOR	
30030014	SENSOR SPO2 ADESIVO MAX NI OXIMAX NELLCOR	
30030015	SENSOR SPO2 ADESIVO MAX II OXIMAX NELLCOR	
30030016	SENSOR SPO2 ADESIVO MAX AI OXIMAX NELLCOR	
50002012	INSTRUÇÕES DE USO (EASYSHOCK)	

12 ACESSÓRIOS

30030017	CABO EXTENSOR DESPO2 TOTH	
30030018	SENSOR DE SPO2 REUTILIZÁVEL TOTH –PED/NEO	
30030019	CABO EXTENSOR DE SPO2 TOTH/UNIVERSAL	
30030020	SENSOR DE SPO2 TOTH – SENSOR DE DEDO ADULTO	
30030021	SENSOR DE SPO2 TOTH – SENSOR Y UNIVERSAL	
50002013	GABINETE DEA	
50002014	BOLSA PARA TRANSPORTE	



CERTIFICADO DE CONFORMIDADE
Certificate of Conformity

N°: IEx 19.0049

Página / Page: 1/4

Data de Emissão: 12/04/2019
Issuing date

Data de Validade: 12/04/2024
Validity date

Revisão / *Revision*

N°: 0

Data: 12/04/2019
Date

Produto
Product

DESFIBRILADOR EXTERNO SEMIAUTOMÁTICO
EXTERNAL DEFIBRILLATOR SEMI-AUTOMATIC

Solicitante / Endereço:
Applicant / Address

TEKMARKET INDÚSTRIA, COMÉRCIO E SERVIÇOS LTDA
Rua Alameda da Inovação, 270 – Salas 004, 005 e 006 – Zona Industrial
93700-000 – Campo Bom – RS - Brasil
CNPJ: 21.579.468/0001-52

Fabricante / Endereço:
Manufacturer / Address

TEKMARKET INDÚSTRIA, COMÉRCIO E SERVIÇOS LTDA
Rua Alameda da Inovação, 270 – Salas 004, 005 e 006 – Zona Industrial
93700-000 – Campo Bom – RS - Brasil
CNPJ: 21.579.468/0001-52

**Unidade (s) Fabril (is) /
Endereço:**
Production Site / Address

TEKMARKET INDÚSTRIA, COMÉRCIO E SERVIÇOS LTDA
Rua Alameda da Inovação, 270 – Salas 004, 005 e 006 – Zona Industrial
93700-000 – Campo Bom – RS - Brasil
CNPJ: 21.579.468/0001-52

Modelo:
Model

EASYSHOCK

Características Principais:
Ratings / Principal Characteristics

Carregador de bateria 100-240 Vca; 50 / 60 Hz; Bateria recarregável Li-ION 14,8 Vcc 5.2Ah
Battery charger 100 – 240 Vac; 50 / 60 Hz; Rechargeable battery Li-ION 14,8 Vdc 5,2 Ah

Marca / Código de barras:
Trademark / Bar Code

TOTH LIFECARE

Família de Produto:
Product's Family

DESFIBRILADOR EXTERNO SEMIAUTOMÁTICO
EXTERNAL DEFIBRILLATOR SEMI-AUTOMATIC

Número de Série / Lote:
Serial number / Batch number

N/A

Marcação:
Marking

IP56; Classe II; Parte aplicada tipo CF a prova de desfibrilação

Normas Aplicáveis:
Applicable Standards

**ABNT NBR IEC 60601-1:2010 + Emenda IEC:2012; ABNT NBR IEC60601-1-2:2010;
ABNT NBR IEC60601-1-6:2011; ABNT NBR IEC60601-1-9:2014;
ABNT NBR IEC 60601-1-11:2012; ABNT NBR IEC60601-2-4:2014**

Modelo de Certificação:
Certification Model

Modelo 5, segundo ABNT NBR ISO/IEC 17067:2015 / Model 5

Portaria Inmetro N° / Escopo:
Inmetro Decree n° / Scope

054:2016 / Equipamentos Elétricos Sob Regime de Vigilância Sanitária / Medical Devices

Concessão para:
Concession for

**Uso do Selo de Identificação da Conformidade sobre o (s) produto (s) relacionado (s) neste
Certificado / Use of the conformity identification seal on the product (s) listed in this certificate**

A Associação IEx Certificações, que é um Organismo de Certificação de Produto acreditado pela Coordenação Geral de Acreditação – Cgcre, sob o registro N° OCP-0064, confirma que o produto está em conformidade com a (s) Norma (s) e Portaria acima descritas.
Associação IEx Certificações, as a Product Certification Body accredited by Coordenação Geral de Acreditação – Cgcre, according to the register N° OCP-0064, confirms that the product (s) is (are) in compliance with the standards and Decree above mentioned.

Marco A. Bucciarelli Roque
Signatário autorizado
Authorized signatory



Este Certificado de Conformidade é válido somente acompanhado das páginas de 1 a 4 e somente pode ser reproduzido em sua totalidade e sem qualquer alteração.

This Certificate of Conformity is valid accompanied by pages 1 to 4 only and could be reproduced completely without any change only.

Associação IEx Certificações (CNPJ: 12.845.838/0001-65)
Alameda Tocantins, 75 sala 609 Barueri SP CEP 06455-020 Brasil
Tel +55 11 4195-0705 contato@iexcert.org.br

IEx-FR-005, Rev.12, 21/11/2017



CERTIFICADO DE CONFORMIDADE
Certificate of Conformity

N°: IEx 19.0049

Página / Page: 2/4

Data de Emissão: 12/04/2019
Issuing date

Data de Validade: 12/04/2024
Validity date

Revisão / *Revision*

N°: 0

Data: 12/04/2019
Date

Descrição do Produto

Product Description

O Desfibrilador Externo Semiautomático EASYSHOCK é indicado para o tratamento de vítimas acometidas de fibrilação ventricular (FV) e taquicardias ventriculares (TV) específicas que são as causas mais frequentes da parada cardíaca súbita (PCS). Indicado tanto para pacientes adultos como para pacientes pediátricos (menos de 8 anos e 25kg) com suspeita de PCS.

O EASYSHOCK deve ser utilizado em conjunto com suas Pás Adesivas em pacientes com suspeita de parada cardíaca súbita (PCS) e que apresentam os seguintes sintomas: Perda de consciência e ausência de respiração normal.

Recomenda-se que seja utilizado por Socorristas treinados em Suporte Básico de Vida (SBV/BLS) ou Suporte Avançado de Vida (SAV/ACLS). Alternativamente, dependendo das circunstâncias emergenciais e disponibilidade pública, pode ser utilizado por usuários leigos.

The EASYSHOCK External Semiautomatic Defibrillator is intended for treatment of victims of ventricular fibrillation (VF) and ventricular tachycardias (TV) that are the most common causes of sudden cardiac arrest (PCS). It's indicated for both adult and pediatric patients (less than 8 years of age and 25kg) with suspected PCS.

EASYSHOCK should be used in conjunction with its Adhesive Pads in patients with suspected sudden cardiac arrest (PCS) and who exhibit the following symptoms: consciousness and absence of normal breathing. It is recommended that it be used by First Aid trained in Basic Life Support (SBV / BLS) or Advanced Life Support (SAV / ACLS). Alternatively, depending on emergency circumstances and public availability, you may be used by lay users.

Marca <i>Trade mark</i>	Modelo <i>Model</i>	Descrição do produto <i>Product description</i>	Código de Barras <i>Bar Code</i>
TOTH LIFECARE	EASYSHOCK	Desfibrilador Externo Semi Automático <i>External Defibrillator Semi Automatic</i>	----

Lista de Acessórios

List of accessories

Descrição <i>Description</i>	Código <i>Code</i>
PÁS ADESIVAS ADULTO <i>PADS ADULT</i>	50002005
PÁS ADESIVAS PEDIÁTRICO <i>PEDIATRIC PADS</i>	50002006
CARREGADOR DE BATERIA EASYSHOCK <i>EASYSHOCK BATTERY LI-ION 5200mAh</i>	50002009
BATERIA RECARREGÁVEL LI-ION 5200mAh <i>RECHARGEABLE BATTERY LI-ION 5200mAh</i>	50002003
BATERIA RECARREGÁVEL LI-ION 2600mAh <i>RECHARGEABLE BATTERY LI-ION 2600mAh</i>	50002007
KIT DE BATERIAS PRIMÁRIAS EASYSHOCK <i>EASYSHOCK PRIMARY BATTERY KIT</i>	50002008
FEEDBACK DE RCP <i>RCP FEEDBACK</i>	50002010
CABO DE ECG TOTH – 3 VIAS <i>ECG TOTH CABLE - 3 WAYS</i>	50002011
CABO DE ECG TOTH – 5 VIAS <i>ECG TOTH CABLE - 5 WAYS</i>	50002004
CABO EXTENSOR SPO2 DIN-DB9 NELLCOR <i>SPEAKER CABLE SPO2 DIN-DB9 NELLCOR</i>	30030009
SENSOR SPO2 REUTILIZÁVEL DS- 100A NELLCOR <i>SENSOR SPO2 REUSABLE DS- 100A NELLCOR</i>	30030010

Este Certificado de Conformidade é válido somente acompanhado das páginas de 1 a 4 e somente pode ser reproduzido em sua totalidade e sem qualquer alteração.

This Certificate of Conformity is valid accompanied by pages 1 to 4 only and could be reproduced completely without any change only.

MARQUE

Associação IEx Certificações (CNPJ: 12.845.838/0001-65)
Alameda Tocantins, 75 sala 609 Barueri SP CEP 06455-020 Brasil
Tel +55 11 4195-0705 contato@iexcert.org.br

IEx-FR-005, Rev.12, 21/11/2017



CERTIFICADO DE CONFORMIDADE
Certificate of Conformity

N°: IEx 19.0049

Página / Page: 3/4

Data de Emissão: 12/04/2019
Issuing date

Data de Validade: 12/04/2024
Validity date

Revisão / *Revision*

N°: 0

Data: 12/04/2019
Date

SENSOR SPO2 REUTILIZÁVEL D-YS DURA-Y NELLCOR <i>SPEAKER SPO2 REUSABLE D-YS DURA-Y NELLCOR</i>	30030011
SENSOR SPO2 ADESIVO MAX NI OXIMAX NELLCOR <i>SENSOR SPO2 MAX NON OXIMAX NELLCOR ADHESIVE</i>	30030014
SENSOR SPO2 ADESIVO MAX II OXIMAX NELLCOR <i>SENSOR SPO2 ADHESIVE MAX II OXIMAX NELLCOR</i>	30030015
SENSOR SPO2 ADESIVO MAX AI OXIMAX NELLCOR <i>SENSOR SPO2 ADHESIVE MAX AI OXIMAX NELLCOR</i>	30030016
INSTRUÇÕES DE USO (EASYSHOCK) <i>INSTRUCTIONS FOR USE (EASYSHOCK)</i>	50002012
CABO EXTENSOR DESPO2 TOTH <i>EXTENSOR CABLE DESPO2 TOTH</i>	30030017
SENSOR DE SPO2 REUTILIZÁVEL TOTH -PED/NEO <i>SPO2 SENSOR REUSABLE TOTH -PED / NEO</i>	30030018
CABO EXTENSOR DE SPO2 TOTH/UNIVERSAL <i>SPO2 TOTH / UNIVERSAL EXTENSION CABLE</i>	30030019
SENSOR DE SPO2 TOTH – SENSOR DE DEDO ADULTO <i>SPO2 SENSOR TOTH - ADULT FINGER SENSOR</i>	30030020
SENSOR DE SPO2 TOTH – SENSOR Y UNIVERSAL <i>SENSOR OF SPO2 TOTH - SENSOR AND UNIVERSAL</i>	30030021
GABINETE DEA <i>DEA CABINET</i>	50002013
BOLSA PARA TRANSPORTE <i>BAG FOR TRANSPORTATION</i>	50002014

Versão do Projeto do Produto <i>Product design version</i>	Software PC EasyShockDATA
--	---------------------------

Documentos <i>Documents</i>			
Título <i>Title</i>	Número <i>Number</i>	Revisão <i>Revision</i>	Data <i>Date</i>
Relatório de Avaliação da Conformidade <i>Conformity Assessment Report</i>	RACT 1150.173.19	0	12/04/2019
Relatório de auditoria <i>Audit Report</i>	1007-18	0	13/12/2018
Relatórios de Ensaio emitido por <i>Test Reports issued by:</i>			
CertLab – Laboratório de Ensaio Elétricos e Magnéticos	17768-18	1	09/08/2018
LABELO – PUC RS	MED0002a/2019	0	06/02/2019
Software	Software PC EasyShockDATA	--	---
Manual do Usuário	EASYSHOCK	2.3	21/02/2019

Este Certificado de Conformidade é válido somente acompanhado das páginas de 1 a 4 e somente pode ser reproduzido em sua totalidade e sem qualquer alteração.

This Certificate of Conformity is valid accompanied by pages 1 to 4 only and could be reproduced completely without any change only.

MAB Roque

Associação IEx Certificações (CNPJ: 12.845.838/0001-65)
Alameda Tocantins, 75 sala 609 Barueri SP CEP 06455-020 Brasil
Tel +55 11 4195-0705 contato@iexcert.org.br

IEx-FR-005, Rev.12, 21/11/2017



CERTIFICADO DE CONFORMIDADE
Certificate of Conformity

N°: IEx 19.0049

Página / Page: 4/4

Data de Emissão: 12/04/2019
Issuing date

Data de Validade: 12/04/2024
Validity date

Revisão / Revision

N°: 0

Data: 12/04/2019
Date

Observações / Notes

- a) Os equipamentos fornecidos ao mercado brasileiro devem estar de acordo com a definição do produto e a documentação aprovada neste processo de certificação;
Equipment provided to the Brazilian Market shall be in conformity with the product definition and with the documentation approved in this certification process;
- b) Somente as unidades fabricadas durante a vigência deste Certificado estarão cobertas por esta certificação;
Only the units manufactured during the validity of this certificate will be covered by this certification;
- c) A validade deste Certificado está atrelada à realização das avaliações de manutenção e tratamento de possíveis não conformidades de acordo com as orientações da Associação IEx Certificações e previstas no RAC específico da portaria: **054:2016 / Equipamentos Elétricos Sob Regime de Vigilância Sanitária**.
Para verificação da condição atualizada de regularidade deste certificado de conformidade deve ser consultado o banco de dados do Inmetro, referente a produtos e serviços certificados;
The validity of this Certificate is linked to the performance of the surveillance audits and treatment of possible nonconformities according to the guidelines of the Associação IEx Certificações and foreseen in the specific RAC of the ordinance: 054:2016 / Medical Devices
In order to verify the updated condition of the regularity of this certificate of conformity, the Inmetro database for certified products and services must be consulted;
- d) O Selo de Identificação da Conformidade deve ser colocado na superfície externa do equipamento, em local facilmente visível;
The Conformity Identification Seal shall be placed on the outer surface of the equipment in an easily visible location;
- e) Esta autorização está vinculada a um contrato e para o endereço acima citado;
This authorization is linked to an agreement and for the address mentioned above;
- f) Os produtos devem ser instalados em atendimento às normas pertinentes de instalações elétricas.
The products must be installed in compliance with the relevant standards of electrical installations.

Histórico de revisões / Revision History

Revisão / Revision	Data / Date	Descrição / Description
0	12/04/2019	Emissão inicial / Initial Issue

Proposta / Proposal: 14.0.1150.173.19

* * *
* *
*

Este Certificado de Conformidade é válido somente acompanhado das páginas de **1 a 4** e somente pode ser reproduzido em sua totalidade e sem qualquer alteração.

This Certificate of Conformity is valid accompanied by pages 1 to 4 only and could be reproduced completely without any change only.

M.A.B. Roque

Associação IEx Certificações (CNPJ: 12.845.838/0001-65)
Alameda Tocantins, 75 sala 609 Barueri SP CEP 06455-020 Brasil
Tel +55 11 4195-0705 contato@iexcert.org.br

IEx-FR-005, Rev.12, 21/11/2017

Documento Digitalizado Público

PROPOSTA DE PREÇOS DA EMPRESA SMARTMED

Assunto: PROPOSTA DE PREÇOS DA EMPRESA SMARTMED

Assinado por: Laercio Cristo

Tipo do Documento: Diversos

Situação: Finalizado

Nível de Acesso: Público

Tipo do Conferência: Cópia Simples

Documento assinado eletronicamente por:

- Laercio dos Santos Cristo, CHEFE - FG01 - SER-COMPRAS, em 04/12/2022 15:12:36.

Este documento foi armazenado no SUAP em 04/12/2022. Para comprovar sua integridade, faça a leitura do QRCode ao lado ou acesse <https://suap.ifbaiano.edu.br/verificar-documento-externo/> e forneça os dados abaixo:

Código Verificador: 523187

Código de Autenticação: accd8f0122





Ministério da Economia
Secretaria Especial de Desburocratização, Gestão e Governo Digital
Secretaria de Gestão

Sistema de Cadastramento Unificado de Fornecedores - SICAF

Declaração

Declaramos para os fins previstos na Lei nº 8.666, de 1993, conforme documentação registrada no SICAF, que a situação do fornecedor no momento é a seguinte:

Dados do Fornecedor

CNPJ: 24.789.180/0001-09 DUNS®: 921925628
Razão Social: SMARTMED REPRESENTACAO E COMERCIO DE PRODUTOS MEDICOS
E HOSPITALARES LTDA
Nome Fantasia: SMARTMED HOSPITALAR
Situação do Fornecedor: Credenciado Data de Vencimento do Cadastro: 15/03/2023
Natureza Jurídica: SOCIEDADE EMPRESÁRIA LIMITADA
MEI: Não
Porte da Empresa: Micro Empresa

Ocorrências e Impedimentos

Ocorrência: Nada Consta
Impedimento de Licitar: Nada Consta
Ocorrências Impeditivas indiretas: Nada Consta
Vínculo com "Serviço Público": Nada Consta

Níveis cadastrados:

Fornecedor possui alguma pendência no Nível de Cadastramento indicado. Verifique mais informações sobre pendências nas funcionalidades de consulta.

I - Credenciamento

II - Habilitação Jurídica

III - Regularidade Fiscal e Trabalhista Federal

Receita Federal e PGFN	Validade:	16/04/2023
FGTS	Validade:	21/12/2022
Trabalhista (http://www.tst.jus.br/certidao)	Validade:	21/05/2023

IV - Regularidade Fiscal Estadual/Distrital e Municipal

Receita Estadual/Distrital	Validade:	20/02/2023
Receita Municipal	Validade:	22/01/2023



TRIBUNAL DE CONTAS DA UNIÃO

Consulta Consolidada de Pessoa Jurídica

Este relatório tem por objetivo apresentar os resultados consolidados de consultas eletrônicas realizadas diretamente nos bancos de dados dos respectivos cadastros. A responsabilidade pela veracidade do resultado da consulta é do Órgão gestor de cada cadastro consultado. A informação relativa à razão social da Pessoa Jurídica é extraída do Cadastro Nacional da Pessoa Jurídica, mantido pela Receita Federal do Brasil.

Consulta realizada em: 04/12/2022 11:02:06

Informações da Pessoa Jurídica:

Razão Social: **SMARTMED REPRESENTACAO E COMERCIO DE PRODUTOS MEDICOS E HOSPITALARES LTDA**
CNPJ: **24.789.180/0001-09**

Resultados da Consulta Eletrônica:

Órgão Gestor: **TCU**
Cadastro: **Licitantes Inidôneos**
Resultado da consulta: **Nada Consta**

Para acessar a certidão original no portal do órgão gestor, clique [AQUI](#).

Órgão Gestor: **CNJ**
Cadastro: **CNIA - Cadastro Nacional de Condenações Cíveis por Ato de Improbidade Administrativa e Inelegibilidade**
Resultado da consulta: **Nada Consta**

Para acessar a certidão original no portal do órgão gestor, clique [AQUI](#).

Órgão Gestor: **Portal da Transparência**
Cadastro: **Cadastro Nacional de Empresas Inidôneas e Suspensas**
Resultado da consulta: **Sistema do Portal da Transparência está indisponível**

Para acessar a certidão original no portal do órgão gestor, clique [AQUI](#).

Órgão Gestor: **Portal da Transparência**
Cadastro: **CNEP - Cadastro Nacional de Empresas Punidas**
Resultado da consulta: **Sistema do Portal da Transparência está indisponível**

Para acessar a certidão original no portal do órgão gestor, clique [AQUI](#).

Obs: A consulta consolidada de pessoa jurídica visa atender aos princípios de simplificação e racionalização de serviços públicos digitais. Fundamento legal: Lei nº 12.965, de 23 de abril de 2014, Lei nº 13.460, de 26 de junho de 2017, Lei nº 13.726, de 8 de outubro de 2018, Decreto nº 8.638 de 15, de janeiro de 2016.



CONTROLADORIA-GERAL DA UNIÃO

Certidão negativa correccional (CGU-PJ, CEIS, CNEP e CEPIM)

Consultado: **SMARTMED REPRESENTACAO E COMERCIO DE PRODUTOS MEDICOS E HOSPITALARES LTDA**

CPF/CNPJ: **24.789.180/0001-09**

Certifica-se que, em consulta aos cadastros CGU-PJ, CEIS, CNEP e CEPIM mantidos pela Corregedoria-Geral da União, **NÃO CONSTAM** registros de penalidades vigentes relativas ao CNPJ/CPF consultado.

Destaca-se que, nos termos da legislação vigente, os referidos cadastros consolidam informações prestadas pelos entes públicos, de todos os Poderes e esferas de governo.

O Sistema CGU-PJ consolida os dados sobre o andamento dos processos administrativos de responsabilização de entes privados no Poder Executivo Federal.

O Cadastro Nacional de Empresas Inidôneas e Suspensas (CEIS) apresenta a relação de empresas e pessoas físicas que sofreram sanções que implicaram a restrição de participar de licitações ou de celebrar contratos com a Administração Pública.

O Cadastro Nacional de Empresas Punidas (CNEP) apresenta a relação de empresas que sofreram qualquer das punições previstas na Lei nº 12.846/2013 (Lei Anticorrupção).

O Cadastro de Entidades Privadas sem Fins Lucrativos Impedidas (CEPIM) apresenta a relação de entidades privadas sem fins lucrativos que estão impedidas de celebrar novos convênios, contratos de repasse ou termos de parceria com a Administração Pública Federal, em função de irregularidades não resolvidas em convênios, contratos de repasse ou termos de parceria firmados anteriormente.

Certidão emitida às 11:46:22 do dia 04/12/2022 , com validade até o dia 03/01/2023.

Link para consulta da verificação da certidão <https://certidoes.cgu.gov.br/>

Código de controle da certidão: g4Ea3L9ySrpSq1IAOIBM

Qualquer rasura ou emenda invalidará este documento.

Documento Digitalizado Público

SICAF E CERTIDÕES DA EMPRESA SMARTMED

Assunto: SICAF E CERTIDÕES DA EMPRESA SMARTMED
Assinado por: Laercio Cristo
Tipo do Documento: Diversos
Situação: Finalizado
Nível de Acesso: Público
Tipo do Conferência: Cópia Simples

Documento assinado eletronicamente por:

- Laercio dos Santos Cristo, CHEFE - FG01 - SER-COMPRAS, em 04/12/2022 15:13:41.

Este documento foi armazenado no SUAP em 04/12/2022. Para comprovar sua integridade, faça a leitura do QRCode ao lado ou acesse <https://suap.ifbaiano.edu.br/verificar-documento-externo/> e forneça os dados abaixo:

Código Verificador: 523188

Código de Autenticação: ec908558bd





Ministério da Educação
Instituto Federal de Educação, Ciência e Tecnologia Baiano
Campus Serrinha
Setor de Compras e Licitações

Despacho:

Prezado, encaminho o processo com motivação e legalidade para a ação de Adjudicação e Homologação, conforme preceituado na IN 67/2021.

Despacho assinado eletronicamente por:

- Laercio dos Santos Cristo, CHEFE - FG01 - SER-COMPRAS, SER-COMPRAS, em 06/12/2022 09:11:04.



Ministério da Educação
Instituto Federal de Educação, Ciência e Tecnologia Baiano
Campus Serrinha
CAMPUS SERRINHA

Despacho:

Prezado Diretor, autorizamos que seja realizado o processo de adjudicação/homologação do presente certame.

Despacho assinado eletronicamente por:

- Leandro dos Santos Damasceno, DIRETOR GERAL - CD2 - SER-DG, SER-DG, em 06/12/2022 09:46:47.



Ministério da Educação
Instituto Federal de Educação, Ciência e Tecnologia Baiano
Campus Serrinha
DIRETORIA ADMINISTRATIVA-CAMPUS SERRINHA

Despacho:

Ao Setor de Compras, conforme autorização do Ordenador de Despesas, devolvemos o presente processo após a realização de adjudicação/homologação.

Despacho assinado eletronicamente por:

- Kerdoval da Silva Souza, DIRETOR - CD4 - SER-DAP, SER-DAP, em 06/12/2022 09:54:27.

Dispensa eletrônica 13/2022

MINISTÉRIO DA EDUCAÇÃO

Secretaria Executiva

Subsecretaria de Planejamento e Orçamento

Instituto Federal de Educação, Ciência e Tecnologia Baiano

IF BAIANO - CAMPUS SERRINHA

Período para entrega de proposta: 18/11/2022 08:21:44 até 24/11/2022 07:59:59

Período para envio de lances: 24/11/2022 08:00:00 até 24/11/2022 14:00:00

Emergencial: Não

Participação preferencial ME/EPP: Sim

Objeto: O objeto da presente dispensa é a escolha da proposta mais vantajosa para a aquisição de materiais/insumos para o Setor de Enfermaria do IF Baiano Campus Serrinha por meio da dispensa de licitação de materiais/produtos

Item 1 - Haste ortopédica

Haste Ortopédica Material: Titânio , Tipo: Fixação Biológica , Aplicação: Ortopedia , Características Adicionais: Colar Proximal De 12 A 14 Cm / Superfície Porosa /

Unidade de fornecimento: Unidade

Quantidade: 5

Valor estimado: R\$ 67,5000

Situação: Revogado e Homologado

Propostas do item 1

44.812.602/0001-19 - TIAGO RANGEL ALELUIA 10336145721

Porte MeEpp/Equiparadas: Sim

Valor proposta: R\$ 2.561,8200

Declaração ME/EPP: Sim

Descrição detalhada: Haste ortopédica

Marca/Fabricante: SIMILAR/COMPATÍVEL

Modelo/versão: HASTE ORTOPÉDICA

Lances do item 1

Nenhum lance foi registrado para o item 1.

Mensagens do chat do item 1

Enviado pelo sistema:

24/11/2022 14:00:05

O item 1 está encerrado.

Enviado pelo sistema para o participante 44.812.602/0001-19:

25/11/2022 09:31:19

Sr. Fornecedor TIAGO RANGEL ALELUIA 10336145721, CNPJ 44.812.602/0001-19, você foi convocado para negociação de valor do item 1. Justificativa: Prezada empresa é possível a redução do lance para o valor estimado pela Administração? .

Enviado pelo sistema para o participante 44.812.602/0001-19:

02/12/2022 10:59:47

O item 1 teve a solicitação de negociação de valor CANCELADA para o fornecedor TIAGO RANGEL ALELUIA 10336145721, CNPJ 44.812.602/0001-19. Motivo: Item revogado.

Mensagens do chat do item 1

Enviado pelo sistema: 02/12/2022 10:59:48
 O item 1 foi revogado pelo comprador. Motivo: Solicitação de Negociação sem sucesso, item com valor acima do estimado pela Administração. .

Eventos do item 1

Encerramento etapa - Item com etapa aberta encerrada. 24/11/2022 14:00:05
 Encerramento lances - Item encerrado para lances. 24/11/2022 14:00:05
 Convocação negociação - Fornecedor TIAGO RANGEL ALELUIA 10336145721, CNPJ 44.812.602/0001-19 convocado para negociação de valor. 25/11/2022 09:31:19
 Convocação encerrada - Convocação de negociação de valor do fornecedor TIAGO RANGEL ALELUIA 10336145721, CNPJ 44.812.602/0001-19 encerrada automaticamente. 02/12/2022 10:59:47
 Revogação - Solicitação de Negociação sem sucesso, item com valor acima do estimado pela Administração. . 02/12/2022 10:59:48
 Homologação - Item homologado. 06/12/2022 09:51:33

Item 2 - Monitor portátil

Monitor Portátil Operação: Digital , Tipo Amostra: Sangue Capilar , Tipo De Análise: Quantitativo De Glicose , Faixa De Operação: Até 600 MG/DL, Tempo Resposta: Até 10 S, Memória: Até 250 Testes

Unidade de fornecimento: Unidade
 Quantidade: 1
 Valor estimado: R\$ 84,9500
 Situação: Adjudicado e Homologado

Aceito para DUNAFARMA MEDICAMENTOS LTDA, CNPJ 14.080.830/0001-80, pelo melhor lance R\$ 84,9500.

Propostas do item 2

14.080.830/0001-80 - DUNAFARMA MEDICAMENTOS LTDA Porte MeEpp/Equiparadas: Sim
 Valor proposta: R\$ 84,9500 Declaração ME/EPP: Sim
 Descrição detalhada: Monitor Portátil Operação: Digital , Tipo Amostra: Sangue Capilar , Tipo De Análise: Quantitativo De Glicose , Faixa De Operação: Até 600 MG/DL, Tempo Resposta: Até 10 S, Memória: Até 250 Testes
 Marca/Fabricante: ON CALL PLUS
 Modelo/versão: MONITOR PORTÁTIL DE GLICOSE ON CALL PLUS
 Situação: Proposta adjudicada

Propostas do item 2

44.812.602/0001-19 - TIAGO RANGEL ALELUIA 10336145721

Valor proposta: R\$ 3.201,3600

Porte MeEpp/Equiparadas: Sim

Declaração ME/EPP: Sim

Descrição detalhada: Monitor portátil

Marca/Fabricante: SIMILAR/COMPATÍVEL

Modelo/versão: MONITOR PORTÁTIL

Lances do item 2

Nenhum lance foi registrado para o item 2.

Mensagens do chat do item 2

Enviado pelo sistema:

24/11/2022 14:00:05

O item 2 está encerrado.

Enviado pelo sistema para o participante 14.080.830/0001-80:

25/11/2022 09:11:18

Sr. Fornecedor DUNAFARMA MEDICAMENTOS LTDA, CNPJ 14.080.830/0001-80, você foi convocado para enviar anexos para o item 2. Prazo para encerrar o envio: 10:12:00 do dia 25/11/2022. Justificativa: Prezada empresa, favor enviar a proposta de preços readequada ao ultimo lance no prazo estabelecido junto com a documentação de Habilitação, conforme o Anexo I do Avido de Licitação..

Enviado pelo sistema para o participante 14.080.830/0001-80:

25/11/2022 10:12:00

O item 2 teve a convocação para envio de anexos encerrada às 10:12:00 de 25/11/2022. Nenhum anexo foi enviado pelo fornecedor DUNAFARMA MEDICAMENTOS LTDA, CNPJ 14.080.830/0001-80.

Enviado pelo sistema para o participante 14.080.830/0001-80:

25/11/2022 10:38:17

Sr. Fornecedor DUNAFARMA MEDICAMENTOS LTDA, CNPJ 14.080.830/0001-80, você foi convocado para enviar anexos para o item 2. Prazo para encerrar o envio: 11:46:00 do dia 25/11/2022. Justificativa: Prezada empresa, conforme solicitação realizada por e-mail com a justificativa do não envio no tempo inicialmente estabelecido, será concedido mais 40 minutos para o envio da proposta de preços e documentação de habilitação em formato PDF..

Enviado pelo participante 14.080.830/0001-80:

25/11/2022 11:09:55

O item 2 teve a convocação para envio de anexos encerrada às 11:09:55 de 25/11/2022. 1 anexo foi enviado pelo fornecedor DUNAFARMA MEDICAMENTOS LTDA, CNPJ 14.080.830/0001-80.

Eventos do item 2

Encerramento etapa - Item com etapa aberta encerrada.

24/11/2022 14:00:05

Encerramento lances - Item encerrado para lances.

24/11/2022 14:00:05

Convocação anexo - Fornecedor DUNAFARMA MEDICAMENTOS LTDA, CNPJ 14.080.830/0001-80 convocado para o envio de anexo. Prazo de encerramento: 25/11/2022 10:12:00. Motivo: Prezada empresa, favor enviar a proposta de preços readequada ao ultimo lance no prazo estabelecido junto com a documentação de Habilitação, conforme o Anexo I do Avido de Licitação..

25/11/2022 09:11:19

Convocação anexo - Fornecedor DUNAFARMA MEDICAMENTOS LTDA, CNPJ 14.080.830/0001-80 convocado para o envio de anexo. Prazo de encerramento: 25/11/2022 11:46:00. Motivo: Prezada empresa, conforme solicitação realizada por e-mail com a justificativa do não envio no tempo inicialmente estabelecido, será

25/11/2022 10:38:17

Eventos do item 2

concedido mais 40 minutos para o envio da proposta de preços e documentação de habilitação em formato PDF..

Envio encerrado - Fornecedor DUNAFARMA MEDICAMENTOS LTDA, CNPJ 14.080.830/0001-80 finalizou o envio de anexo.	25/11/2022 11:09:55
Aceitação - Fornecedor DUNAFARMA MEDICAMENTOS LTDA, CNPJ 14.080.830/0001-80 teve a proposta aceita, melhor lance: R\$ 84,9500.	02/12/2022 11:00:07
Habilitação - Fornecedor DUNAFARMA MEDICAMENTOS LTDA, CNPJ 14.080.830/0001-80 foi habilitado.	06/12/2022 08:43:23
Adjudicação - Fornecedor DUNAFARMA MEDICAMENTOS LTDA, CNPJ 14.080.830/0001-80 teve a proposta adjudicada, melhor lance: R\$ 84,9500.	06/12/2022 09:51:27
Homologação - Item homologado.	06/12/2022 09:52:40

Item 3 - Reagente Para Diagnóstico Clínico 5

Reagente Para Diagnóstico Clínico 5 Tipo: Uroanálise , Características Adicionais: 10 Parâmetros , Apresentação: Tira

Unidade de fornecimento:	Unidade
Quantidade:	4
Valor estimado:	R\$ 68,6700
Situação:	Revogado e Homologado

Propostas do item 3

44.812.602/0001-19 - TIAGO RANGEL ALELUIA 10336145721	Porte MeEpp/Equiparadas: Sim
Valor proposta: R\$ 2.530,2800	Declaração ME/EPP: Sim
Descrição detalhada: Reagente Para Diagnóstico Clínico 5	
Marca/Fabricante: SIMILAR/COMPATÍVEL	
Modelo/versão: REAGENTE PARA DIAGNÓSTICO CLÍNICO 5	

Lances do item 3

Nenhum lance foi registrado para o item 3.

Mensagens do chat do item 3

Enviado pelo sistema: O item 3 está encerrado.	24/11/2022 14:00:05
Enviado pelo sistema para o participante 44.812.602/0001-19: Sr. Fornecedor TIAGO RANGEL ALELUIA 10336145721, CNPJ 44.812.602/0001-19, você foi convocado para negociação de valor do item 3. Justificativa: Prezada empresa é possível a redução do lance para o valor estimado pela Administração?	25/11/2022 09:33:57

Mensagens do chat do item 3

Enviado pelo sistema para o participante 44.812.602/0001-19:	02/12/2022 11:00:41
O item 3 teve a solicitação de negociação de valor CANCELADA para o fornecedor TIAGO RANGEL ALELUIA 10336145721, CNPJ 44.812.602/0001-19. Motivo: Item revogado.	
Enviado pelo sistema:	02/12/2022 11:00:42
O item 3 foi revogado pelo comprador. Motivo: Solicitação de Negociação sem sucesso, item com valor acima do estimado pela Administração..	

Eventos do item 3

Encerramento etapa - Item com etapa aberta encerrada.	24/11/2022 14:00:05
Encerramento lances - Item encerrado para lances.	24/11/2022 14:00:05
Convocação negociação - Fornecedor TIAGO RANGEL ALELUIA 10336145721, CNPJ 44.812.602/0001-19 convocado para negociação de valor.	25/11/2022 09:33:57
Convocação encerrada - Convocação de negociação de valor do fornecedor TIAGO RANGEL ALELUIA 10336145721, CNPJ 44.812.602/0001-19 encerrada automaticamente.	02/12/2022 11:00:41
Revogação - Solicitação de Negociação sem sucesso, item com valor acima do estimado pela Administração..	02/12/2022 11:00:42
Homologação - Item homologado.	06/12/2022 09:52:40

Item 4 - Lanceta

Lanceta Material Lâmina: Aço Inoxidável,Ponta Afiada,Trifacetada , Uso: Descartável , Características Adicionais: Estéril, Embalagem Individual

Unidade de fornecimento: Caixa 200 UN
 Quantidade: 4
 Valor estimado: R\$ 25,7100
 Situação: Adjudicado e Homologado

Aceito para DUNAFARMA MEDICAMENTOS LTDA, CNPJ 14.080.830/0001-80, pelo melhor lance R\$ 25,7000.

Propostas do item 4

14.080.830/0001-80 - DUNAFARMA MEDICAMENTOS LTDA	Porte MeEpp/Equiparadas: Sim
Valor proposta: R\$ 25,7000	Declaração ME/EPP: Sim
Descrição detalhada: Lanceta Material Lâmina: Aço Inoxidável,Ponta Afiada,Trifacetada , Uso: Descartável , Características Adicionais: Estéril, Embalagem Individual	
Marca/Fabricante: MEDLEVENSON	
Modelo/versão: MEDLEVENSON	
Situação: Proposta adjudicada	

Propostas do item 4

44.812.602/0001-19 - TIAGO RANGEL ALELUIA 10336145721

Valor proposta: R\$ 929,5300

Descrição detalhada: Lanceta

Marca/Fabricante: SIMILAR/COMPATÍVEL

Modelo/versão: LANCETA

Porte MeEpp/Equiparadas: Sim

Declaração ME/EPP: Sim

Lances do item 4

Nenhum lance foi registrado para o item 4.

Mensagens do chat do item 4

Enviado pelo sistema:

24/11/2022 14:00:05

O item 4 está encerrado.

Enviado pelo sistema para o participante 14.080.830/0001-80:

25/11/2022 09:15:18

Sr. Fornecedor DUNAFARMA MEDICAMENTOS LTDA, CNPJ 14.080.830/0001-80, você foi convocado para enviar anexos para o item 4. Prazo para encerrar o envio: 10:15:00 do dia 25/11/2022. Justificativa: Prezada empresa, favor enviar a proposta de preços readequada ao ultimo lance no prazo estabelecido junto com a documentação de Habilitação, conforme o Anexo I do Avido de Licitação..

Enviado pelo sistema para o participante 14.080.830/0001-80:

25/11/2022 10:15:00

O item 4 teve a convocação para envio de anexos encerrada às 10:15:00 de 25/11/2022. Nenhum anexo foi enviado pelo fornecedor DUNAFARMA MEDICAMENTOS LTDA, CNPJ 14.080.830/0001-80.

Enviado pelo sistema para o participante 14.080.830/0001-80:

25/11/2022 10:39:20

Sr. Fornecedor DUNAFARMA MEDICAMENTOS LTDA, CNPJ 14.080.830/0001-80, você foi convocado para enviar anexos para o item 4. Prazo para encerrar o envio: 11:20:00 do dia 25/11/2022. Justificativa: Prezada empresa, conforme solicitação realizada por e-mail com a justificativa do não envio no tempo inicialmente estabelecido, será concedido mais 40 minutos para o envio da proposta de preços e documentação de habilitação em formato PDF..

Enviado pelo participante 14.080.830/0001-80:

25/11/2022 11:10:20

O item 4 teve a convocação para envio de anexos encerrada às 11:10:20 de 25/11/2022. 1 anexo foi enviado pelo fornecedor DUNAFARMA MEDICAMENTOS LTDA, CNPJ 14.080.830/0001-80.

Eventos do item 4

Encerramento etapa - Item com etapa aberta encerrada.

24/11/2022 14:00:05

Encerramento lances - Item encerrado para lances.

24/11/2022 14:00:05

Convocação anexo - Fornecedor DUNAFARMA MEDICAMENTOS LTDA, CNPJ 14.080.830/0001-80 convocado para o envio de anexo. Prazo de encerramento: 25/11/2022 10:15:00. Motivo: Prezada empresa, favor enviar a proposta de preços readequada ao ultimo lance no prazo estabelecido junto com a documentação de Habilitação, conforme o Anexo I do Avido de Licitação..

25/11/2022 09:15:18

Convocação anexo - Fornecedor DUNAFARMA MEDICAMENTOS LTDA, CNPJ 14.080.830/0001-80 convocado para o envio de anexo. Prazo de encerramento: 25/11/2022 11:20:00. Motivo: Prezada empresa, conforme solicitação realizada por e-mail com a justificativa do não envio no tempo inicialmente estabelecido, será

25/11/2022 10:39:20

Eventos do item 4

concedido mais 40 minutos para o envio da proposta de preços e documentação de habilitação em formato PDF..

Envio encerrado - Fornecedor DUNAFARMA MEDICAMENTOS LTDA, CNPJ 14.080.830/0001-80 finalizou o envio de anexo.	25/11/2022 11:10:20
Aceitação - Fornecedor DUNAFARMA MEDICAMENTOS LTDA, CNPJ 14.080.830/0001-80 teve a proposta aceita, melhor lance: R\$ 25,7000.	02/12/2022 11:00:55
Habilitação - Fornecedor DUNAFARMA MEDICAMENTOS LTDA, CNPJ 14.080.830/0001-80 foi habilitado.	06/12/2022 08:43:46
Adjudicação - Fornecedor DUNAFARMA MEDICAMENTOS LTDA, CNPJ 14.080.830/0001-80 teve a proposta adjudicada, melhor lance: R\$ 25,7000.	06/12/2022 09:51:27
Homologação - Item homologado.	06/12/2022 09:52:41

Item 5 - Frasco

Frasco Material: Polipropileno , Aplicação: Uso Laboratorial , Boca: Larga , Capacidade: 250 ML, Cor: Incolor , Características Adicionais: Tampa Rosqueada

Unidade de fornecimento:	Unidade
Quantidade:	6
Valor estimado:	R\$ 9,0000
Situação:	Revogado e Homologado

Propostas do item 5

44.812.602/0001-19 - TIAGO RANGEL ALELUIA 10336145721	Porte MeEpp/Equiparadas: Sim
Valor proposta: R\$ 273,3900	Declaração ME/EPP: Sim
Descrição detalhada: Frasco	
Marca/Fabricante: SIMILAR/COMPATÍVEL	
Modelo/versão: FRASCO	

Lances do item 5

Nenhum lance foi registrado para o item 5.

Mensagens do chat do item 5

Enviado pelo sistema: O item 5 está encerrado.	24/11/2022 14:00:05
Enviado pelo sistema para o participante 44.812.602/0001-19: Sr. Fornecedor TIAGO RANGEL ALELUIA 10336145721, CNPJ 44.812.602/0001-19, você foi convocado para negociação de valor do item 5. Justificativa: Prezada empresa é possível a redução do lance para o valor estimado pela Administração? .	25/11/2022 09:34:21

Mensagens do chat do item 5

Enviado pelo sistema para o participante 44.812.602/0001-19: 02/12/2022 11:01:22
 O item 5 teve a solicitação de negociação de valor CANCELADA para o fornecedor TIAGO RANGEL ALELUIA 10336145721, CNPJ 44.812.602/0001-19. Motivo: Item revogado.

Enviado pelo sistema: 02/12/2022 11:01:22
 O item 5 foi revogado pelo comprador. Motivo: Solicitação de Negociação sem sucesso, item com valor acima do estimado pela Administração..

Eventos do item 5

Encerramento etapa - Item com etapa aberta encerrada. 24/11/2022 14:00:05

Encerramento lances - Item encerrado para lances. 24/11/2022 14:00:05

Convocação negociação - Fornecedor TIAGO RANGEL ALELUIA 10336145721, CNPJ 44.812.602/0001-19 convocado para negociação de valor. 25/11/2022 09:34:21

Convocação encerrada - Convocação de negociação de valor do fornecedor TIAGO RANGEL ALELUIA 10336145721, CNPJ 44.812.602/0001-19 encerrada automaticamente. 02/12/2022 11:01:22

Revogação - Solicitação de Negociação sem sucesso, item com valor acima do estimado pela Administração.. 02/12/2022 11:01:22

Homologação - Item homologado. 06/12/2022 09:52:40

Item 6 - Máscara cirúrgica

Máscara Cirúrgica Material: Não Tecido 100% Polipropileno , Filtro: Elemento Filtrante Interno , Eficiência: Efp Maior Que 98% E Bfe Maior Que 95% , Quantidade Camadas: Mínimo 3 Camadas , Modelo: Ajustável, Clipe Nasal , Formato: Retangular, C/ Pregas Horizontais , Cor: C/ Cor , Tamanho: Adulto , Esterilidade: Descartável

Unidade de fornecimento: Unidade
 Quantidade: 4
 Valor estimado: R\$ 16,8300
 Situação: Adjudicado e Homologado

Aceito para DUNAFARMA MEDICAMENTOS LTDA, CNPJ 14.080.830/0001-80, pelo melhor lance R\$ 16,8300.

Propostas do item 6

46.880.422/0001-08 - CONECTA ECOMMERCE E SERVICOS Porte MeEpp/Equiparadas: Sim
 Valor proposta: R\$ 29,9000 Declaração ME/EPP: Sim

Descrição detalhada: Máscara Cirúrgica Material: Não Tecido 100% Polipropileno , Filtro: Elemento Filtrante Interno , Eficiência: Efp Maior Que 98% E Bfe Maior Que 95% , Quantidade Camadas: Mínimo 3 Camadas , Modelo: Ajustável, Clipe Nasal , Formato: Retangular, C/ Pregas Horizontais , Cor: C/ Cor , Tamanho: Adulto , Esterilidade: Descartável

Marca/Fabricante: BIOLAND
 Modelo/versão: Máscaras Descartáveis Tripla Camada Com Clipe Nasa

Propostas do item 6

<p>14.080.830/0001-80 - DUNAFARMA MEDICAMENTOS LTDA Valor proposta: R\$ 16,8300</p> <p>Descrição detalhada: Máscara Cirúrgica Material: Não Tecido 100% Polipropileno , Filtro: Elemento Filtrante Interno , Eficiência: Efp Maior Que 98% E Bfe Maior Que 95% , Quantidade Camadas: Mínimo 3 Camadas , Modelo: Ajustável, Clipe Nasal , Formato: Retangular, C/ Pregas Horizontais , Cor: C/ Cor , Tamanho: Adulto , Esterilidade: Descartável</p> <p>Marca/Fabricante: DESCARPACK Modelo/versão: MÁSCARA DESCARTÁVEL CX C/50 UND Situação: Proposta adjudicada</p>	<p>Porte MeEpp/Equiparadas: Sim Declaração ME/EPP: Sim</p>
<p>44.300.569/0001-48 - LUCAS NUNES DOS SANTOS 05646992508 Valor proposta: R\$ 21,9900</p> <p>Descrição detalhada: Mascara Cirúrgica Nobre é fabricada de 100% polipropileno (atóxica), com gramatura de 50 Gr/m , Eficiência de Filtragem Bacteriológica (BFE) conforme ABNT NBR 15052/2004 e RDC 16/2013. Com clipe nasal ajustável com elástico, hipoalérgica não estéril, Isento de Fibra de Vidro. Atóxica possui um elástico em suas extremidades para um encaixe mais adequado no rosto, prendendo suas duas pontas atrás das orelhas, garantindo conforto e segurança. Contem um clip nasal para uma vedação segura durante o uso, e aconchegante ao rosto do usuário com tripla camada de proteção é um produto não estéril.</p> <p>Marca/Fabricante: Nobre Modelo/versão: Descartável</p>	<p>Porte MeEpp/Equiparadas: Sim Declaração ME/EPP: Sim</p>
<p>44.812.602/0001-19 - TIAGO RANGEL ALELUIA 10336145721 Valor proposta: R\$ 633,0800</p> <p>Descrição detalhada: Máscara cirúrgica Marca/Fabricante: SIMILAR/COMPATÍVEL Modelo/versão: MÁSCARA CIRÚRGICA</p>	<p>Porte MeEpp/Equiparadas: Sim Declaração ME/EPP: Sim</p>

Lances do item 6

24/11/2022 08:26:34	44.300.569/0001-48	R\$ 21,8900
24/11/2022 08:26:47	44.300.569/0001-48	R\$ 21,7900
24/11/2022 08:27:40	44.300.569/0001-48	R\$ 21,5900
24/11/2022 08:30:21	44.300.569/0001-48	R\$ 21,4900

Mensagens do chat do item 6

Enviado pelo sistema: O item 6 está encerrado.	24/11/2022 14:00:05
Enviado pelo sistema para o participante 14.080.830/0001-80: Sr. Fornecedor DUNAFARMA MEDICAMENTOS LTDA, CNPJ 14.080.830/0001-80, você foi convocado para enviar anexos para o item 6. Prazo para encerrar o envio: 10:16:00 do dia 25/11/2022. Justificativa: Prezada empresa, favor enviar a proposta de preços readequada ao ultimo lance no prazo estabelecido junto com a documentação de Habilitação, conforme o Anexo I do Avido de Licitação..	25/11/2022 09:16:45
Enviado pelo sistema para o participante 14.080.830/0001-80: O item 6 teve a convocação para envio de anexos encerrada às 10:16:00 de 25/11/2022. Nenhum anexo foi enviado	25/11/2022 10:16:00
06/12/2022 09:52	9 de 40

Mensagens do chat do item 6

pelo fornecedor DUNAFARMA MEDICAMENTOS LTDA, CNPJ 14.080.830/0001-80.

Enviado pelo sistema para o participante 14.080.830/0001-80: 25/11/2022 10:39:40

Sr. Fornecedor DUNAFARMA MEDICAMENTOS LTDA, CNPJ 14.080.830/0001-80, você foi convocado para enviar anexos para o item 6. Prazo para encerrar o envio: 11:20:00 do dia 25/11/2022. Justificativa: Prezada empresa, conforme solicitação realizada por e-mail com a justificativa do não envio no tempo inicialmente estabelecido, será concedido mais 40 minutos para o envio da proposta de preços e documentação de habilitação em formato PDF..

Enviado pelo participante 14.080.830/0001-80: 25/11/2022 11:10:55

O item 6 teve a convocação para envio de anexos encerrada às 11:10:55 de 25/11/2022. 1 anexo foi enviado pelo fornecedor DUNAFARMA MEDICAMENTOS LTDA, CNPJ 14.080.830/0001-80.

Eventos do item 6

Encerramento etapa - Item com etapa aberta encerrada. 24/11/2022 14:00:05

Encerramento lances - Item encerrado para lances. 24/11/2022 14:00:05

Convocação anexo - Fornecedor DUNAFARMA MEDICAMENTOS LTDA, CNPJ 14.080.830/0001-80 convocado para o envio de anexo. Prazo de encerramento: 25/11/2022 10:16:00. Motivo: Prezada empresa, favor enviar a proposta de preços readequada ao ultimo lance no prazo estabelecido junto com a documentação de Habilitação, conforme o Anexo I do Avido de Licitação.. 25/11/2022 09:16:45

Convocação anexo - Fornecedor DUNAFARMA MEDICAMENTOS LTDA, CNPJ 14.080.830/0001-80 convocado para o envio de anexo. Prazo de encerramento: 25/11/2022 11:20:00. Motivo: Prezada empresa, conforme solicitação realizada por e-mail com a justificativa do não envio no tempo inicialmente estabelecido, será concedido mais 40 minutos para o envio da proposta de preços e documentação de habilitação em formato PDF.. 25/11/2022 10:39:40

Envio encerrado - Fornecedor DUNAFARMA MEDICAMENTOS LTDA, CNPJ 14.080.830/0001-80 finalizou o envio de anexo. 25/11/2022 11:10:55

Aceitação - Fornecedor DUNAFARMA MEDICAMENTOS LTDA, CNPJ 14.080.830/0001-80 teve a proposta aceita, melhor lance: R\$ 16,8300. 02/12/2022 11:01:33

Habilitação - Fornecedor DUNAFARMA MEDICAMENTOS LTDA, CNPJ 14.080.830/0001-80 foi habilitado. 06/12/2022 08:48:04

Adjudicação - Fornecedor DUNAFARMA MEDICAMENTOS LTDA, CNPJ 14.080.830/0001-80 teve a proposta adjudicada, melhor lance: R\$ 16,8300. 06/12/2022 09:51:27

Homologação - Item homologado. 06/12/2022 09:52:41

Item 7 - Gorro hospitalar

Gorro Hospitalar Material*: Não Tecido 100% Polipropileno , Modelo: Elástico Nuca , Cor*: Sem Cor , Gramatura*: Cerca De 50 G/M2, Tamanho: Único , Tipo Uso: Descartável , Características Adicionais 1: Hipoalergênica, Atóxica, Inodora, Unisex

Unidade de fornecimento: Embalagem 100 UN
Quantidade: 1
Valor estimado: R\$ 34,5000
Situação: Adjudicado e Homologado

Aceito para LUCAS NUNES DOS SANTOS 05646992508, CNPJ 44.300.569/0001-48, pelo melhor lance R\$ 17,9900.

Propostas do item 7

44.300.569/0001-48 - LUCAS NUNES DOS SANTOS 05646992508 Porte MeEpp/Equiparadas: Sim
Valor proposta: R\$ 17,9900 Declaração ME/EPP: Sim

Descrição detalhada: Touca (GORRO) Hospitalar Nobre Branca, TNT 100% polipropileno, touca atóxica em tamanho único, pacote com 100 unidades, possui elástico para melhor vedação, Touca descartável utilizado em hospitais, clínicas, consultórios médicos e/ou odontológicos, clínicas de estética e beleza, indústria alimentícia, restaurantes e food service, ótica, indústria gráfica e outros.

Marca/Fabricante: Nobre
Modelo/versão: Descartável
Situação: Proposta adjudicada

44.812.602/0001-19 - TIAGO RANGEL ALELUIA 10336145721 Porte MeEpp/Equiparadas: Sim
Valor proposta: R\$ 1.174,7300 Declaração ME/EPP: Sim

Descrição detalhada: Gorro hospitalar
Marca/Fabricante: SIMILAR/COMPATÍVEL
Modelo/versão: GORRO HOSPITALAR

Lances do item 7

Nenhum lance foi registrado para o item 7.

Mensagens do chat do item 7

Enviado pelo sistema: 24/11/2022 14:00:05
O item 7 está encerrado.

Enviado pelo sistema para o participante 44.300.569/0001-48: 25/11/2022 09:17:24
Sr. Fornecedor LUCAS NUNES DOS SANTOS 05646992508, CNPJ 44.300.569/0001-48, você foi convocado para enviar anexos para o item 7. Prazo para encerrar o envio: 10:17:00 do dia 25/11/2022. Justificativa: Prezada empresa, favor enviar a proposta de preços readequada ao ultimo lance no prazo estabelecido junto com a documentação de Habilitação, conforme o Anexo I do Avido de Licitação..

Enviado pelo participante 44.300.569/0001-48: 25/11/2022 10:08:53
O item 7 teve a convocação para envio de anexos encerrada às 10:08:53 de 25/11/2022. 6 anexos foram enviados pelo fornecedor LUCAS NUNES DOS SANTOS 05646992508, CNPJ 44.300.569/0001-48.

Eventos do item 7

Encerramento etapa - Item com etapa aberta encerrada.	24/11/2022 14:00:05
Encerramento lances - Item encerrado para lances.	24/11/2022 14:00:05
Convocação anexo - Fornecedor LUCAS NUNES DOS SANTOS 05646992508, CNPJ 44.300.569/0001-48 convocado para o envio de anexo. Prazo de encerramento: 25/11/2022 10:17:00. Motivo: Prezada empresa, favor enviar a proposta de preços readequada ao ultimo lance no prazo estabelecido junto com a documentação de Habilitação, conforme o Anexo I do Avido de Licitação..	25/11/2022 09:17:24
Envio encerrado - Fornecedor LUCAS NUNES DOS SANTOS 05646992508, CNPJ 44.300.569/0001-48 finalizou o envio de anexo.	25/11/2022 10:08:53
Aceitação - Fornecedor LUCAS NUNES DOS SANTOS 05646992508, CNPJ 44.300.569/0001-48 teve a proposta aceita, melhor lance: R\$ 17,9900.	02/12/2022 11:01:47
Habilitação - Fornecedor LUCAS NUNES DOS SANTOS 05646992508, CNPJ 44.300.569/0001-48 foi habilitado.	06/12/2022 08:48:13
Adjudicação - Fornecedor LUCAS NUNES DOS SANTOS 05646992508, CNPJ 44.300.569/0001-48 teve a proposta adjudicada, melhor lance: R\$ 17,9900.	06/12/2022 09:51:27
Homologação - Item homologado.	06/12/2022 09:52:41

Item 8 - Compressa Gaze

Compressa Gaze Material: Tecido 100% Algodão , Modelo: Cor Branca,Isenta De Impurezas , Dobras: 5 Dobras , Comprimento: 7,50 CM, Tipo: 13 Fios/Cm2 , Largura: 7,50 CM, Características Adicionais: Estéril,Descartável , Camadas: 8 Camadas

Unidade de fornecimento: Unidade
 Quantidade: 35
 Valor estimado: R\$ 1,0300
 Situação: Adjudicado e Homologado

Aceito para DUNAFARMA MEDICAMENTOS LTDA, CNPJ 14.080.830/0001-80, pelo melhor lance R\$ 0,9200.

Propostas do item 8

14.080.830/0001-80 - DUNAFARMA MEDICAMENTOS LTDA	Porte MeEpp/Equiparadas: Sim
Valor proposta: R\$ 1,0300	Declaração ME/EPP: Sim
Descrição detalhada: Compressa Gaze Material: Tecido 100% Algodão , Modelo: Cor Branca,Isenta De Impurezas , Dobras: 5 Dobras , Comprimento: 7,50 CM, Tipo: 13 Fios/Cm2 , Largura: 7,50 CM, Características Adicionais: Estéril,Descartável , Camadas: 8 Camadas	
Marca/Fabricante: HERIKA	
Modelo/versão: COMPRESSA GAZE PCT C/10 UND	
Situação: Proposta adjudicada	

Propostas do item 8

33.431.729/0001-71 - ONLINE COMERCIO IMPORTACAO E Valor proposta: R\$ 1,0200	Porte MeEpp/Equiparadas: Sim Declaração ME/EPP: Sim
Descrição detalhada: Compressa Gaze Material: Tecido 100% Algodão , Modelo: Cor Branca,Isenta De Impurezas , Dobras: 5 Dobras , Comprimento: 7,50 CM, Tipo: 13 Fios/Cm2 , Largura: 7,50 CM, Características Adicionais: Estéril,Descartável , Camadas: 8 Camadas	
Marca/Fabricante: POLar Fix Ind. e Com. Prod. Hospitalares Ltda	
Modelo/versão: Europa	
44.812.602/0001-19 - TIAGO RANGEL ALELUIA 10336145721 Valor proposta: R\$ 32,1200	Porte MeEpp/Equiparadas: Sim Declaração ME/EPP: Sim
Descrição detalhada: Compressa Gaze	
Marca/Fabricante: SIMILAR/COMPATÍVEL	
Modelo/versão: COMPRESSA GAZE	

Lances do item 8

24/11/2022 13:58:09	14.080.830/0001-80	R\$ 0,9200
---------------------	--------------------	------------

Mensagens do chat do item 8

Enviado pelo sistema: O item 8 está encerrado.	24/11/2022 14:00:05
Enviado pelo sistema para o participante 14.080.830/0001-80: Sr. Fornecedor DUNAFARMA MEDICAMENTOS LTDA, CNPJ 14.080.830/0001-80, você foi convocado para enviar anexos para o item 8. Prazo para encerrar o envio: 10:18:00 do dia 25/11/2022. Justificativa: Prezada empresa, favor enviar a proposta de preços readequada ao ultimo lance no prazo estabelecido junto com a documentação de Habilitação, conforme o Anexo I do Avido de Licitação..	25/11/2022 09:17:59
Enviado pelo sistema para o participante 14.080.830/0001-80: O item 8 teve a convocação para envio de anexos encerrada às 10:18:00 de 25/11/2022. Nenhum anexo foi enviado pelo fornecedor DUNAFARMA MEDICAMENTOS LTDA, CNPJ 14.080.830/0001-80.	25/11/2022 10:18:00
Enviado pelo sistema para o participante 14.080.830/0001-80: Sr. Fornecedor DUNAFARMA MEDICAMENTOS LTDA, CNPJ 14.080.830/0001-80, você foi convocado para enviar anexos para o item 8. Prazo para encerrar o envio: 11:20:00 do dia 25/11/2022. Justificativa: Prezada empresa, conforme solicitação realizada por e-mail com a justificativa do não envio no tempo inicialmente estabelecido, será concedido mais 40 minutos para o envio da proposta de preços e documentação de habilitação em formato PDF..	25/11/2022 10:40:27
Enviado pelo participante 14.080.830/0001-80: O item 8 teve a convocação para envio de anexos encerrada às 11:11:25 de 25/11/2022. 1 anexo foi enviado pelo fornecedor DUNAFARMA MEDICAMENTOS LTDA, CNPJ 14.080.830/0001-80.	25/11/2022 11:11:25

Eventos do item 8

Encerramento etapa - Item com etapa aberta encerrada.	24/11/2022 14:00:05
Encerramento lances - Item encerrado para lances.	24/11/2022 14:00:05
Convocação anexo - Fornecedor DUNAFARMA MEDICAMENTOS LTDA, CNPJ	25/11/2022 09:17:59
06/12/2022 09:52	13 de 40

Eventos do item 8

14.080.830/0001-80 convocado para o envio de anexo. Prazo de encerramento: 25/11/2022 10:18:00. Motivo: Prezada empresa, favor enviar a proposta de preços readequada ao ultimo lance no prazo estabelecido junto com a documentação de Habilitação, conforme o Anexo I do Avido de Licitação..	
Convocação anexo - Fornecedor DUNAFARMA MEDICAMENTOS LTDA, CNPJ 14.080.830/0001-80 convocado para o envio de anexo. Prazo de encerramento: 25/11/2022 11:20:00. Motivo: Prezada empresa, conforme solicitação realizada por e-mail com a justificativa do não envio no tempo inicialmente estabelecido, será concedido mais 40 minutos para o envio da proposta de preços e documentação de habilitação em formato PDF..	25/11/2022 10:40:27
Envio encerrado - Fornecedor DUNAFARMA MEDICAMENTOS LTDA, CNPJ 14.080.830/0001-80 finalizou o envio de anexo.	25/11/2022 11:11:25
Aceitação - Fornecedor DUNAFARMA MEDICAMENTOS LTDA, CNPJ 14.080.830/0001-80 teve a proposta aceita, melhor lance: R\$ 0,9200.	02/12/2022 11:01:58
Habilitação - Fornecedor DUNAFARMA MEDICAMENTOS LTDA, CNPJ 14.080.830/0001-80 foi habilitado.	06/12/2022 08:48:21
Adjudicação - Fornecedor DUNAFARMA MEDICAMENTOS LTDA, CNPJ 14.080.830/0001-80 teve a proposta adjudicada, melhor lance: R\$ 0,9200.	06/12/2022 09:51:28
Homologação - Item homologado.	06/12/2022 09:52:41

Item 9 - Absorvente higiênico

Absorvente Higiênico Tipo: Normal Com Abas , Comprimento: 16,7 CM, Largura: Mínima 10 E Máxima 30 C

Unidade de fornecimento: Embalagem 8 UN
 Quantidade: 50
 Valor estimado: R\$ 2,8500
 Situação: Adjudicado e Homologado

Aceito para DUNAFARMA MEDICAMENTOS LTDA, CNPJ 14.080.830/0001-80, pelo melhor lance R\$ 2,6000.

Propostas do item 9

14.080.830/0001-80 - DUNAFARMA MEDICAMENTOS LTDA	Porte MeEpp/Equiparadas: Sim
Valor proposta: R\$ 2,8500	Declaração ME/EPP: Sim
Descrição detalhada: Absorvente Higiênico Tipo: Normal Com Abas , Comprimento: 16,7 CM, Largura: Mínima 10 E Máxima 30 C	
Marca/Fabricante: LADYSOFT	
Modelo/versão: Absorvente Higiênico Tipo: Normal Com Abas	
Situação: Proposta adjudicada	

Propostas do item 9

44.300.569/0001-48 - LUCAS NUNES DOS SANTOS 05646992508 Valor proposta: R\$ 2,8000 Descrição detalhada: Absorvente sem abas. Intimus Tripla Proteção Extra Suave sem Abas proporciona uma maior segurança e conforto durante todo o período menstrual. Utilizando tecnologias de alta performance, ele evita vazamentos e oferece uma absorção muito mais eficiente, com formato anatômico que se ajusta melhor ao corpo. Além disso, o produto também contém capsulas em gel, que ajudam a prevenir possíveis odores e extratos de Camomila e Aloe Vera, que ajudam a cuidar da sua pele. Marca/Fabricante: Intimus Modelo/versão: sem abas	Porte MeEpp/Equiparadas: Sim Declaração ME/EPP: Sim
23.119.505/0001-75 - RRS SOLUCOES E SERVICOS LTDA Valor proposta: R\$ 2,8000 Descrição detalhada: Absorvente higiênico; de uso externo; composto de fibras de celulose, adesivo termoplástico; polímero acrílico, polietileno, polipropileno; espessura ultrafino; para fluxo leve; médio; sem abas, com gel, com aderência. Pacote com 08 unidades Marca/Fabricante: Enlace/similar Modelo/versão: sem abas	Porte MeEpp/Equiparadas: Sim Declaração ME/EPP: Sim
44.812.602/0001-19 - TIAGO RANGEL ALELUIA 10336145721 Valor proposta: R\$ 90,6200 Descrição detalhada: Absorvente higiênico Marca/Fabricante: SIMILAR/COMPATÍVEL Modelo/versão: ABSORVENTE HIGIÊNICO	Porte MeEpp/Equiparadas: Sim Declaração ME/EPP: Sim

Lances do item 9

24/11/2022 08:27:07	44.300.569/0001-48	R\$ 2,7000
24/11/2022 13:58:11	14.080.830/0001-80	R\$ 2,6000

Mensagens do chat do item 9

Enviado pelo sistema: O item 9 está encerrado.	24/11/2022 14:00:11
Enviado pelo sistema para o participante 14.080.830/0001-80: Sr. Fornecedor DUNAFARMA MEDICAMENTOS LTDA, CNPJ 14.080.830/0001-80, você foi convocado para enviar anexos para o item 9. Prazo para encerrar o envio: 10:19:00 do dia 25/11/2022. Justificativa: Prezada empresa, favor enviar a proposta de preços readequada ao ultimo lance no prazo estabelecido junto com a documentação de Habilitação, conforme o Anexo I do Avido de Licitação..	25/11/2022 09:18:27
Enviado pelo sistema para o participante 14.080.830/0001-80: O item 9 teve a convocação para envio de anexos encerrada às 10:19:00 de 25/11/2022. Nenhum anexo foi enviado pelo fornecedor DUNAFARMA MEDICAMENTOS LTDA, CNPJ 14.080.830/0001-80.	25/11/2022 10:19:00
Enviado pelo sistema para o participante 14.080.830/0001-80: Sr. Fornecedor DUNAFARMA MEDICAMENTOS LTDA, CNPJ 14.080.830/0001-80, você foi convocado para enviar anexos para o item 9. Prazo para encerrar o envio: 11:20:00 do dia 25/11/2022. Justificativa: Prezada	25/11/2022 10:40:46

Mensagens do chat do item 9

empresa, conforme solicitação realizada por e-mail com a justificativa do não envio no tempo inicialmente estabelecido, será concedido mais 40 minutos para o envio da proposta de preços e documentação de habilitação em formato PDF..

Enviado pelo participante 14.080.830/0001-80: 25/11/2022 11:11:55

O item 9 teve a convocação para envio de anexos encerrada às 11:11:55 de 25/11/2022. 1 anexo foi enviado pelo fornecedor DUNAFARMA MEDICAMENTOS LTDA, CNPJ 14.080.830/0001-80.

Eventos do item 9

Encerramento etapa - Item com etapa aberta encerrada.	24/11/2022 14:00:11
Encerramento lances - Item encerrado para lances.	24/11/2022 14:00:11
Convocação anexo - Fornecedor DUNAFARMA MEDICAMENTOS LTDA, CNPJ 14.080.830/0001-80 convocado para o envio de anexo. Prazo de encerramento: 25/11/2022 10:19:00. Motivo: Prezada empresa, favor enviar a proposta de preços readequada ao ultimo lance no prazo estabelecido junto com a documentação de Habilitação, conforme o Anexo I do Avido de Licitação..	25/11/2022 09:18:27
Convocação anexo - Fornecedor DUNAFARMA MEDICAMENTOS LTDA, CNPJ 14.080.830/0001-80 convocado para o envio de anexo. Prazo de encerramento: 25/11/2022 11:20:00. Motivo: Prezada empresa, conforme solicitação realizada por e-mail com a justificativa do não envio no tempo inicialmente estabelecido, será concedido mais 40 minutos para o envio da proposta de preços e documentação de habilitação em formato PDF..	25/11/2022 10:40:46
Envio encerrado - Fornecedor DUNAFARMA MEDICAMENTOS LTDA, CNPJ 14.080.830/0001-80 finalizou o envio de anexo.	25/11/2022 11:11:55
Aceitação - Fornecedor DUNAFARMA MEDICAMENTOS LTDA, CNPJ 14.080.830/0001-80 teve a proposta aceita, melhor lance: R\$ 2,6000.	02/12/2022 11:02:13
Habilitação - Fornecedor DUNAFARMA MEDICAMENTOS LTDA, CNPJ 14.080.830/0001-80 foi habilitado.	06/12/2022 08:48:29
Adjudicação - Fornecedor DUNAFARMA MEDICAMENTOS LTDA, CNPJ 14.080.830/0001-80 teve a proposta adjudicada, melhor lance: R\$ 2,6000.	06/12/2022 09:51:28
Homologação - Item homologado.	06/12/2022 09:52:41

Item 10 - Clorexidina Digluconato

Clorexidina Digluconato Forma Farmacêutica: Colutório , Concentração: 0,2%

Unidade de fornecimento: Unidade
 Quantidade: 5
 Valor estimado: R\$ 7,1300
 Situação: Revogado e Homologado

Propostas do item 10

44.812.602/0001-19 - TIAGO RANGEL ALELUIA 10336145721

Porte MeEpp/Equiparadas: Sim

Valor proposta: R\$ 247,5700

Declaração ME/EPP: Sim

Descrição detalhada: Clorexidina Digluconato
 Marca/Fabricante: SIMILAR/COMPATÍVEL
 Modelo/versão: CLOREXIDINA DIGLUCONATO

Lances do item 10

Nenhum lance foi registrado para o item 10.

Mensagens do chat do item 10

Enviado pelo sistema: 24/11/2022 14:00:05
 O item 10 está encerrado.

Enviado pelo sistema para o participante 44.812.602/0001-19: 25/11/2022 09:34:44
 Sr. Fornecedor TIAGO RANGEL ALELUIA 10336145721, CNPJ 44.812.602/0001-19, você foi convocado para negociação de valor do item 10. Justificativa: Prezada empresa é possível a redução do lance para o valor estimado pela Administração? .

Enviado pelo sistema para o participante 44.812.602/0001-19: 02/12/2022 11:06:00
 O item 10 teve a solicitação de negociação de valor CANCELADA para o fornecedor TIAGO RANGEL ALELUIA 10336145721, CNPJ 44.812.602/0001-19. Motivo: Item revogado.

Enviado pelo sistema: 02/12/2022 11:06:01
 O item 10 foi revogado pelo comprador. Motivo: Solicitação de Negociação sem sucesso, item com valor acima do estimado pela Administração..

Eventos do item 10

Encerramento etapa - Item com etapa aberta encerrada. 24/11/2022 14:00:05

Encerramento lances - Item encerrado para lances. 24/11/2022 14:00:05

Convocação negociação - Fornecedor TIAGO RANGEL ALELUIA 10336145721, CNPJ 44.812.602/0001-19 convocado para negociação de valor. 25/11/2022 09:34:44

Convocação encerrada - Convocação de negociação de valor do fornecedor TIAGO RANGEL ALELUIA 10336145721, CNPJ 44.812.602/0001-19 encerrada automaticamente. 02/12/2022 11:06:00

Eventos do item 10

Revogação - Solicitação de Negociação sem sucesso, item com valor acima do estimado pela Administração..	02/12/2022 11:06:01
Homologação - Item homologado.	06/12/2022 09:52:41

Item 11 - Bolsa térmica

Bolsa Térmica Material*: Polímero , Composição: C/ Gel Atóxico , Capacidade*: Cerca 500 ML, Características Adicionais*: Selada

Unidade de fornecimento:	Unidade
Quantidade:	5
Valor estimado:	R\$ 23,7200
Situação:	Revogado e Homologado

Propostas do item 11

14.080.830/0001-80 - DUNAFARMA MEDICAMENTOS LTDA	Porte MeEpp/Equiparadas: Sim
Valor proposta: R\$ 23,7200	Declaração ME/EPP: Sim
Descrição detalhada: Bolsa Térmica Material*: Polímero , Composição: C/ Gel Atóxico , Capacidade*: Cerca 500 ML, Características Adicionais*: Selada	
Marca/Fabricante: TERMOGEL	
Modelo/versão: Bolsa Térmica GEL	
Situação: Proposta aceita	
44.812.602/0001-19 - TIAGO RANGEL ALELUIA 10336145721	Porte MeEpp/Equiparadas: Sim
Valor proposta: R\$ 834,4200	Declaração ME/EPP: Sim
Descrição detalhada: Bolsa térmica	
Marca/Fabricante: SIMILAR/COMPATÍVEL	
Modelo/versão: BOLSA TÉRMICA	

Lances do item 11

Nenhum lance foi registrado para o item 11.

Mensagens do chat do item 11

Enviado pelo sistema:	24/11/2022 14:00:05
O item 11 está encerrado.	
Enviado pelo sistema para o participante 14.080.830/0001-80:	25/11/2022 09:20:45
Sr. Fornecedor DUNAFARMA MEDICAMENTOS LTDA, CNPJ 14.080.830/0001-80, você foi convocado para enviar anexos para o item 11. Prazo para encerrar o envio: 10:20:00 do dia 25/11/2022. Justificativa: Prezada empresa, favor enviar a proposta de preços readequada ao ultimo lance no prazo estabelecido junto com a documentação de Habilitação, conforme o Anexo I do Avido de Licitação..	

Mensagens do chat do item 11

- Enviado pelo sistema para o participante 14.080.830/0001-80: 25/11/2022 10:20:00
O item 11 teve a convocação para envio de anexos encerrada às 10:20:00 de 25/11/2022. Nenhum anexo foi enviado pelo fornecedor DUNAFARMA MEDICAMENTOS LTDA, CNPJ 14.080.830/0001-80.
- Enviado pelo sistema para o participante 14.080.830/0001-80: 25/11/2022 10:41:06
Sr. Fornecedor DUNAFARMA MEDICAMENTOS LTDA, CNPJ 14.080.830/0001-80, você foi convocado para enviar anexos para o item 11. Prazo para encerrar o envio: 11:20:00 do dia 25/11/2022. Justificativa: Prezada empresa, conforme solicitação realizada por e-mail com a justificativa do não envio no tempo inicialmente estabelecido, será concedido mais 40 minutos para o envio da proposta de preços e documentação de habilitação em formato PDF..
- Enviado pelo participante 14.080.830/0001-80: 25/11/2022 11:12:31
O item 11 teve a convocação para envio de anexos encerrada às 11:12:31 de 25/11/2022. 1 anexo foi enviado pelo fornecedor DUNAFARMA MEDICAMENTOS LTDA, CNPJ 14.080.830/0001-80.
- Enviado pelo sistema: 06/12/2022 08:52:52
O item 11 foi revogado pelo comprador. Motivo: A empresa anexou a proposta de preços no tempo estimado pela Administração, porém não encaminhou a proposta do item 11, foi solicitado via e-mail compras@serrinha.ifbaiano.edu.br, buscando-se não perder o item por erro simples, todavia a empresa não enviou o e-mail contendo o item 11. .

Eventos do item 11

- Encerramento etapa - Item com etapa aberta encerrada. 24/11/2022 14:00:05
- Encerramento lances - Item encerrado para lances. 24/11/2022 14:00:05
- Convocação anexo - Fornecedor DUNAFARMA MEDICAMENTOS LTDA, CNPJ 14.080.830/0001-80 convocado para o envio de anexo. Prazo de encerramento: 25/11/2022 10:20:00. Motivo: Prezada empresa, favor enviar a proposta de preços readequada ao ultimo lance no prazo estabelecido junto com a documentação de Habilitação, conforme o Anexo I do Avido de Licitação.. 25/11/2022 09:20:45
- Convocação anexo - Fornecedor DUNAFARMA MEDICAMENTOS LTDA, CNPJ 14.080.830/0001-80 convocado para o envio de anexo. Prazo de encerramento: 25/11/2022 11:20:00. Motivo: Prezada empresa, conforme solicitação realizada por e-mail com a justificativa do não envio no tempo inicialmente estabelecido, será concedido mais 40 minutos para o envio da proposta de preços e documentação de habilitação em formato PDF.. 25/11/2022 10:41:06
- Envio encerrado - Fornecedor DUNAFARMA MEDICAMENTOS LTDA, CNPJ 14.080.830/0001-80 finalizou o envio de anexo. 25/11/2022 11:12:31
- Aceitação - Fornecedor DUNAFARMA MEDICAMENTOS LTDA, CNPJ 14.080.830/0001-80 teve a proposta aceita, melhor lance: R\$ 23,7200. 02/12/2022 11:06:16
- Revogação - A empresa anexou a proposta de preços no tempo estimado pela Administração, porém não encaminhou a proposta do item 11, foi solicitado via e-mail compras@serrinha.ifbaiano.edu.br, buscando-se não perder o item por erro simples, todavia a empresa não enviou o e-mail contendo o item 11. . 06/12/2022 08:52:52
- Homologação - Item homologado. 06/12/2022 09:52:41

Item 12 - Maleta

Maleta Material: Plástico Resistente , Características Adicionais: Divisórias Internas E Suporte De Parede , Aplicação: Transporte De Material Médico , Dimensões Externas: 0,40 X 0,40 X 0,20 C

Unidade de fornecimento: Unidade
Quantidade: 1
Valor estimado: R\$ 80,0000
Situação: Adjudicado e Homologado

Aceito para LUCAS NUNES DOS SANTOS 05646992508, CNPJ 44.300.569/0001-48, pelo melhor lance R\$ 79,3500.

Propostas do item 12

44.300.569/0001-48 - LUCAS NUNES DOS SANTOS 05646992508 Porte MeEpp/Equiparadas: Sim
Valor proposta: R\$ 79,3500 Declaração ME/EPP: Sim

Descrição detalhada: Maleta para Primeiros Socorros leve, higienica e pratica, com o simbolo da cruz vermelha na frente, com 2 Bandejas c/ divisórias M-290. Os estojos linha médica utilizam matéria-prima 100% virgem, adaptam-se a diversas áreas da saúde e já servem vários hospitais, clínicas odontológicas, escolas protéticas, universidades, etc. Estojo com 2 bandejas, 16 divisões e 2 mini-estojos. Fecho duplo e alça para cadeado.

Marca/Fabricante: Nitronplast
Modelo/versão: Medicamentos
Situação: Proposta adjudicada

44.812.602/0001-19 - TIAGO RANGEL ALELUIA 10336145721 Porte MeEpp/Equiparadas: Sim
Valor proposta: R\$ 2.588,5900 Declaração ME/EPP: Sim

Descrição detalhada: Maleta
Marca/Fabricante: SIMILAR/COMPATÍVEL
Modelo/versão: MALETA

Lances do item 12

Nenhum lance foi registrado para o item 12.

Mensagens do chat do item 12

Enviado pelo sistema: 24/11/2022 14:00:10
O item 12 está encerrado.

Enviado pelo sistema para o participante 44.300.569/0001-48: 25/11/2022 09:21:40
Sr. Fornecedor LUCAS NUNES DOS SANTOS 05646992508, CNPJ 44.300.569/0001-48, você foi convocado para enviar anexos para o item 12. Prazo para encerrar o envio: 10:22:00 do dia 25/11/2022. Justificativa: Prezada empresa, favor enviar a proposta de preços readequada ao ultimo lance no prazo estabelecido junto com a documentação de Habilitação, conforme o Anexo I do Avido de Licitação..

Enviado pelo participante 44.300.569/0001-48: 25/11/2022 10:16:33
O item 12 teve a convocação para envio de anexos encerrada às 10:16:33 de 25/11/2022. 6 anexos foram enviados pelo fornecedor LUCAS NUNES DOS SANTOS 05646992508, CNPJ 44.300.569/0001-48.

Eventos do item 12

Encerramento etapa - Item com etapa aberta encerrada.	24/11/2022 14:00:10
Encerramento lances - Item encerrado para lances.	24/11/2022 14:00:10
Convocação anexo - Fornecedor LUCAS NUNES DOS SANTOS 05646992508, CNPJ 44.300.569/0001-48 convocado para o envio de anexo. Prazo de encerramento: 25/11/2022 10:22:00. Motivo: Prezada empresa, favor enviar a proposta de preços readequada ao ultimo lance no prazo estabelecido junto com a documentação de Habilitação, conforme o Anexo I do Avido de Licitação..	25/11/2022 09:21:40
Envio encerrado - Fornecedor LUCAS NUNES DOS SANTOS 05646992508, CNPJ 44.300.569/0001-48 finalizou o envio de anexo.	25/11/2022 10:16:33
Aceitação - Fornecedor LUCAS NUNES DOS SANTOS 05646992508, CNPJ 44.300.569/0001-48 teve a proposta aceita, melhor lance: R\$ 79,3500.	02/12/2022 11:06:54
Habilitação - Fornecedor LUCAS NUNES DOS SANTOS 05646992508, CNPJ 44.300.569/0001-48 foi habilitado.	06/12/2022 08:53:46
Adjudicação - Fornecedor LUCAS NUNES DOS SANTOS 05646992508, CNPJ 44.300.569/0001-48 teve a proposta adjudicada, melhor lance: R\$ 79,3500.	06/12/2022 09:52:39
Homologação - Item homologado.	06/12/2022 09:52:41

Item 13 - Neomicina

Neomicina Concentração: 5 MG/G, Forma Farmacêutica: Pomada

Unidade de fornecimento: Bisnaga 20 G
 Quantidade: 5
 Valor estimado: R\$ 5,3900
 Situação: Adjudicado e Homologado

Aceito para DUNAFARMA MEDICAMENTOS LTDA, CNPJ 14.080.830/0001-80, pelo melhor lance R\$ 5,3900.

Propostas do item 13

14.080.830/0001-80 - DUNAFARMA MEDICAMENTOS LTDA	Porte MeEpp/Equiparadas: Sim
Valor proposta: R\$ 5,3900	Declaração ME/EPP: Sim
Descrição detalhada: Neomicina Concentração: 5 MG/G, Forma Farmacêutica: Pomada	
Marca/Fabricante: NEOQUIMICA	
Modelo/versão: Neomicina Concentração: 5 MG/G	
Situação: Proposta adjudicada	
44.812.602/0001-19 - TIAGO RANGEL ALELUIA 10336145721	Porte MeEpp/Equiparadas: Sim
Valor proposta: R\$ 195,7900	Declaração ME/EPP: Sim
Descrição detalhada: Neomicina	
Marca/Fabricante: SIMILAR/COMPATÍVEL	
Modelo/versão: NEOMICINA	

Lances do item 13

Nenhum lance foi registrado para o item 13.

Mensagens do chat do item 13

- Enviado pelo sistema: 24/11/2022 14:00:05
O item 13 está encerrado.
- Enviado pelo sistema para o participante 14.080.830/0001-80: 25/11/2022 09:22:43
Sr. Fornecedor DUNAFARMA MEDICAMENTOS LTDA, CNPJ 14.080.830/0001-80, você foi convocado para enviar anexos para o item 13. Prazo para encerrar o envio: 10:23:00 do dia 25/11/2022. Justificativa: Prezada empresa, favor enviar a proposta de preços readequada ao ultimo lance no prazo estabelecido junto com a documentação de Habilitação, conforme o Anexo I do Avido de Licitação..
- Enviado pelo sistema para o participante 14.080.830/0001-80: 25/11/2022 10:23:00
O item 13 teve a convocação para envio de anexos encerrada às 10:23:00 de 25/11/2022. Nenhum anexo foi enviado pelo fornecedor DUNAFARMA MEDICAMENTOS LTDA, CNPJ 14.080.830/0001-80.
- Enviado pelo sistema para o participante 14.080.830/0001-80: 25/11/2022 10:41:27
Sr. Fornecedor DUNAFARMA MEDICAMENTOS LTDA, CNPJ 14.080.830/0001-80, você foi convocado para enviar anexos para o item 13. Prazo para encerrar o envio: 11:20:00 do dia 25/11/2022. Justificativa: Prezada empresa, conforme solicitação realizada por e-mail com a justificativa do não envio no tempo inicialmente estabelecido, será concedido mais 40 minutos para o envio da proposta de preços e documentação de habilitação em formato PDF..
- Enviado pelo participante 14.080.830/0001-80: 25/11/2022 11:13:03
O item 13 teve a convocação para envio de anexos encerrada às 11:13:03 de 25/11/2022. 1 anexo foi enviado pelo fornecedor DUNAFARMA MEDICAMENTOS LTDA, CNPJ 14.080.830/0001-80.

Eventos do item 13

- Encerramento etapa - Item com etapa aberta encerrada. 24/11/2022 14:00:05
- Encerramento lances - Item encerrado para lances. 24/11/2022 14:00:05
- Convocação anexo - Fornecedor DUNAFARMA MEDICAMENTOS LTDA, CNPJ 14.080.830/0001-80 convocado para o envio de anexo. Prazo de encerramento: 25/11/2022 10:23:00. Motivo: Prezada empresa, favor enviar a proposta de preços readequada ao ultimo lance no prazo estabelecido junto com a documentação de Habilitação, conforme o Anexo I do Avido de Licitação.. 25/11/2022 09:22:43
- Convocação anexo - Fornecedor DUNAFARMA MEDICAMENTOS LTDA, CNPJ 14.080.830/0001-80 convocado para o envio de anexo. Prazo de encerramento: 25/11/2022 11:20:00. Motivo: Prezada empresa, conforme solicitação realizada por e-mail com a justificativa do não envio no tempo inicialmente estabelecido, será concedido mais 40 minutos para o envio da proposta de preços e documentação de habilitação em formato PDF.. 25/11/2022 10:41:27
- Envio encerrado - Fornecedor DUNAFARMA MEDICAMENTOS LTDA, CNPJ 14.080.830/0001-80 finalizou o envio de anexo. 25/11/2022 11:13:03
- Aceitação - Fornecedor DUNAFARMA MEDICAMENTOS LTDA, CNPJ 14.080.830/0001-80 teve a proposta aceita, melhor lance: R\$ 5,3900. 02/12/2022 11:07:18
- Habilitação - Fornecedor DUNAFARMA MEDICAMENTOS LTDA, CNPJ 14.080.830/0001-80 foi habilitado. 06/12/2022 08:54:13

Eventos do item 13

Adjudicação - Fornecedor DUNAFARMA MEDICAMENTOS LTDA, CNPJ 14.080.830/0001-80 teve a proposta adjudicada, melhor lance: R\$ 5,3900. 06/12/2022 09:52:18

Homologação - Item homologado. 06/12/2022 09:52:21

Item 14 - Oxímetro digital

Oxímetro Digital Tipo: Portátil , Faixa Medição Oxigênio: 0 A 199 PER, Tolerância Máxima Erro Medição: 1% Para 0,1 Mg/L , Faixa Temperatura: -5 A 45 C, Tipo Correção Pressão Atmosférica: Manual , Características Adicionais: Mostrador Lcd, Tempo Reação Máx. 10s, Memória Min.

Unidade de fornecimento: Unidade
 Quantidade: 2
 Valor estimado: R\$ 93,8000
 Situação: Adjudicado e Homologado

Aceito para MANHUACU CONSTRUCAO, TERCEIRIZACAO E COMERCIALIZACAO DE MATERIAIS EIRELI, CNPJ 30.814.518/0001-20, pelo melhor lance R\$ 1.000,0000, negociado a R\$ 93,8000.

Propostas do item 14

30.814.518/0001-20 - MANHUACU CONSTRUCAO, Porte MeEpp/Equiparadas: Sim
 Valor proposta: R\$ 1.000,0000 Declaração ME/EPP: Sim
 Valor negociado: R\$ 93,8000
 Descrição detalhada: Oxímetro Digital Tipo: Portátil , Faixa Medição Oxigênio: 0 A 199 PER, Tolerância Máxima Erro Medição: 1% Para 0,1 Mg/L , Faixa Temperatura: -5 A 45 C, Tipo Correção Pressão Atmosférica: Manual , Características Adicionais: Mostrador Lcd, Tempo Reação Máx. 10s, Memória Min.
 Marca/Fabricante: TAMBASA OU SIMILAR
 Modelo/versão: TAMBASA OU SIMILAR
 Situação: Proposta adjudicada

44.812.602/0001-19 - TIAGO RANGEL ALELUIA 10336145721 Porte MeEpp/Equiparadas: Sim
 Valor proposta: R\$ 3.094,4900 Declaração ME/EPP: Sim
 Descrição detalhada: Oxímetro digital
 Marca/Fabricante: SIMILAR/COMPATÍVEL
 Modelo/versão: OXÍMETRO DIGITAL

Lances do item 14

Nenhum lance foi registrado para o item 14.

Mensagens do chat do item 14

Enviado pelo sistema: 24/11/2022 14:00:10
 O item 14 está encerrado.

Mensagens do chat do item 14

Enviado pelo sistema para o participante 30.814.518/0001-20:	25/11/2022 09:35:19
Sr. Fornecedor MANHUACU CONSTRUCAO, TERCEIRIZACAO E COMERCIALIZACAO DE MATERIAIS EIRELI, CNPJ 30.814.518/0001-20, você foi convocado para negociação de valor do item 14. Justificativa: Prezada empresa é possível a redução do lance para o valor estimado pela Administração? .	
Enviado pelo participante 30.814.518/0001-20:	25/11/2022 09:48:13
A negociação do item 14 foi aceita pelo fornecedor MANHUACU CONSTRUCAO, TERCEIRIZACAO E COMERCIALIZACAO DE MATERIAIS EIRELI, CNPJ 30.814.518/0001-20, tendo informado o valor de R\$ 93,8000.	
Enviado pelo sistema para o participante 30.814.518/0001-20:	25/11/2022 10:00:01
Sr. Fornecedor MANHUACU CONSTRUCAO, TERCEIRIZACAO E COMERCIALIZACAO DE MATERIAIS EIRELI, CNPJ 30.814.518/0001-20, você foi convocado para enviar anexos para o item 14. Prazo para encerrar o envio: 11:00:00 do dia 25/11/2022. Justificativa: Prezada empresa, favor enviar a proposta de preços readequada ao ultimo lance no prazo estabelecido junto com a documentação de Habilitação, conforme o Anexo I do Aviso de Dispensa de Licitação..	
Enviado pelo participante 30.814.518/0001-20:	25/11/2022 10:08:58
O item 14 teve a convocação para envio de anexos encerrada às 10:08:58 de 25/11/2022. 12 anexos foram enviados pelo fornecedor MANHUACU CONSTRUCAO, TERCEIRIZACAO E COMERCIALIZACAO DE MATERIAIS EIRELI, CNPJ 30.814.518/0001-20.	

Eventos do item 14

Encerramento etapa - Item com etapa aberta encerrada.	24/11/2022 14:00:10
Encerramento lances - Item encerrado para lances.	24/11/2022 14:00:10
Convocação negociação - Fornecedor MANHUACU CONSTRUCAO, TERCEIRIZACAO E COMERCIALIZACAO DE MATERIAIS EIRELI, CNPJ 30.814.518/0001-20 convocado para negociação de valor.	25/11/2022 09:35:19
Novo valor informado - Negociação encerrada. Fornecedor MANHUACU CONSTRUCAO, TERCEIRIZACAO E COMERCIALIZACAO DE MATERIAIS EIRELI, CNPJ 30.814.518/0001-20 informou R\$ 93,8000.	25/11/2022 09:48:14
Convocação anexo - Fornecedor MANHUACU CONSTRUCAO, TERCEIRIZACAO E COMERCIALIZACAO DE MATERIAIS EIRELI, CNPJ 30.814.518/0001-20 convocado para o envio de anexo. Prazo de encerramento: 25/11/2022 11:00:00. Motivo: Prezada empresa, favor enviar a proposta de preços readequada ao ultimo lance no prazo estabelecido junto com a documentação de Habilitação, conforme o Anexo I do Aviso de Dispensa de Licitação..	25/11/2022 10:00:01
Envio encerrado - Fornecedor MANHUACU CONSTRUCAO, TERCEIRIZACAO E COMERCIALIZACAO DE MATERIAIS EIRELI, CNPJ 30.814.518/0001-20 finalizou o envio de anexo.	25/11/2022 10:08:58
Aceitação - Fornecedor MANHUACU CONSTRUCAO, TERCEIRIZACAO E COMERCIALIZACAO DE MATERIAIS EIRELI, CNPJ 30.814.518/0001-20 teve a proposta aceita, melhor lance: R\$ 1.000,0000, valor negociado: R\$ 93,8000.	02/12/2022 11:07:28
Habilitação - Fornecedor MANHUACU CONSTRUCAO, TERCEIRIZACAO E COMERCIALIZACAO DE MATERIAIS EIRELI, CNPJ 30.814.518/0001-20 foi habilitado.	06/12/2022 08:56:19
Adjudicação - Fornecedor MANHUACU CONSTRUCAO, TERCEIRIZACAO E	06/12/2022 09:52:18
06/12/2022 09:52	

Eventos do item 14

COMERCIALIZACAO DE MATERIAIS EIRELI, CNPJ 30.814.518/0001-20 teve a proposta adjudicada, melhor lance: R\$ 1.000,0000, valor negociado: R\$ 93,8000.

Homologação - Item homologado.

06/12/2022 09:52:21

Item 15 - Salicilato de metila

Salicilato De Metila Composição: Associada À Cânfora, Mentol, E Ess. De Terebentina , Concentração: 0,0333 Ml + 0,0333 G + 0,0083 G + 0,0833 Ml/Ml , Forma Farmacêutica: Solução Tópica , Embalagem: Frasco Aerossol

Unidade de fornecimento: Unidade
 Quantidade: 5
 Valor estimado: R\$ 17,2200
 Situação: Adjudicado e Homologado

Aceito para DUNAFARMA MEDICAMENTOS LTDA, CNPJ 14.080.830/0001-80, pelo melhor lance R\$ 17,2200.

Propostas do item 15

14.080.830/0001-80 - DUNAFARMA MEDICAMENTOS LTDA Porte MeEpp/Equiparadas: Sim
 Valor proposta: R\$ 17,2200 Declaração ME/EPP: Sim

Descrição detalhada: Salicilato De Metila Composição: Associada À Cânfora, Mentol, E Ess. De Terebentina ,
 Concentração: 0,0333 Ml + 0,0333 G + 0,0083 G + 0,0833 Ml/Ml , Forma Farmacêutica: Solução Tópica ,
 Embalagem: Frasco Aerossol

Marca/Fabricante: NEOQUIMICA
 Modelo/versão: MASSAGEOL AEROSOL 120ML
 Situação: Proposta adjudicada

44.812.602/0001-19 - TIAGO RANGEL ALELUIA 10336145721 Porte MeEpp/Equiparadas: Sim
 Valor proposta: R\$ 601,3000 Declaração ME/EPP: Sim

Descrição detalhada: Salicilato de metila
 Marca/Fabricante: SIMILAR/COMPATÍVEL
 Modelo/versão: SALICILATO DE METILA

Lances do item 15

Nenhum lance foi registrado para o item 15.

Mensagens do chat do item 15

Enviado pelo sistema: 24/11/2022 14:00:10
 O item 15 está encerrado.

Enviado pelo sistema para o participante 14.080.830/0001-80: 25/11/2022 09:24:16
 Sr. Fornecedor DUNAFARMA MEDICAMENTOS LTDA, CNPJ 14.080.830/0001-80, você foi convocado para enviar anexos para o item 15. Prazo para encerrar o envio: 10:25:00 do dia 25/11/2022. Justificativa:
 Prezada empresa, favor enviar a proposta de preços readequada ao ultimo lance no prazo estabelecido junto com a documentação de Habilitação, conforme o Anexo I do Aviso de Licitação..

06/12/2022 09:52

25 de 40

Mensagens do chat do item 15

- Enviado pelo sistema para o participante 14.080.830/0001-80: 25/11/2022 10:25:00
O item 15 teve a convocação para envio de anexos encerrada às 10:25:00 de 25/11/2022. Nenhum anexo foi enviado pelo fornecedor DUNAFARMA MEDICAMENTOS LTDA, CNPJ 14.080.830/0001-80.
- Enviado pelo sistema para o participante 14.080.830/0001-80: 25/11/2022 10:41:48
Sr. Fornecedor DUNAFARMA MEDICAMENTOS LTDA, CNPJ 14.080.830/0001-80, você foi convocado para enviar anexos para o item 15. Prazo para encerrar o envio: 11:20:00 do dia 25/11/2022. Justificativa: Prezada empresa, conforme solicitação realizada por e-mail com a justificativa do não envio no tempo inicialmente estabelecido, será concedido mais 40 minutos para o envio da proposta de preços e documentação de habilitação em formato PDF..
- Enviado pelo participante 14.080.830/0001-80: 25/11/2022 11:13:29
O item 15 teve a convocação para envio de anexos encerrada às 11:13:29 de 25/11/2022. 1 anexo foi enviado pelo fornecedor DUNAFARMA MEDICAMENTOS LTDA, CNPJ 14.080.830/0001-80.

Eventos do item 15

- Encerramento etapa - Item com etapa aberta encerrada. 24/11/2022 14:00:10
- Encerramento lances - Item encerrado para lances. 24/11/2022 14:00:10
- Convocação anexo - Fornecedor DUNAFARMA MEDICAMENTOS LTDA, CNPJ 14.080.830/0001-80 convocado para o envio de anexo. Prazo de encerramento: 25/11/2022 10:25:00. Motivo: Prezada empresa, favor enviar a proposta de preços readequada ao ultimo lance no prazo estabelecido junto com a documentação de Habilitação, conforme o Anexo I do Aviso de Licitação.. 25/11/2022 09:24:16
- Convocação anexo - Fornecedor DUNAFARMA MEDICAMENTOS LTDA, CNPJ 14.080.830/0001-80 convocado para o envio de anexo. Prazo de encerramento: 25/11/2022 11:20:00. Motivo: Prezada empresa, conforme solicitação realizada por e-mail com a justificativa do não envio no tempo inicialmente estabelecido, será concedido mais 40 minutos para o envio da proposta de preços e documentação de habilitação em formato PDF.. 25/11/2022 10:41:48
- Envio encerrado - Fornecedor DUNAFARMA MEDICAMENTOS LTDA, CNPJ 14.080.830/0001-80 finalizou o envio de anexo. 25/11/2022 11:13:29
- Aceitação - Fornecedor DUNAFARMA MEDICAMENTOS LTDA, CNPJ 14.080.830/0001-80 teve a proposta aceita, melhor lance: R\$ 17,2200. 02/12/2022 11:07:37
- Habilitação - Fornecedor DUNAFARMA MEDICAMENTOS LTDA, CNPJ 14.080.830/0001-80 foi habilitado. 06/12/2022 08:59:26
- Adjudicação - Fornecedor DUNAFARMA MEDICAMENTOS LTDA, CNPJ 14.080.830/0001-80 teve a proposta adjudicada, melhor lance: R\$ 17,2200. 06/12/2022 09:52:18
- Homologação - Item homologado. 06/12/2022 09:52:22

Item 16 - Bolsa térmica

Bolsa Térmica Aplicação*: P/ Gelo , Material*: Polímero Flexível , Modelo: Redonda , Diâmetro*: Cerca 25 CM, Componentes: C/ Tampa Rosqueável

Unidade de fornecimento: Unidade
 Quantidade: 5
 Valor estimado: R\$ 71,0000
 Situação: Revogado e Homologado

Propostas do item 16

44.812.602/0001-19 - TIAGO RANGEL ALELUIA 10336145721 Porte MeEpp/Equiparadas: Sim
 Valor proposta: R\$ 2.315,4700 Declaração ME/EPP: Sim
 Descrição detalhada: Bolsa térmica
 Marca/Fabricante: SIMILAR/COMPATÍVEL
 Modelo/versão: BOLSA TÉRMICA

Lances do item 16

Nenhum lance foi registrado para o item 16.

Mensagens do chat do item 16

Enviado pelo sistema: 24/11/2022 14:00:05
 O item 16 está encerrado.

Enviado pelo sistema para o participante 44.812.602/0001-19: 25/11/2022 09:35:42
 Sr. Fornecedor TIAGO RANGEL ALELUIA 10336145721, CNPJ 44.812.602/0001-19, você foi convocado para negociação de valor do item 16. Justificativa: Prezada empresa é possível a redução do lance para o valor estimado pela Administração? .

Enviado pelo sistema para o participante 44.812.602/0001-19: 02/12/2022 11:07:47
 O item 16 teve a solicitação de negociação de valor CANCELADA para o fornecedor TIAGO RANGEL ALELUIA 10336145721, CNPJ 44.812.602/0001-19. Motivo: Item revogado.

Enviado pelo sistema: 02/12/2022 11:07:47
 O item 16 foi revogado pelo comprador. Motivo: Solicitação de Negociação sem sucesso, item com valor acima do estimado pela Administração..

Eventos do item 16

Encerramento etapa - Item com etapa aberta encerrada. 24/11/2022 14:00:05

Encerramento lances - Item encerrado para lances. 24/11/2022 14:00:05

Convocação negociação - Fornecedor TIAGO RANGEL ALELUIA 10336145721, CNPJ 44.812.602/0001-19 convocado para negociação de valor. 25/11/2022 09:35:42

Convocação encerrada - Convocação de negociação de valor do fornecedor TIAGO RANGEL ALELUIA 10336145721, CNPJ 44.812.602/0001-19 encerrada 02/12/2022 11:07:47

Eventos do item 16

automaticamente.

Revogação - Solicitação de Negociação sem sucesso, item com valor acima do estimado pela Administração.. 02/12/2022 11:07:47

Homologação - Item homologado. 06/12/2022 09:52:21

Item 17 - Cadeira De Rodas

Cadeira De Rodas Acabamento Do Encosto E Assento: Náilon , Tipo De Pneu: Pneus Dianteiros Giratórios Maciços 6" , Tipo Pneu Traseiro: Traseiro Fixo 24" , Características Adicionais 01: Sistema De Elevação Linear , Tipo Construtivo: Dobrável Em X , Tamanho: Adulto , Tipo Uso: Locomoção , Material Estrutura: Aço Inoxidável , Tipo Funcionamento: Manual , Acabamento Estrutura: Pintura Epóxi , Tipo Encosto: Encosto Reclinável , Apoio Braço: Apoio Braços Fixos , Apoio Pés: Apoio Pés Removível

Unidade de fornecimento: Unidade
 Quantidade: 1
 Valor estimado: R\$ 1.613,0000
 Situação: Adjudicado e Homologado

Aceito para ONLINE COMERCIO IMPORTACAO E EXPORTACAO EIRELI, CNPJ 33.431.729/0001-71, pelo melhor lance R\$ 1.612,5000.

Propostas do item 17

14.987.491/0001-10 - DANIELY AGUIAR DA SILVA 31110139870 Porte MeEpp/Equiparadas: Sim
 Valor proposta: R\$ 1.700,0000 Declaração ME/EPP: Sim

Descrição detalhada: Cadeira De Rodas Acabamento Do Encosto E Assento: Náilon , Tipo De Pneu: Pneus Dianteiros Giratórios Maciços 6" , Tipo Pneu Traseiro: Traseiro Fixo 24" , Características Adicionais 01: Sistema De Elevação Linear , Tipo Construtivo: Dobrável Em X , Tamanho: Adulto , Tipo Uso: Locomoção , Material Estrutura: Aço Inoxidável , Tipo Funcionamento: Manual , Acabamento Estrutura: Pintura Epóxi , Tipo Encosto: Encosto Reclinável , Apoio Braço: Apoio Braços Fixos , Apoio Pés: Apoio Pés Removível

Valor unitário (R\$)
 1.700,0000
 Quantidade ofertada
 Marca/Fabricante: COMPATÍVEL
 Modelo/versão: COMPATÍVEL

33.431.729/0001-71 - ONLINE COMERCIO IMPORTACAO E Porte MeEpp/Equiparadas: Sim
 Valor proposta: R\$ 1.612,5000 Declaração ME/EPP: Sim

Descrição detalhada: Cadeira De Rodas Acabamento Do Encosto E Assento: Náilon , Tipo De Pneu: Pneus Dianteiros Giratórios Maciços 6" , Tipo Pneu Traseiro: Traseiro Fixo 24" , Características Adicionais 01: Sistema De Elevação Linear , Tipo Construtivo: Dobrável Em X , Tamanho: Adulto , Tipo Uso: Locomoção , Material Estrutura: Aço Inoxidável , Tipo Funcionamento: Manual , Acabamento Estrutura: Pintura Epóxi , Tipo Encosto: Encosto Reclinável , Apoio Braço: Apoio Braços Fixos , Apoio Pés: Apoio Pés Removível

Marca/Fabricante: Ortopedia Jaguaribe
 Modelo/versão: Cadeira de Rodas 1016

Propostas do item 17

Situação: Proposta adjudicada

37.685.672/0001-98 - RCK SOLUCOES E NEGOCIOS EIRELI

Porte MeEpp/Equiparadas: Sim

Valor proposta: R\$ 1.613,0000

Declaração ME/EPP: Sim

Descrição detalhada: Cadeira De Rodas Acabamento Do Encosto E Assento: Náilon , Tipo De Pneu: Pneus Dianteiros Giratórios Maciços 6" , Tipo Pneu Traseiro: Traseiro Fixo 24" , Características Adicionais 01: Sistema De Elevação Linear , Tipo Construtivo: Dobrável Em X , Tamanho: Adulto , Tipo Uso: Locomoção , Material Estrutura: Aço Inoxidável , Tipo Funcionamento: Manual , Acabamento Estrutura: Pintura Epóxi , Tipo Encosto: Encosto Reclinável , Apoio Braço: Apoio Braços Fixos , Apoio Pés: Apoio Pés Removíve

Marca/Fabricante: dellamed/similar

Modelo/versão: dl42r

Situação: Proposta desclassificada

44.812.602/0001-19 - TIAGO RANGEL ALELUIA 10336145721

Porte MeEpp/Equiparadas: Sim

Valor proposta: R\$ 13.880,5000

Declaração ME/EPP: Sim

Descrição detalhada: Cadeira De Rodas

Marca/Fabricante: SIMILAR/COMPATÍVEL

Modelo/versão: CADEIRA DE RODAS

Lances do item 17

24/11/2022 13:59:25

37.685.672/0001-98

R\$ 1.612,4000

Mensagens do chat do item 17

Enviado pelo sistema:

24/11/2022 14:00:11

O item 17 está encerrado.

Enviado pelo sistema para o participante 37.685.672/0001-98:

25/11/2022 09:25:28

Sr. Fornecedor RCK SOLUCOES E NEGOCIOS EIRELI, CNPJ 37.685.672/0001-98, você foi convocado para enviar anexos para o item 17. Prazo para encerrar o envio: 10:25:00 do dia 25/11/2022. Justificativa:

Prezada empresa, favor enviar a proposta de preços readequada ao ultimo lance no prazo estabelecido junto com a documentação de Habilitação, conforme o Anexo I do Aviso de Dispensa de Licitação..

Enviado pelo sistema para o participante 37.685.672/0001-98:

25/11/2022 10:25:00

O item 17 teve a convocação para envio de anexos encerrada às 10:25:00 de 25/11/2022. Nenhum anexo foi enviado pelo fornecedor RCK SOLUCOES E NEGOCIOS EIRELI, CNPJ 37.685.672/0001-98.

Enviado pelo sistema para o participante 33.431.729/0001-71:

25/11/2022 14:07:52

Sr. Fornecedor ONLINE COMERCIO IMPORTACAO E EXPORTACAO EIRELI, CNPJ 33.431.729/0001-71, você foi convocado para enviar anexos para o item 17. Prazo para encerrar o envio: 15:10:00 do dia 25/11/2022. Justificativa:

Prezada empresa, favor enviar a proposta de preços readequada ao ultimo lance no prazo estabelecido junto com a documentação de Habilitação, conforme o Anexo I do Aviso de Dispensa de Licitação..

Enviado pelo participante 33.431.729/0001-71:

25/11/2022 14:25:39

O item 17 teve a convocação para envio de anexos encerrada às 14:25:39 de 25/11/2022. 1 anexo foi enviado pelo fornecedor ONLINE COMERCIO IMPORTACAO E EXPORTACAO EIRELI, CNPJ 33.431.729/0001-71.

Eventos do item 17

06/12/2022 09:52

29 de 40

Eventos do item 17

Encerramento etapa - Item com etapa aberta encerrada.	24/11/2022 14:00:11
Encerramento lances - Item encerrado para lances.	24/11/2022 14:00:11
Convocação anexo - Fornecedor RCK SOLUCOES E NEGOCIOS EIRELI, CNPJ 37.685.672/0001-98 convocado para o envio de anexo. Prazo de encerramento: 25/11/2022 10:25:00. Motivo: Prezada empresa, favor enviar a proposta de preços readequada ao ultimo lance no prazo estabelecido junto com a documentação de Habilitação, conforme o Anexo I do Aviso de Dispensa de Licitação..	25/11/2022 09:25:28
Desclassificação - Fornecedor RCK SOLUCOES E NEGOCIOS EIRELI, CNPJ 37.685.672/0001-98 teve a proposta desclassificada, melhor lance: R\$ 1.612,4000. Motivo: A empresa não encaminhou a proposta de preços dentro do tempo estipulado e não justificou nem solicitou tempo adicional para a ação. .	25/11/2022 14:07:16
Convocação anexo - Fornecedor ONLINE COMERCIO IMPORTACAO E EXPORTACAO EIRELI, CNPJ 33.431.729/0001-71 convocado para o envio de anexo. Prazo de encerramento: 25/11/2022 15:10:00. Motivo: Prezada empresa, favor enviar a proposta de preços readequada ao ultimo lance no prazo estabelecido junto com a documentação de Habilitação, conforme o Anexo I do Aviso de Dispensa de Licitação..	25/11/2022 14:07:52
Envio encerrado - Fornecedor ONLINE COMERCIO IMPORTACAO E EXPORTACAO EIRELI, CNPJ 33.431.729/0001-71 finalizou o envio de anexo.	25/11/2022 14:25:39
Aceitação - Fornecedor ONLINE COMERCIO IMPORTACAO E EXPORTACAO EIRELI, CNPJ 33.431.729/0001-71 teve a proposta aceita, melhor lance: R\$ 1.612,5000.	02/12/2022 11:08:00
Habilitação - Fornecedor ONLINE COMERCIO IMPORTACAO E EXPORTACAO EIRELI, CNPJ 33.431.729/0001-71 foi habilitado.	06/12/2022 08:59:53
Adjudicação - Fornecedor ONLINE COMERCIO IMPORTACAO E EXPORTACAO EIRELI, CNPJ 33.431.729/0001-71 teve a proposta adjudicada, melhor lance: R\$ 1.612,5000.	06/12/2022 09:52:18
Homologação - Item homologado.	06/12/2022 09:52:22

Item 18 - Biombo hospitalar

Biombo Hospitalar Material: Aço Inoxidável Polido Tubular , Acabamento Da Estrutura: Pintura Em Epóxi , Tipo: Triplo Dobrável , Altura: 1,80 CM, Comprimento: Comprimento 2,00 Aproximadamente, Aberto CM, Tipo De Rodízio: Ponteiras Giratórias

Unidade de fornecimento: Unidade
 Quantidade: 1
 Valor estimado: R\$ 473,3300
 Situação: Adjudicado e Homologado

Aceito para ONLINE COMERCIO IMPORTACAO E EXPORTACAO EIRELI, CNPJ 33.431.729/0001-71, pelo melhor lance R\$ 473,0000.

Propostas do item 18

33.431.729/0001-71 - ONLINE COMERCIO IMPORTACAO E Porte MeEpp/Equiparadas: Sim
 Valor proposta: R\$ 473,0000 Declaração ME/EPP: Sim

Descrição detalhada: Biombo Hospitalar Material: Aço Inoxidável Polido Tubular , Acabamento Da Estrutura: Pintura Em Epóxi , Tipo: Triplo Dobrável , Altura: 1,80 CM, Comprimento: Comprimento 2,00 Aproximadamente, Aberto CM, Tipo De Rodízio: Ponteiras Giratórias
 Marca/Fabricante: Saluten
 Modelo/versão: Saluten S-0100
 Situação: Proposta adjudicada

44.812.602/0001-19 - TIAGO RANGEL ALELUIA 10336145721 Porte MeEpp/Equiparadas: Sim
 Valor proposta: R\$ 4.085,3200 Declaração ME/EPP: Sim

Descrição detalhada: Biombo hospitalar
 Marca/Fabricante: SIMILAR/COMPATÍVEL
 Modelo/versão: BIOMBO HOSPITALAR

Lances do item 18

Nenhum lance foi registrado para o item 18.

Mensagens do chat do item 18

Enviado pelo sistema: 24/11/2022 14:00:05
 O item 18 está encerrado.

Enviado pelo sistema para o participante 33.431.729/0001-71: 25/11/2022 09:26:38
 Sr. Fornecedor ONLINE COMERCIO IMPORTACAO E EXPORTACAO EIRELI, CNPJ 33.431.729/0001-71, você foi convocado para enviar anexos para o item 18. Prazo para encerrar o envio: 10:26:00 do dia 25/11/2022.
 Justificativa:
 Prezada empresa, favor enviar a proposta de preços readequada ao ultimo lance no prazo estabelecido junto com a documentação de Habilitação, conforme o Anexo I do Aviso de Dispensa de Licitação..

Enviado pelo sistema para o participante 33.431.729/0001-71: 25/11/2022 10:26:00
 O item 18 teve a convocação para envio de anexos encerrada às 10:26:00 de 25/11/2022. Nenhum anexo foi enviado pelo fornecedor ONLINE COMERCIO IMPORTACAO E EXPORTACAO EIRELI, CNPJ 33.431.729

Mensagens do chat do item 18

/0001-71.

Enviado pelo sistema para o participante 33.431.729/0001-71: 25/11/2022 14:08:45

Sr. Fornecedor ONLINE COMERCIO IMPORTACAO E EXPORTACAO EIRELI, CNPJ 33.431.729/0001-71, você foi convocado para enviar anexos para o item 18. Prazo para encerrar o envio: 15:10:00 do dia 25/11/2022. Justificativa: Prezada empresa, favor enviar a proposta de preços readequada ao ultimo lance no prazo estabelecido junto com a documentação de Habilitação, conforme o Anexo I do Aviso de Dispensa de Licitação..

Enviado pelo participante 33.431.729/0001-71: 25/11/2022 14:24:51

O item 18 teve a convocação para envio de anexos encerrada às 14:24:51 de 25/11/2022. 1 anexo foi enviado pelo fornecedor ONLINE COMERCIO IMPORTACAO E EXPORTACAO EIRELI, CNPJ 33.431.729/0001-71.

Eventos do item 18

Encerramento etapa - Item com etapa aberta encerrada. 24/11/2022 14:00:05

Encerramento lances - Item encerrado para lances. 24/11/2022 14:00:05

Convocação anexo - Fornecedor ONLINE COMERCIO IMPORTACAO E EXPORTACAO EIRELI, CNPJ 33.431.729/0001-71 convocado para o envio de anexo. 25/11/2022 09:26:38

Prazo de encerramento: 25/11/2022 10:26:00. Motivo:

Prezada empresa, favor enviar a proposta de preços readequada ao ultimo lance no prazo estabelecido junto com a documentação de Habilitação, conforme o Anexo I do Aviso de Dispensa de Licitação..

Convocação anexo - Fornecedor ONLINE COMERCIO IMPORTACAO E EXPORTACAO EIRELI, CNPJ 33.431.729/0001-71 convocado para o envio de anexo. 25/11/2022 14:08:45

Prazo de encerramento: 25/11/2022 15:10:00. Motivo: Prezada empresa, favor enviar a proposta de preços readequada ao ultimo lance no prazo estabelecido junto com a documentação de Habilitação, conforme o Anexo I do Aviso de Dispensa de Licitação..

Envio encerrado - Fornecedor ONLINE COMERCIO IMPORTACAO E EXPORTACAO EIRELI, CNPJ 33.431.729/0001-71 finalizou o envio de anexo. 25/11/2022 14:24:51

Aceitação - Fornecedor ONLINE COMERCIO IMPORTACAO E EXPORTACAO EIRELI, CNPJ 33.431.729/0001-71 teve a proposta aceita, melhor lance: R\$ 473,0000. 02/12/2022 11:08:09

Habilitação - Fornecedor ONLINE COMERCIO IMPORTACAO E EXPORTACAO EIRELI, CNPJ 33.431.729/0001-71 foi habilitado. 06/12/2022 09:00:05

Adjudicação - Fornecedor ONLINE COMERCIO IMPORTACAO E EXPORTACAO EIRELI, CNPJ 33.431.729/0001-71 teve a proposta adjudicada, melhor lance: R\$ 473,0000. 06/12/2022 09:52:18

Homologação - Item homologado. 06/12/2022 09:52:22

Item 19 - Desfibrilador

Desfibrilador Tipo: Externo Automático , Recursos Integrados: Monitor Lcd , Tipo Onda: Bifásica , Tempo Máximo Carga: Até 12 S, Memória: Grava Ecg, Eventos , Peso: Máximo 4 KG, Capacidade Bateria: Mínimo De 200 Descargas , Componente: Monitora Ecg C/ Pás Adesivas , Componentes Adicionais: Tecla Em Português , Características Adicionais: Comando De Voz , Tipo Módulo: Portátil, C/ Alça Transporte, Maleta , Tipo Uso: Uso Adulto E Pediátrico

Unidade de fornecimento:	Unidade
Quantidade:	1
Valor estimado:	R\$ 7.236,6600
Situação:	Adjudicado e Homologado

Aceito para SMARTMED REPRESENTACAO E COMERCIO DE PRODUTOS MEDICOS E HOSPITALARES LTDA, CNPJ 24.789.180/0001-09, pelo melhor lance R\$ 6.390,0000.

Propostas do item 19

24.789.180/0001-09 - SMARTMED REPRESENTACAO E COMERCIO

Porte MeEpp/Equiparadas: Sim

Valor proposta: R\$ 6.390,0000

Declaração ME/EPP: Sim

Descrição detalhada: O Desfibrilador Externo Automático EASYSHOCK é indicado principalmente para o tratamento de vítimas acometidas de fibrilação ventricular (FV) e taquicardias ventriculares (TV) específicas que são as causas mais frequentes da parada cardíaca súbita (PCS). Indicado tanto para pacientes adultos como para pacientes pediátricos (menos de 8 anos e 25kg) o EASYSHOCK é um equipamento microprocessado, portátil e ergonômico, sendo o mais leve do mercado, com peso de 1,5 kg, adequado para uso em ambientes intrahospitalar e extrahospitalar.

Design robusto com proteção elevada contra entrada de sólidos e líquidos (IP56). Gabinete resistente a alto impacto e isolado eletricamente. Possui alça para transporte e acabamento emborrachado garantindo resistência a impacto e queda.

Pás de choque adesiva (tamanho adulto e pediátrico), com indicações de posicionamento, longa duração e validade. Leds indicadores da etapa do atendimento. Comandos de voz que fornecem instruções e informações sobre o paciente. Alimentação por bateria descartável. Possui rotinas de testes automáticos periódicos e indicador de prontidão de uso, auxiliando na manutenção e disponibilidade. Armazenamento dos dados do paciente através da memória interna do equipamento.

Memória de evento contínuo de ECG, eventos críticos e procedimentos realizados em memória interna com tempo de gravação contínuo. Registro e Visualização de Eventos: SDCard de 8GB, expansível até 16GB, Capacidade de atendimentos: 500 atendimentos de 8 horas ou 4000 atendimentos de 1 hora. Capacidade de curva de ECG: 4000 horas de curva de ECG. Software para transmissão e análise de dados para um PC (software PC EasyShockDATA). Capacidade de exportação dos dados via cabo USB ou Pendrive, visualização em um PC por meio do software de transferência e gerenciamento de dados, já implantado no equipamento sem custo adicional ao cliente.

Autoteste diário, semanal e mensal. Descarga interna automática após 30 segundos se não houver disparo. Botões: Botão Liga/Desliga, Botão Entrega de Choque, Botão Paciente Pediátrico. Botão de entrega de choque luminoso. Comando de voz com mensagens e instrução do passo a passo do atendimento. Mensagens em áudio e tons de alerta.

Metrônomo na frequência de 100 tons/minuto é ligado para que auxilie usuário no ritmo da massagem cardíaca. Possui botão de acesso rápido para seleção e limitação de carga em até 50J para uso em paciente pediátrico, sem necessidade da troca das pás. Gravação de Áudio, capaz de gravar o som do ambiente Indicador luminoso indicando se o equipamento está ou não para ser utilizado, dando mais segurança em momentos de emergência. Resistente a impactos, queda de 01 metro, vibração, poeira, jato de água. Proteção contra impulso de alta voltagem e classificação de segurança (alimentado internamente) de acordo com a norma ABNT NBR IEC 60601

Propostas do item 19

1

DIMENSÕES

Dimensões: A: 254 mm L: 222 mm P: 76 mm. Peso: 1,5 kg.

TERAPIA DE DESFIBRILAÇÃO

Forma de onda: Exponencial bifásica truncada com compensação do formato da curva de desfibrilação de acordo com a impedância do paciente com análise automática da impedância torácica. Detecção automática de FV e TV sem pulso com níveis de especificidade e sensibilidade acima de 95% para Fibrilação Ventricular, 75% para Taquicardia Ventricular e Especificidade acima de 95% para ritmos não chocáveis. Protocolo de RCP configurável: Para ajustar de acordo com as diretrizes da Instituição ou Guidelines AHA/ERC. Escala de energia Modo Automático Adulto: 150J; 170; 200J ou conforme configurável pelo próprio usuário. Modo Automático Pediátrico: 50J, 50J e 50J ou conforme configurável pelo próprio usuário. O botão de choque acende e sinaliza para o usuário o momento certo de realizar o choque.

ACESSÓRIOS:

Pás Adesivas Adulto, Bateria Primária.

NORMAS APLICADAS: ABNT NBR IEC 606011; ABNT NBR IEC6060112; ABNT NBR IEC6060116; ABNT NBR IEC6060119; ABNT NBR IEC 60601111; ABNT NBR IEC6060124

REGISTRO ANVISA: 81658400005

GARANTIA: 12 MESES

Marca/Fabricante: TOTH LIFECARE/TEKMARKET

Modelo/versão: EASYSHOCK

Situação: Proposta adjudicada

44.812.602/0001-19 - TIAGO RANGEL ALELUIA 10336145721

Valor proposta: R\$ 74.160,3000

Porte MeEpp/Equiparadas: Sim

Declaração ME/EPP: Sim

Descrição detalhada: Desfibrilador

Marca/Fabricante: SIMILAR/COMPATÍVEL

Modelo/versão: DESFIBRILADOR

Lances do item 19

Nenhum lance foi registrado para o item 19.

Mensagens do chat do item 19

Enviado pelo sistema:

24/11/2022 14:00:11

O item 19 está encerrado.

Enviado pelo sistema para o participante 24.789.180/0001-09:

25/11/2022 09:27:38

Sr. Fornecedor SMARTMED REPRESENTACAO E COMERCIO DE PRODUTOS MEDICOS E HOSPITALARES LTDA, CNPJ 24.789.180/0001-09, você foi convocado para enviar anexos para o item 19. Prazo para encerrar o envio: 10:28:00 do dia 25/11/2022. Justificativa:

Prezada empresa, favor enviar a proposta de preços readequada ao ultimo lance no prazo estabelecido junto com a documentação de Habilitação, conforme o Anexo I do Aviso de Dispensa de Licitação..

Enviado pelo sistema para o participante 24.789.180/0001-09:

25/11/2022 10:28:00

O item 19 teve a convocação para envio de anexos encerrada às 10:28:00 de 25/11/2022. Nenhum anexo foi enviado pelo fornecedor SMARTMED REPRESENTACAO E COMERCIO DE PRODUTOS MEDICOS E HOSPITALARES LTDA, CNPJ 24.789.180/0001-09.

Mensagens do chat do item 19

Enviado pelo participante 24.789.180/0001-09: Bom dia,	25/11/2022 10:42:33
Enviado pelo participante 24.789.180/0001-09: Nova proposta foi enviada via e-mail, conforme esta em edital	25/11/2022 10:43:08
Enviado pelo sistema para o participante 24.789.180/0001-09: Sr. Fornecedor SMARTMED REPRESENTACAO E COMERCIO DE PRODUTOS MEDICOS E HOSPITALARES LTDA, CNPJ 24.789.180/0001-09, você foi convocado para enviar anexos para o item 19. Prazo para encerrar o envio: 11:26:00 do dia 25/11/2022. Justificativa: Prezada empresa, conforme solicitação realizada por e-mail com a justificativa do não envio no tempo inicialmente estabelecido, será concedido mais 40 minutos para o envio da proposta de preços e documentação de habilitação em formato PDF..	25/11/2022 10:46:56
Enviado pelo participante 24.789.180/0001-09: O item 19 teve a convocação para envio de anexos encerrada às 10:48:59 de 25/11/2022. 2 anexos foram enviados pelo fornecedor SMARTMED REPRESENTACAO E COMERCIO DE PRODUTOS MEDICOS E HOSPITALARES LTDA, CNPJ 24.789.180/0001-09.	25/11/2022 10:48:59

Eventos do item 19

Encerramento etapa - Item com etapa aberta encerrada.	24/11/2022 14:00:11
Encerramento lances - Item encerrado para lances.	24/11/2022 14:00:11
Convocação anexo - Fornecedor SMARTMED REPRESENTACAO E COMERCIO DE PRODUTOS MEDICOS E HOSPITALARES LTDA, CNPJ 24.789.180/0001-09 convocado para o envio de anexo. Prazo de encerramento: 25/11/2022 10:28:00. Motivo: Prezada empresa, favor enviar a proposta de preços readequada ao ultimo lance no prazo estabelecido junto com a documentação de Habilitação, conforme o Anexo I do Aviso de Dispensa de Licitação..	25/11/2022 09:27:38
Convocação anexo - Fornecedor SMARTMED REPRESENTACAO E COMERCIO DE PRODUTOS MEDICOS E HOSPITALARES LTDA, CNPJ 24.789.180/0001-09 convocado para o envio de anexo. Prazo de encerramento: 25/11/2022 11:26:00. Motivo: Prezada empresa, conforme solicitação realizada por e-mail com a justificativa do não envio no tempo inicialmente estabelecido, será concedido mais 40 minutos para o envio da proposta de preços e documentação de habilitação em formato PDF..	25/11/2022 10:46:56
Envio encerrado - Fornecedor SMARTMED REPRESENTACAO E COMERCIO DE PRODUTOS MEDICOS E HOSPITALARES LTDA, CNPJ 24.789.180/0001-09 finalizou o envio de anexo.	25/11/2022 10:48:59
Aceitação - Fornecedor SMARTMED REPRESENTACAO E COMERCIO DE PRODUTOS MEDICOS E HOSPITALARES LTDA, CNPJ 24.789.180/0001-09 teve a proposta aceita, melhor lance: R\$ 6.390,0000.	02/12/2022 11:08:30
Habilitação - Fornecedor SMARTMED REPRESENTACAO E COMERCIO DE PRODUTOS MEDICOS E HOSPITALARES LTDA, CNPJ 24.789.180/0001-09 foi habilitado.	06/12/2022 09:01:00
Adjudicação - Fornecedor SMARTMED REPRESENTACAO E COMERCIO DE PRODUTOS MEDICOS E HOSPITALARES LTDA, CNPJ 24.789.180/0001-09 teve a proposta adjudicada, melhor lance: R\$ 6.390,0000.	06/12/2022 09:52:19
Homologação - Item homologado.	06/12/2022 09:52:22

Item 20 - Forno microondas

Forno Microondas Material: Aço Inoxidável , Capacidade: 21 L, Comprimento: 488 MM, Largura: 288 MM, Altura: 390 MM, Potência: 800 W, Voltagem: 220 V, Características Adicionais: Timer, Trava De Segurança , Cor: Branca , Peso: 12,5 K

Unidade de fornecimento: Unidade
 Quantidade: 1
 Valor estimado: R\$ 729,8300
 Situação: Adjudicado e Homologado

Aceito para ONLINE COMERCIO IMPORTACAO E EXPORTACAO EIRELI, CNPJ 33.431.729/0001-71, pelo melhor lance R\$ 729,2000.

Propostas do item 20

44.300.569/0001-48 - LUCAS NUNES DOS SANTOS 05646992508 Porte MeEpp/Equiparadas: Sim
 Valor proposta: R\$ 695,9900 Declaração ME/EPP: Sim

Descrição detalhada: Forno de Micro-ondas Midea MRAS2 com Função Eco 21L - Branco é a escolha perfeita para quem procura um forno micro-ondas compacto e com todas as funcionalidades necessárias para facilitar sua vida na cozinha. Com baixo consumo de energia, o micro-ondas 20L Midea tem a função Eco, que proporciona economia com o visor desligado. Além da função Tira Odor, que remove os cheiros com apenas um clic, possui a Função Aquecer e Tecla Ligar/+30 segundos.

Marca/Fabricante: Midea
 Modelo/versão: Aço Inoxidável
 Situação: Proposta desclassificada

33.431.729/0001-71 - ONLINE COMERCIO IMPORTACAO E Porte MeEpp/Equiparadas: Sim
 Valor proposta: R\$ 729,2000 Declaração ME/EPP: Sim

Descrição detalhada: Forno Microondas Material: Aço Inoxidável , Capacidade: 21 L, Comprimento: 488 MM, Largura: 288 MM, Altura: 390 MM, Potência: 800 W, Voltagem: 220 V, Características Adicionais: Timer, Trava De Segurança , Cor: Branca , Peso: 12,5 K

Marca/Fabricante: Electrolux
 Modelo/versão: ME23P - EFFECTENT
 Situação: Proposta adjudicada

37.685.672/0001-98 - RCK SOLUCOES E NEGOCIOS EIRELI Porte MeEpp/Equiparadas: Sim
 Valor proposta: R\$ 729,8000 Declaração ME/EPP: Sim

Descrição detalhada: Forno Microondas Material: Aço Inoxidável , Capacidade: 21 L, Comprimento: 488 MM, Largura: 288 MM, Altura: 390 MM, Potência: 800 W, Voltagem: 220 V, Características Adicionais: Timer, Trava De Segurança , Cor: Branca , Peso: 12,5 K

Marca/Fabricante: philco/similar
 Modelo/versão: ph211
 Situação: Proposta desclassificada

Propostas do item 20

44.812.602/0001-19 - TIAGO RANGEL ALELUIA 10336145721

Valor proposta: R\$ 6.710,5200

Porte MeEpp/Equiparadas: Sim

Declaração ME/EPP: Sim

Descrição detalhada: Forno microondas

Marca/Fabricante: SIMILAR/COMPATÍVEL

Modelo/versão: FORNO MICROONDAS

Lances do item 20

24/11/2022 13:59:25

37.685.672/0001-98

R\$ 695,8900

Mensagens do chat do item 20

Enviado pelo sistema:

24/11/2022 14:00:05

O item 20 está encerrado.

Enviado pelo sistema para o participante 37.685.672/0001-98:

25/11/2022 09:28:23

Sr. Fornecedor RCK SOLUCOES E NEGOCIOS EIRELI, CNPJ 37.685.672/0001-98, você foi convocado para enviar anexos para o item 20. Prazo para encerrar o envio: 10:28:00 do dia 25/11/2022. Justificativa:

Prezada empresa, favor enviar a proposta de preços readequada ao ultimo lance no prazo estabelecido junto com a documentação de Habilitação, conforme o Anexo I do Aviso de Dispensa de Licitação..

Enviado pelo sistema para o participante 37.685.672/0001-98:

25/11/2022 10:28:00

O item 20 teve a convocação para envio de anexos encerrada às 10:28:00 de 25/11/2022. Nenhum anexo foi enviado pelo fornecedor RCK SOLUCOES E NEGOCIOS EIRELI, CNPJ 37.685.672/0001-98.

Enviado pelo sistema para o participante 44.300.569/0001-48:

25/11/2022 14:10:33

Sr. Fornecedor LUCAS NUNES DOS SANTOS 05646992508, CNPJ 44.300.569/0001-48, você foi convocado para enviar anexos para o item 20. Prazo para encerrar o envio: 15:10:00 do dia 25/11/2022. Justificativa: Prezada empresa, favor enviar a proposta de preços readequada ao ultimo lance no prazo estabelecido junto com a documentação de Habilitação, conforme o Anexo I do Aviso de Dispensa de Licitação..

Enviado pelo sistema para o participante 44.300.569/0001-48:

25/11/2022 15:10:00

O item 20 teve a convocação para envio de anexos encerrada às 15:10:00 de 25/11/2022. Nenhum anexo foi enviado pelo fornecedor LUCAS NUNES DOS SANTOS 05646992508, CNPJ 44.300.569/0001-48.

Enviado pelo sistema para o participante 33.431.729/0001-71:

25/11/2022 15:10:36

Sr. Fornecedor ONLINE COMERCIO IMPORTACAO E EXPORTACAO EIRELI, CNPJ 33.431.729/0001-71, você foi convocado para enviar anexos para o item 20. Prazo para encerrar o envio: 16:10:00 do dia 25/11/2022. Justificativa: Prezada empresa, favor enviar a proposta de preços readequada ao ultimo lance no prazo estabelecido junto com a documentação de Habilitação, conforme o Anexo I do Aviso de Dispensa de Licitação..

Enviado pelo sistema para o participante 44.300.569/0001-48:

25/11/2022 15:12:02

Por favor senhor pregoeiro me dar mas 20 minutos pra enviar a proposta.

Enviado pelo sistema para o participante 44.300.569/0001-48:

25/11/2022 15:13:26

Estava enviando minha proposta bem na hora que acabou meu pedido. Te peço compreensão.

Enviado pelo sistema para o participante 33.431.729/0001-71:

25/11/2022 15:42:59

O item 20 teve a convocação para envio de anexos encerrada às 15:42:59 de 25/11/2022. 1 anexo foi enviado pelo fornecedor ONLINE COMERCIO IMPORTACAO E EXPORTACAO EIRELI, CNPJ 33.431.729/0001-71.

Eventos do item 20

06/12/2022 09:52

37 de 40

Eventos do item 20

Encerramento etapa - Item com etapa aberta encerrada.	24/11/2022 14:00:05
Encerramento lances - Item encerrado para lances.	24/11/2022 14:00:05
Convocação anexo - Fornecedor RCK SOLUCOES E NEGOCIOS EIRELI, CNPJ 37.685.672/0001-98 convocado para o envio de anexo. Prazo de encerramento: 25/11/2022 10:28:00. Motivo: Prezada empresa, favor enviar a proposta de preços readequada ao ultimo lance no prazo estabelecido junto com a documentação de Habilitação, conforme o Anexo I do Aviso de Dispensa de Licitação..	25/11/2022 09:28:23
Convocação anexo - Fornecedor LUCAS NUNES DOS SANTOS 05646992508, CNPJ 44.300.569/0001-48 convocado para o envio de anexo. Prazo de encerramento: 25/11/2022 15:10:00. Motivo: Prezada empresa, favor enviar a proposta de preços readequada ao ultimo lance no prazo estabelecido junto com a documentação de Habilitação, conforme o Anexo I do Aviso de Dispensa de Licitação..	25/11/2022 14:10:33
Convocação anexo - Fornecedor ONLINE COMERCIO IMPORTACAO E EXPORTACAO EIRELI, CNPJ 33.431.729/0001-71 convocado para o envio de anexo. Prazo de encerramento: 25/11/2022 16:10:00. Motivo: Prezada empresa, favor enviar a proposta de preços readequada ao ultimo lance no prazo estabelecido junto com a documentação de Habilitação, conforme o Anexo I do Aviso de Dispensa de Licitação..	25/11/2022 15:10:36
Envio encerrado - Fornecedor ONLINE COMERCIO IMPORTACAO E EXPORTACAO EIRELI, CNPJ 33.431.729/0001-71 finalizou o envio de anexo.	25/11/2022 15:42:59
Desclassificação - Fornecedor RCK SOLUCOES E NEGOCIOS EIRELI, CNPJ 37.685.672/0001-98 teve a proposta desclassificada, melhor lance: R\$ 695,8900. Motivo: A empresa não enviou o anexo no tempo solicitado pela Administração .	02/12/2022 11:09:31
Desclassificação - Fornecedor LUCAS NUNES DOS SANTOS 05646992508, CNPJ 44.300.569/0001-48 teve a proposta desclassificada, melhor lance: R\$ 695,9900. Motivo: A empresa não encaminhou o anexo no tempo estipulado pela Administração.	02/12/2022 11:10:22
Aceitação - Fornecedor ONLINE COMERCIO IMPORTACAO E EXPORTACAO EIRELI, CNPJ 33.431.729/0001-71 teve a proposta aceita, melhor lance: R\$ 729,2000.	02/12/2022 11:10:32
Habilitação - Fornecedor ONLINE COMERCIO IMPORTACAO E EXPORTACAO EIRELI, CNPJ 33.431.729/0001-71 foi habilitado.	06/12/2022 09:05:15
Adjudicação - Fornecedor ONLINE COMERCIO IMPORTACAO E EXPORTACAO EIRELI, CNPJ 33.431.729/0001-71 teve a proposta adjudicada, melhor lance: R\$ 729,2000.	06/12/2022 09:52:19
Homologação - Item homologado.	06/12/2022 09:52:23

Mensagens do chat da dispensa 13/2022

Enviado pelo sistema: A sessão pública está aberta. A partir deste momento todos os itens estão abertos para disputa até as 14:00. Mantenham-se conectados.	24/11/2022 08:00:04
Enviado pelo sistema: Bom dia!, Prezados empresas, favor encaminharem seus melhores lances com responsabilidade!	24/11/2022 08:51:40
Enviado pelo sistema: Prezadas empresas, continuem logadas e efetuando os seus melhores lances, observando a exequibilidade das	24/11/2022 10:22:03
06/12/2022 09:52	38 de 40

Mensagens do chat da dispensa 13/2022

propostas de preços

Enviado pelo sistema: 24/11/2022 11:50:12

Prezadas empresas. informo que após a fase de lances com termino às 14:00hs, retornaremos amanhã às 08:30, com a convocação de anexo das empresas classificadas em 1ª lugar.

Enviado pelo sistema: 25/11/2022 08:35:57

A etapa de julgamento de propostas foi iniciada. Para acompanhá-la acesse a opção "Seleção de fornecedores" na linha do tempo.

Enviado pelo sistema: 25/11/2022 08:36:19

Prezadas Empresas, bom dia!

Enviado pelo sistema: 25/11/2022 08:37:02

Em alguns minutos daremos inicio a nossa fase de solicitação de envio de proposta de preços atualizada para as empresas classificadas em 1 lugar

Enviado pelo sistema: 25/11/2022 08:37:11

Continuem logados e atentos!

Enviado pelo sistema: 25/11/2022 09:29:59

Prezadas empresas, favor encaminharem suas propostas de preços no prazo estipulado e com a documentação de habilitação

Enviado pelo sistema: 25/11/2022 11:33:27

Prezadas empresas, entraremos em horário de almoço e retornaremos às 13:40. Bom almoço a todos!

Enviado pelo sistema: 25/11/2022 13:51:36

Prezadas empresas, estamos de volta

Enviado pelo sistema: 25/11/2022 13:51:44

Continuem atentos e conectados!

Enviado pelo sistema: 25/11/2022 15:52:51

Prezadas empresas, retornaremos no dia 28/11/2022 às 08:30. Tenham todos um bom final de semana

Enviado pelo sistema: 29/11/2022 14:20:02

Prezadas empresas, informo que no dia de ontem (28/11/2022) existiu um problema de conexão no Campus não sendo possível reabrir o processo no dia e horário anteriormente agendado, diante do exposto, prezando pela isonomia e conforme jurisprudência sobre o tema, o processo será reaberto no dia 01/12/2022 às 08:30. Informo que o processo encontra-se em análise de habilitação e verificação das propostas de preços em relação ao Termo de Referência.

Enviado pelo sistema: 29/11/2022 14:20:26

Tenham todos uma ótima tarde!

Enviado pelo sistema: 01/12/2022 08:29:29

Prezadas empresas, bom dia!

Enviado pelo sistema: 01/12/2022 08:29:50

Estamos de volta ao nosso processo, favor continuarem conectadas e atentas!

Enviado pelo sistema: 01/12/2022 08:30:19

Estamos em análise de documentação habilitatória e descrição contida nas propostas de preços

Enviado pelo sistema: 01/12/2022 09:38:14

Prezadas empresas vencedora de itens no processo, favor encaminharem a proposta de preços para o e-mail: compras@serrinha.ifbaiano.edu.br, contendo a marca dos itens, ponto indispensável para a concretização da aquisição e análise definitiva de aceitação ou não do item por parte da área técnica requisitante.

Mensagens do chat da dispensa 13/2022

Enviado pelo sistema: Prezados licitantes, retornaremos às 13:40, bom almoço a todos!	01/12/2022 11:11:41
Enviado pelo sistema: Prezados licitantes, estamos de volta	01/12/2022 13:46:48
Enviado pelo sistema: Retornaremos amanhã às 08:30.	01/12/2022 16:14:09
Enviado pelo sistema: Prezados licitantes/empresas, estamos retornando ao nosso processo, favor continuarem atentos e conectados	02/12/2022 08:29:52
Enviado pelo sistema: Prezadas empresas retornaremos na segunda-feira (05/12/2022) às 08:30, para dar continuidade a análise habilitatória.	02/12/2022 11:11:23
Enviado pelo sistema: Tenham todos um ótimo final de semana.	02/12/2022 11:11:35
Enviado pelo sistema: Prezados licitantes, bom dia a todos!	05/12/2022 08:31:57
Enviado pelo sistema: Estamos de volta ao nosso processo, continuem atentos!	05/12/2022 08:32:15
Enviado pelo sistema: Prezados licitantes, retornaremos amanhã às 08:30. Estaremos no dia de hoje em análise habilitatória.	05/12/2022 09:20:06
Enviado pelo sistema: Prezadas empresas, bom dia a todos! Estamos de volta	06/12/2022 08:30:48
Enviado pelo sistema: Favor continuarem logados e atentos!	06/12/2022 08:31:01
Enviado pelo sistema: Agradecemos a todas as empresas pela participação no processo. Agora será feito os tramites de Adjudicação e Homologação do processo para posteriormente ser feita a emissão das notas de Empenhos para as empresas vencedoras do processo.	06/12/2022 09:07:00

Eventos da dispensa 13/2022

Abertura da sessão pública - Abertura da sessão pública	24/11/2022 08:00:04
Início julgamento de propostas - Início da etapa de julgamento de propostas	25/11/2022 08:35:56

Documento Digitalizado Público

RELATORIO DE ADJUDICAÇÃO E HOMOLOGAÇÃO DA DISPENSA DE LICITAÇÃO 13/2022

Assunto: RELATORIO DE ADJUDICAÇÃO E HOMOLOGAÇÃO DA DISPENSA DE LICITAÇÃO 13/2022
Assinado por: Laercio Cristo
Tipo do Documento: Relatório
Situação: Finalizado
Nível de Acesso: Público
Tipo do Conferência: Cópia Simples

Documento assinado eletronicamente por:

- Laercio dos Santos Cristo, CHEFE - FG01 - SER-COMPRAS, em 07/12/2022 08:12:13.

Este documento foi armazenado no SUAP em 07/12/2022. Para comprovar sua integridade, faça a leitura do QRCode ao lado ou acesse <https://suap.ifbaiano.edu.br/verificar-documento-externo/> e forneça os dados abaixo:

Código Verificador: 525251

Código de Autenticação: d533ffcd44





Ministério da Educação
Secretaria de Educação Profissional e Tecnológica
Instituto Federal de Educação, Ciência e Tecnologia Baiano
Campus Serrinha

Declaração 95/2022 - SER-COMPRAS/SER-DAP/SER-DG/RET/IFBAIANO

Autorização para Realização de Empenho

Processo Administrativo n.º 23790.251351.2022-47

Objeto: Aquisição de Material/insumos para o Setor de Enfermaria

Demandante: Setor de Enfermaria – Coordenação de Assistência Estudantil - CAE

Na qualidade de Ordenador da Despesa do Instituto Federal Baiano – Campus Serrinha, autorizo a realização do empenho oriunda da *Dispensa de Licitação 13/2022*, **Processo Administrativo n.º 23790.251351.2022-47**, para a empresa contida no PEDIDO 54/2022 (documento anexado ao processo administrativo em questão).

Serrinha-BA, 12 de Dezembro de 2022.

Leandro dos Santos Damasceno

Diretor-Geral

Portaria n.º 282 de 18/03/2022

D.O.U de 21/03/2022

Documento assinado eletronicamente por:

- **Leandro dos Santos Damasceno, DIRETOR GERAL - CD2 - SER-DG**, em 12/12/2022 14:07:02.

Este documento foi emitido pelo SUAP em 12/12/2022. Para comprovar sua autenticidade, faça a leitura do QRCode ao lado ou acesse <https://suap.ifbaiano.edu.br/autenticar-documento/> e forneça os dados abaixo:

Código Verificador: 390636
Código de ade570a074
Autenticação:



Estrada Vicinal de Aparecida, S/N, Bairro Aparecida, SERRINHA / BA, CEP 48700-000

Fone: None

Documento Digitalizado Público

Autorização para emissão de Nota de Empenho

Assunto: Autorização para emissão de Nota de Empenho
Assinado por: Laercio Cristo
Tipo do Documento: Diversos
Situação: Finalizado
Nível de Acesso: Público
Tipo do Conferência: Cópia Simples

Documento assinado eletronicamente por:

- Laercio dos Santos Cristo, CHEFE - FG01 - SER-COMPRAS, em 12/12/2022 15:25:44.

Este documento foi armazenado no SUAP em 12/12/2022. Para comprovar sua integridade, faça a leitura do QRCode ao lado ou acesse <https://suap.ifbaiano.edu.br/verificar-documento-externo/> e forneça os dados abaixo:

Código Verificador: 528472

Código de Autenticação: 0db606efa8





Ministério da Educação
Secretaria de Educação Profissional e Tecnológica
Instituto Federal de Educação, Ciência e Tecnologia Baiano
Campus Serrinha

DCL 77/2022 - SER-COMPRAS/SER-DAP/SER-DG/RET/IFBAIANO

PEDIDO Nº. 54/2022 - INTERESSADO: SETOR DE ENFERMAGEM - COORDENAÇÃO DE ASSUNTOS ESTUDANTIS - CAE - DIRETORIA ACADÊMICA - DA

Solicitamos a V. S.^a, autorizar a realização da despesa abaixo:

A) DO OBJETO: *Aquisição de materiais/produtos/equipamentos para o Setor de Enfermaria do Instituto Federal de Educação, Ciência e Tecnologia Baiano – Campus Serrinha, por meio da **Dispensa de Licitação nº 13/2022**, com as **Empresas:***

1. DUNAFARMA MEDICAMENTOS LTDA CNPJ: 14.080.830/0001-80

Item no Processo	Especificação	Quant.	Valor Apresentado pela empresa	Valor Total R\$
-------------------------	----------------------	---------------	---------------------------------------	------------------------

2	<p>MEDIDOR DE GLICOSE ACCU-CHEK ACTIVE KIT</p> <p>Accu-Chek Active é um dispositivo de fácil utilização que evita o desperdício das tiras e permite um melhor controle do diabetes. Conteúdo da Embalagem:</p> <p>-10 Tiras de teste Accu-Chek Active;</p> <p>-10 Lancetas Accu-Chek Softclix;</p> <p>-Lancetador Accu-Chek Softclix;</p> <p>-Estojo (bolsa macia);</p> <p>-Manual do usuário;</p> <p>-Guia de consulta rápida;</p> <p>-Bateria (CR 2032).</p>	01	84,95	84,95
4	<p>LANCETAS CCU-CHEK ACTIVE</p> <p>Caixa com 200 lancetas accu-chek softclix; Especificações: profundidade de penetração ajustável; ajuste da profundidade da penetração: 11 níveis, dial ergonômico; nível de penetração:0,8 a 2.3 mm.</p>	04	25,70	102,80
6	<p>MASCARA CIRÚRGICA DESCARTÁVEL</p> <p>Máscara cirúrgica descartável; em não tecido, a base de fibras de polipropileno, c/gramatura de 30 g/m2,c/tiras de mínimo 30 cm; com clipe nasal e pregas horizontais; três camadas, c/acabamento em solda eletrônica; hipoalérgicas; sendo a intermediaria c/filtro que garanta ventilação adequada; embalagem material que garanta a integridade do produto; a apresentação do produto devera obedecer a legislação atual vigente.Caixa com 50 unidades</p>	04	16,83	67,32
8	<p>COMPRESSA DE GAZE</p> <p>Compressa de gaze hidrofila; em algodão; sem falhas ou fiapos soltos com 13 fios por cm quadrado; dobras uniformes e perfeitas variando de 05 dobras e 08 camadas, com filamento radiopaco; medindo 7,5 cm x 7,5 cm; com formato quadrado; estéril; embalado material que promova barreira microbiana e abertura asséptica.</p>	35	0,92	32,20
9	<p>ABSORVENTE FEMININO</p> <p>Absorvente higiênico; de uso externo; composto de fibras de celulose, adesivo termoplástico; polímero acrílico, polietileno, polipropileno; espessura ultrafino; para fluxo leve; médio; sem abas, com gel, com aderência. Pacote com 08 unidades</p>	50	2,60	130,00
13	<p>NEOMICINA, composição associada com bacitracina\, concentração 5 mg + 250ui/g\, tipo medicamento pomada.</p>	05	5,39	26,95

15	SALICILATO DE METILA , composição: associada à cânfora, mentol, e ess. De Terebentina, concentração: 0,0333 ml + 0,0333 g + 0,0083 g + 0,0833 ml/ml, Forma farmacêutica: solução tópica, embalagem: frasco aerossol.	05	17,22	86,10
VALOR TOTAL R\$				530,32

2 . ONLINE COMERCIO IMPORTACAO E EXPORTACAO EIRELI - CNPJ: 33.431.729/0001-71

Item no Processo	Especificação	Quant.	Valor Apresentado pela empresa	Valor Total R\$
17	<u>CADEIRA DE RODAS</u> Construída em aço; estrutura dobrável em X; pintura eletrostática epóxi; estofamento em courvim; rodas traseiras de 24", injetadas em nylon com pneus maciços; rodas dianteiras de 6" maciças; três Freios bilaterais; protetores de roupa; apoios de pernas articuláveis, eleváveis e reguláveis em altura; apoios de braços escamoteáveis; capacidade para 100 kg; larguras do assento: 40 - 45 cm; cor preta.	01	1.612,50	1.612,50
18	<u>BIOMBO</u> Biombo triplo c/ 6 rodízios dimensões: 1,75x180m; construído de tubo em alumínio pintura epox de 3/4 x 1,06 mm; faces com movimentos 360º, pés com rodízios de 1 ½; dimensões: 1,75 m x 1,80 m. Acompanha tecido em algodão cru (bege).	01	473,00	473,00

20	FORNO DE MICROONDAS Capacidade de 21 a 22 litros; Cor branca; Potência mínima de 700 Watts; Display de led; Diâmetro do pra to de 27 cm (em média) ; Função relógio; 10 níveis de potência; Autodescongelamento; Teclas rápidas (+ 30 segundos); Trava de segurança eletrônica; Voltagem: 220Volts; Classificação energética "A". Garantia: 12 (doze) meses. (Ou características superiores mantida a capacidade de 21 litros	01	729,20	729,20
VALOR TOTAL				R\$ 2.814,70

3. LUCAS NUNES DOS SANTOS 05646992508 - 44.300.569/0001-48

Item no Processo	Especificação	Quant.	Valor Apresentado pela empresa	Valor Total R\$
7	GORRO DESCARTÁVEL Touca descartável; confeccionada a base de fibras 100% polipropileno, cor branca, hipoalérgica; formato redonda, não sanfonada e anatômico, medindo 50 cm de diâmetro de uma extremidade p/ outra; com total capacidade de ventilação e resistente; com elástico em todo o perímetro; o produto devera obedecer a legislação atual vigente. Caixa com 100 unidades.	01	17,99	17,99
12	MALETA de Primeiros Socorros e medicamento.	01	79,35	79,35
VALOR TOTAL				R\$ 97,34

4 . MANHUACU CONSTRUCAO, TERCEIRIZACAO E COMERCIALIZACAO DE MATERIAIS EIRELI - CNPJ: 30.814.518/0001-20

Item no Processo	Especificação	Quant.	Valor Apresentado pela empresa	Valor Total R\$
------------------	---------------	--------	--------------------------------	-----------------

14	OXÍMETRO DE PULSO Portátil / monitor de dedo	02	93,80	187,60
VALOR TOTAL				187,60

5.

SMARTMED REPRESENTAÇÃO E COMÉRCIO DE PRODUTOS MÉDICOS E HOSPITALARES LTDA - CNPJ: 24.789.180/0001-09

Item no Processo	Especificação	Quant.	Valor Apresentado pela empresa	Valor Total R\$
19	<p><u>DEFIBRILADOR EXTERNO AUTOMÁTICO</u></p> <p>Defibrilador Externo Automático (D.E.A.), equipamento portátil, leve, microprocessado, tamanho reduzido, adaptável a qualquer paciente tanto adulto como infantil e neonatal, projetado para uso de emergências cardíacas com aplicação de choques por meio de pás adesivas, sistema automático de avaliação de ECG na tela (display) de cristal líquido, orientações e comandos em texto em tempo real por voz e texto exibido no display, além do número de choques e tempo decorrido. Visualização do status da bateria com alarme sonoro e luminoso para nível baixo. Alimentação: bateria de lithium (recarregável) de longa duração com capacidade mínima de 200 choques ou 12 horas de monitoramento ou 3 anos em stand by. Acompanha bolsa protetora com alça para transporte, 01 carregador de bateria, 01 par de eletrodos autoadesivos para adultos, 01 par de eletrodos autoadesivos infantil, manual do usuário, DVD de treinamento detalhado e instruções de uso. Possuir software com cabo de transmissão de dados para microcomputador, possuir registro na ANVISA e garantia mínima de 3 anos.</p>	01	6.390,00	6.390,00
VALOR TOTAL				R\$ 6.390,00

B) DA MOTIVAÇÃO: A aquisição dos materiais/insumos para o desenvolvimento de atividades relativas ao Setor de Enfermaria do IF Baiano - Campus Serrinha, são importantíssimas.

C) DA FUNDAMENTAÇÃO LEGAL: Art. 74, Inciso II, da Lei n. 14.133/2021

D) DADOS ORÇAMENTÁRIOS:

Programa de Trabalho: 12363501220RL0029
PTRES: 203627
Fonte de Recursos: 8113150072
Elemento de Despesa: 339030
Plano Interno: JFB52B1900J
Valor disponível: 325.574,25
Data: 12/12/2022

E) DADOS ORÇAMENTÁRIOS:

Programa de Trabalho: 12363501229940029
PTRES: 170833
Fonte de Recursos: 0100000000
Elemento de Despesa: 449052
Plano Interno: L2994P23DDR
Valor disponível: 19.342,00
Data: 12/12/2022

Declaro a existência de saldo para a realização da **Aquisição/Contratação do serviço** citado.

Serrinha-BA, 12 de Dezembro de 2022.

Kerdoval da Silva Souza

Diretor Administrativo

Portaria nº 1.617/2018

D.O.U: 14/06/2018

Diante da solicitação, autorizo a despesa acima especificada. Obedeçam-se as formalidades legais.

Serrinha-BA, 12 de Dezembro de 2022.

Leandro dos Santos Damasceno

Diretor-Geral

Portaria n º 282 de 18/03/2022

D.O.U de 21/03/2022

Documento assinado eletronicamente por:

- **Leandro dos Santos Damasceno, DIRETOR GERAL - CD2 - SER-DG**, em 12/12/2022 14:06:05.
- **Kerdoval da Silva Souza, DIRETOR - CD4 - SER-DAP**, em 12/12/2022 14:03:19.

Este documento foi emitido pelo SUAP em 12/12/2022. Para comprovar sua autenticidade, faça a leitura do QRCode ao lado ou acesse <https://suap.ifbaiano.edu.br/autenticar-documento/> e forneça os dados abaixo:

Código Verificador: 390769

Código de ba09e81a28

Autenticação:



Estrada Vicinal de Aparecida, S/N, Bairro Aparecida, SERRINHA / BA, CEP 48700-000

Fone: None

Documento Digitalizado Público

PEDIDO 54.2022

Assunto: PEDIDO 54.2022
Assinado por: Laercio Cristo
Tipo do Documento: Diversos
Situação: Finalizado
Nível de Acesso: Público
Tipo do Conferência: Cópia Simples

Documento assinado eletronicamente por:

- Laercio dos Santos Cristo, CHEFE - FG01 - SER-COMPRAS, em 12/12/2022 15:27:25.

Este documento foi armazenado no SUAP em 12/12/2022. Para comprovar sua integridade, faça a leitura do QRCode ao lado ou acesse <https://suap.ifbaiano.edu.br/verificar-documento-externo/> e forneça os dados abaixo:

Código Verificador: 528483

Código de Autenticação: ed52a94080





Ministério da Educação
Secretaria de Educação Profissional e Tecnológica
Instituto Federal de Educação, Ciência e Tecnologia Baiano
Campus Serrinha

DCL 78/2022 - SER-COMPRAS/SER-DAP/SER-DG/RET/IFBAIANO

Impacto Orçamentário-Financeiro da Despesa - Exercício 2022

(Inciso 1º do art. 16 da Lei Complementar nº. 101/2000)

DISPENSA DE LICITAÇÃO Nº 13/2022

PEDIDO Nº 54/2022

Tendo em vista que o orçamento disponível de outros Custeios e Capital, para o Campus Serrinha até a presente data, é da ordem de **R\$ 1.675.950,00** (Um milhão, Seiscentos e Setenta e Cinco Mil, Novecentos e Cinquenta Reais) e a despesa está estimada em **R\$ 8.914,32** (*Oito Mil, Novecentos e Quatorze Reais e Trinta e Dois Centavos*), o impacto orçamentário-financeiro será de aproximadamente **0,53%**.

Tendo em vista que o orçamento disponível de outros Custeios e Capital, para o Projeto EJA integrado a EPT - IF Baiano - Campus Serrinha até a presente data, é da ordem de **R\$ 3.465.500,00** (*Três Milhões, Quatrocentos e Sessenta e Cinco Mil e Quinhentos Reais*) e a despesa está estimada em **R\$ 1.105,64** (Hum mil Cento e Cinco Reais e Sessenta Centavos), o impacto orçamentário-financeiro será de aproximadamente **0,03%**.

Serrinha-BA, 12 de Dezembro de 2022.

Kerdoval da Silva Souza

Diretor Administrativo

Portaria nº 1.617/2018

D.O.U: 14/06/2018

Declaração do Ordenador de Despesas

(Inciso II do art. 16 da lei Complementar nº 101/2000)

Declaro que a despesa tem adequação orçamentária e financeira com a lei orçamentária anual e compatibilidade com o plano plurianual e com a lei de diretrizes orçamentárias.

Serrinha-BA, 12 de Dezembro de 2022.

Leandro dos Santos Damasceno

Diretor-Geral

Portaria n.º 282 de 18/03/2022

D.O.U de 21/03/2022

Documento assinado eletronicamente por:

- **Leandro dos Santos Damasceno, DIRETOR GERAL - CD2 - SER-DG**, em 12/12/2022 14:34:37.
- **Kerdoval da Silva Souza, DIRETOR - CD4 - SER-DAP**, em 12/12/2022 14:34:08.

Este documento foi emitido pelo SUAP em 12/12/2022. Para comprovar sua autenticidade, faça a leitura do QRCode ao lado ou acesse <https://suap.ifbaiano.edu.br/autenticar-documento/> e forneça os dados abaixo:

Código Verificador: 390785
Código de 5f1ba009b4
Autenticação:



Estrada Vicinal de Aparecida, S/N, Bairro Aparecida, SERRINHA / BA, CEP 48700-000

Fone: None

Documento Digitalizado Público

IMPACTO ORÇAMENTARIO-FINANCEIRO

Assunto: IMPACTO ORÇAMENTARIO-FINANCEIRO
Assinado por: Laercio Cristo
Tipo do Documento: Diversos
Situação: Finalizado
Nível de Acesso: Público
Tipo do Conferência: Cópia Simples

Documento assinado eletronicamente por:

- Laercio dos Santos Cristo, CHEFE - FG01 - SER-COMPRAS, em 12/12/2022 15:29:01.

Este documento foi armazenado no SUAP em 12/12/2022. Para comprovar sua integridade, faça a leitura do QRCode ao lado ou acesse <https://suap.ifbaiano.edu.br/verificar-documento-externo/> e forneça os dados abaixo:

Código Verificador: 528491

Código de Autenticação: a4d074dc09





Ministério da Educação
Instituto Federal de Educação, Ciência e Tecnologia Baiano
Campus Serrinha
Setor de Compras e Licitações

Despacho:

Prezada, segue o processo para empenho, conforme assinatura dos atores envolvidos e autorização do Diretor Geral do Campus.

Despacho assinado eletronicamente por:

- Laercio dos Santos Cristo, CHEFE - FG01 - SER-COMPRAS, SER-COMPRAS, em 12/12/2022 15:32:38.



Ministério da Economia
Secretaria Especial de Desburocratização, Gestão e Governo Digital
Secretaria de Gestão

Sistema de Cadastramento Unificado de Fornecedores - SICAF

Declaração

Declaramos para os fins previstos na Lei nº 8.666, de 1993, conforme documentação registrada no SICAF, que a situação do fornecedor no momento é a seguinte:

Dados do Fornecedor

CNPJ: 30.814.518/0001-20 DUNS®: 947584838
Razão Social: MANHUACU CONSTRUCAO, TERCEIRIZACAO E COMERCIALIZACAO DE MATERIAIS LTDA
Nome Fantasia: MANHUACU CONSTRUCOES EIRELI
Situação do Fornecedor: Credenciado Data de Vencimento do Cadastro: 30/06/2023
Natureza Jurídica: SOCIEDADE EMPRESÁRIA LIMITADA
MEI: Não
Porte da Empresa: Micro Empresa

Ocorrências e Impedimentos

Ocorrência: Nada Consta
Impedimento de Licitar: Nada Consta
Ocorrências Impeditivas indiretas: Nada Consta
Vínculo com "Serviço Público": Nada Consta

Níveis cadastrados:

Fornecedor possui alguma pendência no Nível de Cadastramento indicado. Verifique mais informações sobre pendências nas funcionalidades de consulta.

I - Credenciamento

II - Habilitação Jurídica (Possui Pendência)

III - Regularidade Fiscal e Trabalhista Federal

Receita Federal e PGFN Validade: 04/06/2023
FGTS Validade: 27/12/2022
Trabalhista (<http://www.tst.jus.br/certidao>) Validade: 09/06/2023

IV - Regularidade Fiscal Estadual/Distrital e Municipal

Receita Estadual/Distrital Validade: 03/01/2023
Receita Municipal Validade: 04/01/2023

V - Qualificação Técnica

VI - Qualificação Econômico-Financeira

Validade: 31/12/2022



Ministério da Economia
Secretaria Especial de Desburocratização, Gestão e Governo Digital
Secretaria de Gestão

Sistema de Cadastramento Unificado de Fornecedores - SICAF

Declaração

Declaramos para os fins previstos na Lei nº 8.666, de 1993, conforme documentação registrada no SICAF, que a situação do fornecedor no momento é a seguinte:

Dados do Fornecedor

CNPJ: 33.431.729/0001-71 DUNS®: 922967972
Razão Social: ONLINE COMERCIO IMPORTACAO E EXPORTACAO LTDA
Nome Fantasia: ONLINE COMERCIAL
Situação do Fornecedor: Credenciado Data de Vencimento do Cadastro: 11/10/2023
Natureza Jurídica: SOCIEDADE EMPRESÁRIA LIMITADA
MEI: Não
Porte da Empresa: Micro Empresa

Ocorrências e Impedimentos

Ocorrência: Consta
Impedimento de Licitar: Consta
Ocorrências Impeditivas indiretas: Nada Consta
Vínculo com "Serviço Público": Nada Consta

Níveis cadastrados:

I - Credenciamento

II - Habilitação Jurídica

III - Regularidade Fiscal e Trabalhista Federal

Receita Federal e PGFN Validade: 05/06/2023
FGTS Validade: 29/12/2022
Trabalhista (<http://www.tst.jus.br/certidao>) Validade: 10/06/2023

IV - Regularidade Fiscal Estadual/Distrital e Municipal

Receita Estadual/Distrital Validade: 26/02/2023
Receita Municipal Validade: 28/12/2022

VI - Qualificação Econômico-Financeira

Validade: 31/05/2023



Ministério da Economia
Secretaria Especial de Desburocratização, Gestão e Governo Digital
Secretaria de Gestão

Sistema de Cadastramento Unificado de Fornecedores - SICAF

ANEXO
Impedimentos de Licitar

Dados do Fornecedor

CNPJ: 33.431.729/0001-71 DUNS®: 922967972
Razão Social: ONLINE COMERCIO IMPORTACAO E EXPORTACAO LTDA
Nome Fantasia: ONLINE COMERCIAL
Situação do Fornecedor: Credenciado

Impedimento de Licitar no Âmbito:

Órgãos do Governo do Estado de Espírito Santo



Ministério da Economia
Secretaria Especial de Desburocratização, Gestão e Governo Digital
Secretaria de Gestão

Sistema de Cadastramento Unificado de Fornecedores - SICAF

Declaração

Declaramos para os fins previstos na Lei nº 8.666, de 1993, conforme documentação registrada no SICAF, que a situação do fornecedor no momento é a seguinte:

Dados do Fornecedor

CNPJ: 44.300.569/0001-48
Razão Social: LUCAS NUNES DOS SANTOS ***.469.925-**
Nome Fantasia: LS ACESSORIOS
Situação do Fornecedor: Credenciado Data de Vencimento do Cadastro: 05/10/2023
Natureza Jurídica: EMPRESÁRIO (INDIVIDUAL)
MEI: Sim
Porte da Empresa: Micro Empresa

Ocorrências e Impedimentos

Ocorrência: Nada Consta
Impedimento de Licitar: Nada Consta
Ocorrências Impeditivas indiretas: Nada Consta
Vínculo com "Serviço Público": Nada Consta

Níveis cadastrados:

Documento(s) assinalado(s) com "*" está(ão) com prazo(s) vencido(s).

I - Credenciamento

II - Habilitação Jurídica

III - Regularidade Fiscal e Trabalhista Federal

Receita Federal e PGFN Validade: 06/05/2023
FGTS Validade: 23/12/2022
Trabalhista (<http://www.tst.jus.br/certidao>) Validade: 13/05/2023

IV - Regularidade Fiscal Estadual/Distrital e Municipal

Receita Estadual/Distrital Validade: 16/12/2022
Receita Municipal (Isento) Sem Informação (*)

VI - Qualificação Econômico-Financeira

Validade: 30/04/2023

Documento Digitalizado Público

SICAF - ATUALIZAÇÃO

Assunto: SICAF - ATUALIZAÇÃO
Assinado por: Carla Oliveira
Tipo do Documento: Certidão
Situação: Finalizado
Nível de Acesso: Público
Tipo do Conferência: Cópia Simples

Documento assinado eletronicamente por:

- **Carla Mary Carvalho Sales de Oliveira Queiroz, COORDENADOR - FG1 - SER-CFC**, em 13/12/2022 14:04:10.

Este documento foi armazenado no SUAP em 13/12/2022. Para comprovar sua integridade, faça a leitura do QRCode ao lado ou acesse <https://suap.fbaiano.edu.br/verificar-documento-externo/> e forneça os dados abaixo:

Código Verificador: 529397

Código de Autenticação: 200238c0b9



Data e hora da consulta: 16/12/2022 09:46

Usuário: ***.912.335-**

Impressão Completa

Nota de Empenho

UG Emitente

Código	Nome	Moeda
155821	INST.FED.BAIANO / CAMPUS SERRINHA	REAL - (R\$)
CNPJ	Endereço	CEP
10.724.903/0012-21	ESTRADA VICINAL DE APARECIDA, S/NBAIRRO APARECIDA	48700-000
Município	UF	Telefone
SERRINHA	BA	71 3186-0036

Ano	Tipo	Número
2022	NE	152

Célula Orçamentária

Esfera	PTRES	Fonte de Recurso	Natureza da Despesa	UGR	Plano Interno
1	203627	8113150072	339030	-	JFB52B1900J

Data de Emissão	Tipo	Processo	Taxa de Câmbio	Valor
13/12/2022	Ordinário	23790.251351.2022-47	0,0000	530,32

Favorecido

Código	Nome	CEP
14.080.830/0001-80	DUNAFARMA MEDICAMENTOS LTDA	59114-250
Endereço	UF	Telefone
BOA SORTE 186 NOSSA SENHORA DA AP	RN	
Município	UF	Telefone
NATAL	RN	

Amparo Legal

Código	Modalidade de Licitação	Parágrafo	Inciso	Alínea
139	DISPENSA DE LICITACAO	-	II	-
Ato Normativo	Artigo	Parágrafo	Inciso	Alínea
LEI 14.133 / 2021	75	-	II	-

Descrição

ATENDER DESPESA COM AQUISIÇÃO DE MATERIAIS PARA O SETOR DE ENFERMARIA DO IFBAIANO - CAMPUS SERRINHA, POR MEIO DA DISPENSA DE LICITAÇÃO Nº 13/2022.

Local da Entrega

IFBAIANO - CAMPUS SERRINHA

Informação Complementar

15582106000132022 - UASG Minuta: 155821

Sistema de Origem

COMPASNET-ME

Versão	Data/Hora	Operação
002	15/12/2022 12:25:52	Alteração

Data e hora da consulta: 16/12/2022 09:46

Usuário: ***.912.335-**

Impressão Completa

Nota de Empenho

Lista de Itens

Natureza de Despesa	Total da Lista
339030 - MATERIAL DE CONSUMO	530,32

Subelemento 36 - MATERIAL HOSPITALAR

Seq.	Descrição	Valor do Item
001	Item compra: 00002 - MONITOR PORTÁTIL, OPERAÇÃO DIGITAL, TIPO AMOSTRA SANGUE CAPILAR, TIPO DEANÁLISE QUANTITATIVO DE GLICOSE, FAIXA DE OPERAÇÃO ATÉ 600 MG/DL, TEMPORESPONSA ATÉ 10 S, MEMÓRIA ATÉ 250 TESTES	84,95

Data	Operação	Quantidade	Valor Unitário	Valor Total
13/12/2022	Inclusão	1,00000	84,9500	84,95

Seq.	Descrição	Valor do Item
002	Item compra: 00004 - LANCETA, MATERIAL LÂMINA AÇO INOXIDÁVEL,PONTA AFIADA,TRIFACETADA, USODESCARTÁVEL, CARACTERÍSTICAS ADICIONAIS ESTÉRIL, EMBALAGEM INDIVIDUAL	102,80

Data	Operação	Quantidade	Valor Unitário	Valor Total
13/12/2022	Inclusão	4,00000	25,7000	102,80

Subelemento 28 - MATERIAL DE PROTECAO E SEGURANCA

Seq.	Descrição	Valor do Item
003	Item compra: 00006 - MÁSCARA CIRÚRGICA, MATERIAL NÃO TECIDO 100% POLIPROPILENO, FILTRO ELEMENTOFILTRANTE INTERNO, EFICIÊNCIA EFP MAIOR QUE 98% E BFE MAIOR QUE 95%,QUANTIDADE CAMADAS MÍNIMO 3 CAMADAS, MODELO AJUSTÁVEL, CLIPE NASAL, FORMATORETANGULAR, C/ PREGAS HORIZONTAIS, COR C/ COR, TAMANHO ADULTO, ESTERILIDADEDESCARTÁVEL	67,32

Data	Operação	Quantidade	Valor Unitário	Valor Total
13/12/2022	Inclusão	4,00000	16,8300	67,32

Subelemento 36 - MATERIAL HOSPITALAR

Seq.	Descrição	Valor do Item
004	Item compra: 00008 - COMPRESSA GAZE, MATERIAL TECIDO 100% ALGODÃO, TIPO 13 FIOS/CM2, MODELO CORBRANCA,ISENTA DE IMPUREZAS, CAMADAS 8 CAMADAS, LARGURA 7,50 CM, COMPRIMENTO7,50 CM, DOBRAS 5 DOBRAS, CARACTERÍSTICAS ADICIONAIS ESTÉRIL,DESCARTÁVEL	32,20

Data	Operação	Quantidade	Valor Unitário	Valor Total
13/12/2022	Inclusão	35,00000	0,9200	32,20

Subelemento 22 - MATERIAL DE LIMPEZA E PROD. DE HIGIENIZACAO

Seq.	Descrição	Valor do Item
------	-----------	---------------

Data e hora da consulta: 16/12/2022 09:46

Usuário: ***.912.335-**

Impressão Completa

Nota de Empenho

Lista de Itens

Natureza de Despesa	Total da Lista
339030 - MATERIAL DE CONSUMO	530,32

Subelemento 22 - MATERIAL DE LIMPEZA E PROD. DE HIGIENIZACAO

Seq.	Descrição	Valor do Item
005	Item compra: 00009 - ABSORVENTE HIGIÊNICO, TIPO NORMAL COM ABAS, COMPRIMENTO 16,7 CM, LARGURAMÍNIMA 10 E MÁXIMA 30 CM	130,00

Data	Operação	Quantidade	Valor Unitário	Valor Total
13/12/2022	Inclusão	50,00000	2,6000	130,00

Subelemento 09 - MATERIAL FARMACOLOGICO

Seq.	Descrição	Valor do Item
006	Item compra: 00013 - NEOMICINA, CONCENTRAÇÃO 5 MG/G, FORMA FARMACÊUTICA POMADA	26,95

Data	Operação	Quantidade	Valor Unitário	Valor Total
13/12/2022	Inclusão	5,00000	5,3900	26,95

Seq.	Descrição	Valor do Item
007	Item compra: 00015 - SALICILATO DE METILA, COMPOSIÇÃO ASSOCIADA À CÂNFORA, MENTOL, E ESS. DETEREBENTIN A, CONCENTRAÇÃO 0,0333 ML + 0,0333 G + 0,0083 G + 0,0833 ML/ML, FORMA FARMACÊUTICA SOLUÇÃO TÓPICA, EMBALAGEM FRASCO AEROSSOL	86,10

Data	Operação	Quantidade	Valor Unitário	Valor Total
13/12/2022	Inclusão	5,00000	17,2200	86,10

Assinaturas

Ordenador de Despesa

LEANDRO DOS SANTOS DAMASCENO

***.688.875-**

15/12/2022 12:25:52

Gestor Financeiro

KERDOVAL DA SILVA SOUZA

***.422.395-**

15/12/2022 12:22:24

Data e hora da consulta: 16/12/2022 09:48

Usuário: ***.912.335-**

Impressão Completa

Nota de Empenho

UG Emitente

Código	Nome	Moeda
155821	INST.FED.BAIANO / CAMPUS SERRINHA	REAL - (R\$)
CNPJ	Endereço	CEP
10.724.903/0012-21	ESTRADA VICINAL DE APARECIDA, S/NBAIRRO APARECIDA	48700-000
Município	UF	Telefone
SERRINHA	BA	71 3186-0036

Ano	Tipo	Número
2022	NE	153

Célula Orçamentária

Esfera	PTRES	Fonte de Recurso	Natureza da Despesa	UGR	Plano Interno
1	170833	0100000000	449052	155821	L2994P23DDR

Data de Emissão	Tipo	Processo	Taxa de Câmbio	Valor
13/12/2022	Ordinário	23790.251351.2022-47	0,0000	2.814,70

Favorecido

Código	Nome	CEP
33.431.729/0001-71	ONLINE COMERCIO IMPORTACAO E EXPORTACAO EIREL	29101-695
Endereço	UF	Telefone
INDEPENDENCIA 19 EDIF PLATAO SALA ITAPUA	ES	
Município	UF	Telefone
VILA VELHA	ES	

Amparo Legal

Código	Modalidade de Licitação	Parágrafo	Inciso	Alínea
139	DISPENSA DE LICITACAO	-	II	-
Ato Normativo	Artigo	Parágrafo	Inciso	Alínea
LEI 14.133 / 2021	75	-	II	-

Descrição

ATENDER DESPESA COM AQUISIÇÃO DE EQUIPAMENTOS PARA O SETOR DE ENFERMARIA DO IFBAIANO - CAMPUS SERRINHA REFERENTE POR MEIO DA DISPENSA ELETRÔNICA Nº 13/2022.

Local da Entrega

IFBAIANO - CAMPUS SERRINHA

Informação Complementar

15582106000132022 - UASG Minuta: 155821

Sistema de Origem

COMPASNET-ME

Versão	Data/Hora	Operação
002	15/12/2022 12:26:07	Alteração

Data e hora da consulta: 16/12/2022 09:48

Usuário: ***.912.335-**

Impressão Completa

Nota de Empenho

Lista de Itens

Natureza de Despesa	Total da Lista
449052 - EQUIPAMENTOS E MATERIAL PERMANENTE	2.814,70

Subelemento 08 - APAR.EQUIP.UTENS.MED.,ODONT,LABOR.HOSPIT.

Seq.	Descrição	Valor do Item
001	Item compra: 00017 - CADEIRA DE RODAS, TIPO FUNCIONAMENTO MANUAL, TIPO CONSTRUTIVO DOBRÁVEL EM X, MATERIAL ESTRUTURA AÇO INOXIDÁVEL, ACABAMENTO ESTRUTURA PINTURA EPÓXI, TIPO USO LOCOMOÇÃO, TAMANHO ADULTO, TIPO ENCOSTO ENCOSTO RECLINÁVEL, APOIO BRAÇO APOIO BRAÇOS FIXOS, ACABAMENTO DO ENCOSTO E ASSENTO NÁILON, TIPO DE PNEU PNEU DIANTEIROS GIRATÓRIOS MACIÇOS 6", TIPO PNEU TRASEIRO TRASEIRO FIXO 24", APOIO PÉS APOIO PÉS REMOVÍVEL, CARACTERÍSTICAS ADICIONAIS 01 SISTEMA DE ELEVAÇÃO LINEAR	1.612,50

Data	Operação	Quantidade	Valor Unitário	Valor Total
13/12/2022	Inclusão	1,00000	1.612,5000	1.612,50

Seq.	Descrição	Valor do Item
002	Item compra: 00018 - BIOMBO HOSPITALAR, MATERIAL AÇO INOXIDÁVEL POLIDO TUBULAR, ACABAMENTO DA ESTRUTURA PINTURA EM EPÓXI, TIPO TRIPLO DOBRÁVEL, ALTURA 1,80 CM, COMPRIMENTO 2,00 APROXIMADAMENTE, ABERTO CM, TIPO DE RODÍZIO PONTEIRAS GIRATÓRIAS	473,00

Data	Operação	Quantidade	Valor Unitário	Valor Total
13/12/2022	Inclusão	1,00000	473,0000	473,00

Subelemento 12 - APARELHOS E UTENSÍLIOS DOMESTICOS

Seq.	Descrição	Valor do Item
003	Item compra: 00020 - FORNO MICROONDAS, MATERIAL AÇO INOXIDÁVEL, CAPACIDADE 21 L, COMPRIMENTO 488 MM, LARGURA 288 MM, ALTURA 390 MM, POTÊNCIA 800 W, VOLTAGEM 220 V, CARACTERÍSTICAS ADICIONAIS TIMER, TRAVA DE SEGURANÇA, COR BRANCA, PESO 12,5 KG	729,20

Data	Operação	Quantidade	Valor Unitário	Valor Total
13/12/2022	Inclusão	1,00000	729,2000	729,20

Assinaturas

Ordenador de Despesa

LEANDRO DOS SANTOS DAMASCENO

***.688.875-**

15/12/2022 12:26:07

Versão	Data/Hora	Operação
002	15/12/2022 12:26:07	Alteração

Data e hora da consulta: 16/12/2022 09:48

Usuário: ***.912.335-**

Impressão Completa

Nota de Empenho

Assinaturas

Gestor Financeiro

KERDOVAL DA SILVA SOUZA

***.422.395-**

15/12/2022 12:22:40

Versão	Data/Hora	Operação
002	15/12/2022 12:26:07	Alteração

Data e hora da consulta: 16/12/2022 09:49

Usuário: ***.912.335-**

Impressão Completa

Nota de Empenho

UG Emitente

Código	Nome	Moeda
155821	INST.FED.BAIANO / CAMPUS SERRINHA	REAL - (R\$)
CNPJ	Endereço	CEP
10.724.903/0012-21	ESTRADA VICINAL DE APARECIDA, S/NBAIRRO APARECIDA	48700-000
Município	UF	Telefone
SERRINHA	BA	71 3186-0036

Ano	Tipo	Número
2022	NE	154

Célula Orçamentária

Esfera	PTRES	Fonte de Recurso	Natureza da Despesa	UGR	Plano Interno
1	203627	8113150072	339030	-	JFB52B1900J

Data de Emissão	Tipo	Processo	Taxa de Câmbio	Valor
13/12/2022	Ordinário	23790.251351.2022-47	0,0000	97,34

Favorecido

Código	Nome	CEP
44.300.569/0001-48	LUCAS NUNES DOS SANTOS 05646992508	45400-000
Endereço	UF	Telefone
CIDADE DE AMARGOSA 03 LOJA UTILIDADES F NOVO HORIZONTE	BA	
Município	UF	Telefone
VALENCA	BA	

Amparo Legal

Código	Modalidade de Licitação	Parágrafo	Inciso	Alínea
139	DISPENSA DE LICITACAO	-	II	-
Ato Normativo	Artigo	Parágrafo	Inciso	Alínea
LEI 14.133 / 2021	75	-	II	-

Descrição

ATENDER DESPESA COM AQUISIÇÃO DE MATERIAIS PARA O SETOR DE ENFERMARIA DO IFBAIANO - CAMPUS SERRINHA POR MEIO DA DISPENSA ELETRÔNICA Nº 13/2022.

Local da Entrega

IFBAIANO - CAMPUS SERRINHA

Informação Complementar

15582106000132022 - UASG Minuta: 155821

Sistema de Origem

COMPASNET-ME

Versão	Data/Hora	Operação
002	15/12/2022 12:26:20	Alteração

Data e hora da consulta: 16/12/2022 09:49

Usuário: ***.912.335-**

Impressão Completa

Nota de Empenho

Lista de Itens

Natureza de Despesa	Total da Lista
339030 - MATERIAL DE CONSUMO	97,34

Subelemento 36 - MATERIAL HOSPITALAR

Seq.	Descrição	Valor do Item
001	Item compra: 00007 - GORRO HOSPITALAR, MATERIAL* NÃO TECIDO 100% POLIPROPILENO, MODELO ELÁSTICONUCA, COR* SEM COR, GRAMATURA* CERCA DE 50 G/M2, TAMANHO ÚNICO, TIPO USODESCARTÁVEL, CARACTERÍSTICAS ADICIONAIS 1 HIPOALERGÊNICA, ATÓXICA, INODORA, UNISSEX	17,99

Data	Operação	Quantidade	Valor Unitário	Valor Total
13/12/2022	Inclusão	1,00000	17,9900	17,99

Subelemento 19 - MATERIAL DE ACONDICIONAMENTO E EMBALAGEM

Seq.	Descrição	Valor do Item
002	Item compra: 00012 - MALETA, MATERIAL PLÁSTICO RESISTENTE, CARACTERÍSTICAS ADICIONAIS DIVISÓRIAS INTERNAS E SUPORTE DE PAREDE, APLICAÇÃO TRANSPORTE DE MATERIAL MÉDICO, DIMENSÕES EXTERNAS 0,40 X 0,40 X 0,20 CM	79,35

Data	Operação	Quantidade	Valor Unitário	Valor Total
13/12/2022	Inclusão	1,00000	79,3500	79,35

Assinaturas

Ordenador de Despesa

LEANDRO DOS SANTOS DAMASCENO

***.688.875-**

15/12/2022 12:26:20

Gestor Financeiro

KERDOVAL DA SILVA SOUZA

***.422.395-**

15/12/2022 12:22:58

Data e hora da consulta: 16/12/2022 09:50
 Usuário: ***.912.335-**
 Impressão Completa

Nota de Empenho

UG Emitente

Código	Nome	Moeda
155821	INST.FED.BAIANO / CAMPUS SERRINHA	REAL - (R\$)
CNPJ	Endereço	CEP
10.724.903/0012-21	ESTRADA VICINAL DE APARECIDA, S/NBAIRRO APARECIDA	48700-000
Município	UF	Telefone
SERRINHA	BA	71 3186-0036

Ano	Tipo	Número
2022	NE	155

Célula Orçamentária

Esfera	PTRES	Fonte de Recurso	Natureza da Despesa	UGR	Plano Interno
1	203627	8113150072	339030	-	JFB52B1900J

Data de Emissão	Tipo	Processo	Taxa de Câmbio	Valor
13/12/2022	Ordinário	23790.251351.2022-47	0,0000	187,60

Favorecido

Código	Nome	CEP
30.814.518/0001-20	MANHUACU CONSTRUCAO, TERCEIRIZACAO E COMERCIA	30820-642
Endereço	Município	UF
VIOLETA DE MELO 278 ALIPIO DE MELO	BELO HORIZONTE	MG
Telefone		
(31)3471-6761		

Amparo Legal

Código	Modalidade de Licitação	Artigo	Parágrafo	Inciso	Alínea
139	DISPENSA DE LICITACAO	75	-	II	-
Ato Normativo					
LEI 14.133 / 2021					

Descrição

ATENDER DESPESA COM AQUISIÇÃO DE MATERIAIS PARA O SETOR DE ENFERMARIA DO IFBAIANO - CAMPUS SERRINHA POR MEIO DA DISPENSA ELETRÔNICA Nº 13/2022.

Local da Entrega

IFBAIANO - CAMPUS SERRINHA

Informação Complementar

15582106000132022 - UASG Minuta: 155821

Sistema de Origem

COMPRASNET-ME

Data e hora da consulta: 16/12/2022 09:50

Usuário: ***.912.335-**

Impressão Completa

Nota de Empenho

Lista de Itens

Natureza de Despesa	Total da Lista
339030 - MATERIAL DE CONSUMO	187,60

Subelemento 36 - MATERIAL HOSPITALAR

Seq.	Descrição	Valor do Item
001	Item compra: 00014 - OXÍMETRO DIGITAL, TIPO PORTÁTIL, FAIXA MEDIÇÃO OXIGÊNIO 0 A 199 PER,TOLERÂNCIA MÁXIMA ERRO MEDIÇÃO 1% PARA 0,1 MG/L, FAIXA TEMPERATURA-5 A 45 °C, TIPO CORREÇÃO PRESSÃO ATMOSFÉRICA MANUAL, CARACTERÍSTICAS ADICIONAIS MOSTRADORLCD, TEMPO REAÇÃO MÁX. 10S, MEMÓRIA MIN .	187,60

Data	Operação	Quantidade	Valor Unitário	Valor Total
13/12/2022	Inclusão	1,00000	93,8000	93,80
13/12/2022	Reforço	1,00000	93,8000	93,80

Assinaturas

Ordenador de Despesa

LEANDRO DOS SANTOS DAMASCENO

***.688.875-**

15/12/2022 12:26:33

Gestor Financeiro

KERDOVAL DA SILVA SOUZA

***.422.395-**

15/12/2022 12:23:17

Data e hora da consulta: 16/12/2022 09:51

Usuário: ***.912.335-**

Impressão Completa

Nota de Empenho

UG Emitente

Código	Nome	Moeda
155821	INST.FED.BAIANO / CAMPUS SERRINHA	REAL - (R\$)
CNPJ	Endereço	CEP
10.724.903/0012-21	ESTRADA VICINAL DE APARECIDA, S/NBAIRRO APARECIDA	48700-000
Município	UF	Telefone
SERRINHA	BA	71 3186-0036

Ano	Tipo	Número
2022	NE	156

Célula Orçamentária

Esfera	PTRES	Fonte de Recurso	Natureza da Despesa	UGR	Plano Interno
1	170833	0100000000	449052	155821	L2994P23DDR

Data de Emissão	Tipo	Processo	Taxa de Câmbio	Valor
13/12/2022	Ordinário	23790.251351.2022-47	0,0000	6.390,00

Favorecido

Código	Nome	CEP
24.789.180/0001-09	SMARTMED REPRESENTACAO E COMERCIO DE PRODUTOS	34800-000
Endereço	UF	Telefone
CINCO 45 VISTA DA SERRA	MG	3651-3788
Município	UF	Telefone
CAETE	MG	3651-3788

Amparo Legal

Código	Modalidade de Licitação	Parágrafo	Inciso	Alínea
139	DISPENSA DE LICITACAO	-	II	-
Ato Normativo	Artigo	Parágrafo	Inciso	Alínea
LEI 14.133 / 2021	75	-	II	-

Descrição

ATENDER DESPESA COM AQUISIÇÃO DE EQUIPAMENTOS PARA O SETOR DE ENFERMARIA DO IFBAIANO - CAMPUS SERRINHA POR MEIO DA DISPENSA ELETRÔNICA Nº 13/2022.

Local da Entrega

IFBAIANO - CAMPUS SERRINHA

Informação Complementar

15582106000132022 - UASG Minuta: 155821

Sistema de Origem

COMPASNET-ME

Versão	Data/Hora	Operação
002	15/12/2022 12:26:48	Alteração

Data e hora da consulta: 16/12/2022 09:51
 Usuário: ***.912.335-**
 Impressão Completa

Nota de Empenho

Lista de Itens

Natureza de Despesa	Total da Lista
449052 - EQUIPAMENTOS E MATERIAL PERMANENTE	6.390,00

Subelemento 08 - APAR.EQUIP.UTENS.MED.,ODONT,LABOR.HOSPIT.

Seq.	Descrição	Valor do Item
001	Item compra: 00019 - DESFIBRILADOR, TIPO EXTERNO AUTOMÁTICO, RECURSOS INTEGRADOS MONITOR LCD, TIPOONDA BIFÁSICA, TEMPO MÁXIMO CARGA ATÉ 12 S, MEMÓRIA GRAVA ECG, EVENTOS, PESOMÁXIMO 4 KG, CAPACIDADE BATERIA MÍNIMO DE 200 DESCARGAS, COMPONENTE MONITORAECG C/ PÁS ADESIVAS, COMPONENTES ADICIONAIS TECLA EM PORTUGUÊS, CARACTERÍSTICAS ADICIONAIS COMANDO DE VOZ, TIPO MÓDULO PORTÁTIL, C/ ALÇATRANSPORTE, MALETA, TIPO USO USO ADULTO E PEDIÁTRICO	6.390,00

Data	Operação	Quantidade	Valor Unitário	Valor Total
13/12/2022	Inclusão	1,00000	6.390,0000	6.390,00

Assinaturas

Ordenador de Despesa

LEANDRO DOS SANTOS DAMASCENO
 ***.688.875-**
 15/12/2022 12:26:47

Gestor Financeiro

KERDOVAL DA SILVA SOUZA
 ***.422.395-**
 15/12/2022 12:23:31

Documento Digitalizado Público

EMPENHOS 152 A 156

Assunto: EMPENHOS 152 A 156
Assinado por: Carla Oliveira
Tipo do Documento: Empenho
Situação: Finalizado
Nível de Acesso: Público
Tipo do Conferência: Cópia Simples

Documento assinado eletronicamente por:

- **Carla Mary Carvalho Sales de Oliveira Queiroz, COORDENADOR - FG1 - SER-CFC**, em 16/12/2022 10:10:10.

Este documento foi armazenado no SUAP em 16/12/2022. Para comprovar sua integridade, faça a leitura do QRCode ao lado ou acesse <https://suap.fbaiano.edu.br/verificar-documento-externo/> e forneça os dados abaixo:

Código Verificador: 532090

Código de Autenticação: 270dfad2a6





Ministério da Educação
Instituto Federal de Educação, Ciência e Tecnologia Baiano
Campus Serrinha
Coordenação Financeira e Contábil

Despacho:

Segue processo com empenhos emitidos.

Despacho assinado eletronicamente por:

- Carla Mary Carvalho Sales de Oliveira Queiroz, COORDENADOR - FG1 - SER-CFC, SER-CFC, em 16/12/2022 11:31:21.